



การพัฒนารูปแบบการจัดการเรียนรู้ที่เสริมสร้างความเชื่อมั่น  
ในการสื่อสารภาษาอังกฤษและทักษะชีวิต  
สำหรับผู้เรียนระดับมัธยมศึกษาตอนต้น

DEVELOPMENT OF AN INSTRUCTIONAL MODEL TO ENHANCE  
ENGLISH COMMUNICATION CONFIDENCE AND LIFE SKILLS

ยะยา ยุทธิปัญ

บัณฑิตวิทยาลัย มหาวิทยาลัยศรีนครินทรวิโรฒ

2563

การพัฒนารูปแบบการจัดการเรียนรู้ที่เสริมสร้างความเชื่อมั่น  
ในการสื่อสารภาษาอังกฤษและทักษะชีวิต  
สำหรับผู้เรียนระดับมัธยมศึกษาตอนต้น



ปริญญานิพนธ์นี้เป็นส่วนหนึ่งของการศึกษาตามหลักสูตร  
ปรัชญาดุษฎีบัณฑิต สาขาวิชาการวิจัยและพัฒนาหลักสูตร  
บัณฑิตวิทยาลัย มหาวิทยาลัยศรีนครินทรวิโรฒ  
ปีการศึกษา 2563  
ลิขสิทธิ์ของมหาวิทยาลัยศรีนครินทรวิโรฒ

DEVELOPMENT OF AN INSTRUCTIONAL MODEL TO ENHANCE  
ENGLISH COMMUNICATION CONFIDENCE AND LIFE SKILLS  
FOR MIDDLE SCHOOL STUDENTS



YAYA YUTTHIPOON

A Dissertation Submitted in Partial Fulfillment of the Requirements  
for the Degree of DOCTOR OF PHILOSOPHY  
(Curriculum Research and Development)  
Graduate School, Srinakharinwirot University

2020

Copyright of Srinakharinwirot University

ปริญญานิพนธ์

เรื่อง

การพัฒนารูปแบบการจัดการเรียนรู้ที่เสริมสร้างความเชื่อมั่น

ในการสื่อสารภาษาอังกฤษและทักษะชีวิต

สำหรับผู้เรียนระดับมัธยมศึกษาตอนต้น

ของ

ยะยา ยุทธิปัญ

ได้รับอนุมัติจากบัณฑิตวิทยาลัยให้นับเป็นส่วนหนึ่งของการศึกษาตามหลักสูตร

ปริญญาปรัชญาดุษฎีบัณฑิต สาขาวิชาการวิจัยและพัฒนาหลักสูตร

ของมหาวิทยาลัยศรีนครินทรวิโรฒ

(รองศาสตราจารย์ นายแพทย์ฉัตรชัย เอกปัญญาสกุล)

คณบดีบัณฑิตวิทยาลัย

คณะกรรมการสอบปากเปล่าปริญญานิพนธ์

..... ที่ปรึกษาหลัก ..... ประธาน  
(รองศาสตราจารย์ ดร.มารุต พัฒนาผล) (ผู้ช่วยศาสตราจารย์ ดร.มาเรียม นิลพันธุ์)

..... ที่ปรึกษาร่วม ..... กรรมการ  
(รองศาสตราจารย์ ดร.วิชัย วงษ์ใหญ่) (อาจารย์ ดร.จิตรา ดุษฎีเมธา)

..... ที่ปรึกษาร่วม  
(อาจารย์ ดร.ชนิษฐา สาลีหมัด)

ชื่อเรื่อง	การพัฒนารูปแบบการจัดการเรียนรู้ที่เสริมสร้างความเชื่อมั่นในการสื่อสารภาษาอังกฤษและทักษะชีวิต สำหรับผู้เรียนระดับมัธยมศึกษาตอนต้น
ผู้วิจัย	ยะยา ยุทธิปูน
ปริญญา	ปรัชญาดุษฎีบัณฑิต
ปีการศึกษา	2563
อาจารย์ที่ปรึกษา	รองศาสตราจารย์ ดร. มารุต พัฒนาผล
อาจารย์ที่ปรึกษาร่วม	รองศาสตราจารย์ ดร. วิชัย วงษ์ใหญ่
อาจารย์ที่ปรึกษาร่วม	อาจารย์ ดร. ชนิษฐา สาลีหมัด

การวิจัยนี้มีวัตถุประสงค์เพื่อพัฒนาและศึกษาประสิทธิผลของรูปแบบการจัดการเรียนรู้ที่เสริมสร้างความเชื่อมั่นในการสื่อสารภาษาอังกฤษและทักษะชีวิต สำหรับผู้เรียนระดับมัธยมศึกษาตอนต้น โดยใช้กระบวนการวิจัยและพัฒนา (Research and Development) 4 ระยะ ได้แก่ ระยะที่ 1 การศึกษาและวิเคราะห์ข้อมูลพื้นฐานในการพัฒนารูปแบบ ระยะที่ 2 การพัฒนาแบบการจัดการเรียนรู้ ระยะที่ 3 การทดลองใช้รูปแบบการจัดการเรียนรู้ และระยะที่ 4 การปรับปรุงและการขยายผลการใช้รูปแบบการจัดการเรียนรู้ โดยศึกษากับผู้เรียนระดับชั้นมัธยมศึกษาปีที่ 1 โรงเรียนบ้านคอดมุด อำเภอสระบัว้อย จังหวัดสงขลา จำนวน 33 คน จากการสุ่มแบบหลายขั้นตอน (Multi - stage random sampling) โดยใช้ห้องเรียนเป็นหน่วยในการสุ่ม เครื่องมือที่ใช้ในการประเมินประสิทธิผลของรูปแบบ ได้แก่ 1) แบบวัดความเชื่อมั่นในการสื่อสารภาษาอังกฤษ 2) แบบวัดทักษะชีวิต และ 3) แบบบันทึกการสังเกตพฤติกรรมการเรียนรู้ของผู้เรียน ระยะเวลาที่ใช้ในการทดลองรวม 45 ชั่วโมง วิเคราะห์ข้อมูลทั้งเชิงปริมาณและคุณภาพด้วยสถิติพื้นฐาน และวิเคราะห์ความแตกต่างของค่าเฉลี่ยคะแนนความเชื่อมั่นในการสื่อสารภาษาอังกฤษและทักษะชีวิต โดยใช้การวิเคราะห์ความแปรปรวนพหุคูณ (MANOVA) และวิเคราะห์ข้อมูล (Content analysis) ที่ได้จากการบันทึกหลังการจัดการเรียนรู้ ผลการวิจัยพบว่า รูปแบบการจัดการเรียนรู้ที่เสริมสร้างความเชื่อมั่นในการสื่อสารภาษาอังกฤษและทักษะชีวิต สำหรับผู้เรียนระดับมัธยมศึกษาตอนต้น มี 5 องค์ประกอบ ได้แก่ หลักการ วัตถุประสงค์ ขั้นตอนการจัดการเรียนรู้ การวัดและประเมินผล และบทบาทของครูและผู้เรียน และขั้นตอนการจัดการเรียนรู้มี 5 ขั้นตอน ได้แก่ ขั้นที่ 1 แลกเปลี่ยนประสบการณ์ (Exchange the experiences) ขั้นที่ 2 สร้างความเชื่อมั่น (Create the confidence) ขั้นที่ 3 สร้างผลงานร่วมกัน (Co-operate the works) ขั้นที่ 4 เรียนรู้การสะท้อนคิด (Learn the reflections) และขั้นที่ 5 กระตุ้นการประเมินผล (Stimulate the assessment) รูปแบบมีประสิทธิภาพตามเกณฑ์ที่กำหนด ได้แก่ มีความเหมาะสม ความสอดคล้องและความเป็นไปได้ อยู่ในระดับมาก ผู้เรียนมีคะแนนเฉลี่ยพัฒนาการด้านความเชื่อมั่นในการสื่อสารภาษาอังกฤษและทักษะชีวิตสูงขึ้น ต่อเนื่องอย่างมีนัยสำคัญทางสถิติที่ระดับ .05 และยังพบว่า รูปแบบการจัดการเรียนรู้ทำให้การจัดการเรียนรู้มีชีวิตชีวา และผู้เรียนเกิดความเชื่อมั่นในการสื่อสารภาษาอังกฤษและทักษะชีวิตอย่างมีประสิทธิภาพ

คำสำคัญ : รูปแบบการจัดการเรียนรู้ / ความเชื่อมั่นในการสื่อสารภาษาอังกฤษ / ทักษะชีวิต / ผู้เรียนระดับมัธยมศึกษาตอนต้น

Title	DEVELOPMENT OF AN INSTRUCTIONAL MODEL TO ENHANCE ENGLISH COMMUNICATION CONFIDENCE AND LIFE SKILLS FOR MIDDLE SCHOOL STUDENTS
Author	YAYA YUTTHIPOON
Degree	DOCTOR OF PHILOSOPHY
Academic Year	2020
Thesis Advisor	Associate Professor Dr. Marut Patphol
Co Advisor	Associate Professor Dr. WICHAI WONGYAI
Co Advisor	Dr. Khanittha Saleemad

The objectives of this research were to develop and to study the effectiveness of an instructional model to enhance the English communication confidence and life skills for middle school students through research and development, which consisted of the following four stages: (1) to study and to analyze the fundamental data for developing an instructional model; (2) development of an instructional model; (3) trial of an instructional model; and (4) to revise and disseminate the instructional model. The sample group for this study consisted of thirty-three students in Mathayomsuksa One, at Bankorlormudor School, Sabayoi, Songkhla province and were selected by multi-stage random sampling. The experiment was conducted over forty-five periods with three instruments used for evaluating the model, as follows: (1) the test of English communication confidence; (2) the test of life skills; and (3) an observation form. The data analyzed both quantitative and qualitative data with basic statistics. The difference, on average, in the development of English communication confidence and life skills with Multivariate Analysis of Variance (MANOVA) and observational data with content analysis. The results of the study were as follows: the instructional model enhanced English communication confidence and life skills, consisting of the following five factors: (1) principles; (2) objectives; (3) methods; (4) evaluation and assessment; and (5) the roles of teachers and students. There were also five steps: (1) exchange of experiences; (2) create of confidence; (3) co-operate the works; (4) learn the reflections; and (5) stimulate the assessment. The efficiency of the instructional model in terms of suitability, accordance and probability was at a high level. The development of English communication confidence and life skills was high continuously and significantly at a level of .05 and this instructional model efficiently stimulated active learning and English communication confidence and life skills.

Keyword : Instructional model / English communication confidence / Life skills / Middle school students

## กิตติกรรมประกาศ

ปริญญาานิพนธ์ฉบับนี้สำเร็จลุล่วงด้วยดีเป็นเพราะผู้วิจัยได้รับความเมตตา กรุณาอย่างดียิ่งจาก รองศาสตราจารย์ ดร.มารุต พัฒผล รองศาสตราจารย์ ดร.วิชัย วงษ์ใหญ่ และอาจารย์ ดร.ชนิษฐา สาลีหมัด ที่ได้เสียสละเวลาให้ความช่วยเหลือเอาใจใส่ ตลอดจนให้คำปรึกษาในการดำเนินการวิจัยเป็นอย่างดี ผู้วิจัย ขอขอบพระคุณเป็นอย่างสูงไว้ ณ ที่นี้

ขอขอบพระคุณ ผู้ช่วยศาสตราจารย์ ดร.มาเรียม นิลพันธุ์ ที่ท่านให้ความกรุณาเป็นประธาน กรรมการสอบปากเปล่า และขอขอบพระคุณ อาจารย์ ดร.จิตรา ดุษฎีเมธา ที่ได้ให้ความกรุณาเป็นกรรมการ สอบปากเปล่า ทำให้ผู้วิจัยได้สำเร็จการศึกษาอย่างสมบูรณ์ และขอขอบพระคุณอาจารย์ทุกท่านที่ประสิทธิ์ ประสาทความรู้ให้แก่ผู้วิจัยในการศึกษาตามหลักสูตรสาขาวิชาการวิจัยและพัฒนาหลักสูตร

ขอขอบพระคุณคณะผู้บริหารและครูโรงเรียนบ้านคอลลอมุดอ อำเภอสะบ้าย้อย จังหวัดสงขลา และโรงเรียนบ้านตลิ่งชัน อำเภोजะนะ จังหวัดสงขลา ที่ให้ความอนุเคราะห์ในการเก็บข้อมูล และขอขอบคุณ ผู้เรียนทุกคน ที่สละเวลาเข้าร่วมกิจกรรมการจัดการเรียนรู้ รวมถึงเสนอแนะข้อมูลที่เป็นประโยชน์ในการ พัฒนารูปแบบการจัดการเรียนรู้

ขอขอบพระคุณคณะผู้บริหารการศึกษา สำนักงานเขตพื้นที่การศึกษาประถมศึกษาสงขลา เขต 3 ศึกษาพิเศษ คณะผู้บริหารสถานศึกษาที่เกี่ยวข้องและคณะครูโรงเรียนบ้านคอลลอมุดอทุกท่าน ที่ให้การ สนับสนุนและส่งเสริมให้ผู้วิจัยเข้ารับการศึกษาในระดับปริญญาเอกในครั้งนี้

ขอขอบคุณเพื่อนร่วมรุ่นสาขาวิชาการวิจัยและพัฒนาหลักสูตร รุ่นที่ 23 ทุกคน ที่ให้ความ ช่วยเหลือด้วยไมตรีจิต มิตรภาพ และการแลกเปลี่ยนเรียนรู้ที่ดี จนทำให้การศึกษาในครั้งนี้สำเร็จลุล่วงไปได้ ด้วยดี

ท้ายที่สุด ผู้วิจัยขอขอบพระคุณบุพการี คุณพ่ออด และ คุณแม่ฉ๊ะ ยุทธิปุ่น ภรรยา นางอรุณี ยุทธิ ปุ่น ลูกทั้ง 4 คนและญาติพี่น้องทุกคน ที่คอยให้การสนับสนุนช่วยเหลือและเป็นกำลังใจแก่ผู้วิจัยเป็นอย่างดี ตลอดจน พี่ ๆ และเพื่อน ๆ ทุกคนที่ให้อกำลังใจ การสนับสนุนและความช่วยเหลือตลอดระยะเวลาที่ศึกษา และทำงานวิจัย ทำให้ผู้วิจัยมีช่วงระยะเวลาที่มีคุณค่ายิ่ง

คุณค่าและประโยชน์ใด ๆ ที่เกิดจากปริญญาานิพนธ์ฉบับนี้ ผู้วิจัยขอมอบผลบุญความดีตอบแทน แต่บิดา มารดา ตลอดจนคุณครูบาอาจารย์ทุกท่านที่ได้อบรมสั่งสอนผู้วิจัยมาตั้งแต่เด็กจนถึงปัจจุบัน และทุก ท่านที่กล่าวมาข้างต้น

ยะยา ยุทธิปุ่น

## สารบัญ

	หน้า
บทคัดย่อภาษาไทย .....	ง
บทคัดย่อภาษาอังกฤษ.....	จ
กิตติกรรมประกาศ.....	ฉ
สารบัญ .....	ช
สารบัญตาราง.....	ฌ
สารบัญรูปภาพ .....	ฎ
บทที่ 1 บทนำ.....	1
ปัญหาและความสำคัญ .....	1
วัตถุประสงค์ของการวิจัย .....	9
ความสำคัญของการวิจัย.....	10
ขอบเขตของการวิจัย.....	10
นิยามศัพท์เฉพาะ .....	11
สมมุติฐานการวิจัย .....	15
บทที่ 2 การทบทวนเอกสารและงานวิจัยที่เกี่ยวข้อง.....	16
เอกสารเกี่ยวกับความเชื่อมั่นในการสื่อสารภาษาอังกฤษ (English Communication Confidence).....	17
เอกสารเกี่ยวกับทักษะชีวิต (Life Skills) .....	49
แนวคิด/ทฤษฎีที่นำมาพัฒนาความเชื่อมั่นในการสื่อสารภาษาอังกฤษและทักษะชีวิต .....	62
เอกสารเกี่ยวกับการจัดการเรียนรู้ภาษาอังกฤษ (English Instruction).....	85
การพัฒนารูปแบบการจัดการเรียนรู้ที่เสริมสร้างความเชื่อมั่นในการสื่อสารภาษาอังกฤษและ ทักษะชีวิต.....	109



กรอบแนวคิดของการวิจัย.....	132
บทที่ 3 วิธีดำเนินการวิจัย .....	135
ระยะที่ 1 การวิจัย (Research: R1) ข้อมูลพื้นฐาน.....	136
ระยะที่ 2 การพัฒนา (Development: 1) รูปแบบการจัดการเรียนรู้.....	150
ระยะที่ 3 การวิจัย (Research: R2) รูปแบบการจัดการเรียนรู้.....	167
ระยะที่ 4 การพัฒนา (Development: D2) รูปแบบการจัดการเรียนรู้.....	179
บทที่ 4 ผลการวิเคราะห์ข้อมูล.....	185
ตอนที่ 1 ผลการพัฒนารูปแบบการจัดการเรียนรู้ที่เสริมสร้างความเชื่อมั่นในการสื่อสาร ภาษาอังกฤษและทักษะชีวิต สำหรับผู้เรียนระดับมัธยมศึกษาตอนต้น.....	185
ตอนที่ 2 ผลการประเมินประสิทธิผลของรูปแบบการจัดการเรียนรู้ที่เสริมสร้างความเชื่อมั่นใน การสื่อสารภาษาอังกฤษและทักษะชีวิต สำหรับผู้เรียนระดับมัธยมศึกษาตอนต้น.....	269
บทที่ 5 สรุปผล อภิปรายผล และข้อเสนอแนะ .....	313
สรุปผลการวิจัย .....	314
อภิปรายผลการวิจัย.....	318
ข้อเสนอแนะ .....	327
บรรณานุกรม .....	330
ภาคผนวก.....	345
ประวัติผู้เขียน.....	411

## สารบัญตาราง

	หน้า
ตาราง 1 แสดงการสังเคราะห์ค่านิยมของความเชื่อมั่น .....	17
ตาราง 2 การสังเคราะห์ค่านิยมของการสื่อสาร .....	23
ตาราง 3 การสังเคราะห์ค่านิยมของความเชื่อมั่นในการสื่อสาร .....	27
ตาราง 4 การสังเคราะห์ค่านิยมของการสื่อสารภาษาอังกฤษ.....	29
ตาราง 5 การสังเคราะห์ค่านิยมความเชื่อมั่นในการสื่อสารภาษาอังกฤษ .....	36
ตาราง 6 การสังเคราะห์ตัวชี้วัดขององค์ประกอบของความเชื่อมั่นในการสื่อสารภาษาอังกฤษ ...	37
ตาราง 7 การสังเคราะห์ตัวชี้วัดขององค์ประกอบ .....	40
ตาราง 8 การสังเคราะห์ตัวชี้วัดเชิงพฤติกรรมของความเชื่อมั่นในการสื่อสารภาษาอังกฤษตาม ทักษะทางภาษาทั้ง 4 ทักษะ.....	41
ตาราง 9 ค่านิยม องค์ประกอบ ตัวชี้วัด และตัวชี้วัดเชิงพฤติกรรมของความเชื่อมั่นในการสื่อสาร ภาษาอังกฤษ .....	43
ตาราง 10 การวิเคราะห์องค์ประกอบของทักษะชีวิต .....	52
ตาราง 11 องค์ประกอบ นิยามและตัวชี้วัดของทักษะชีวิตที่ใช้ในการวิจัย .....	56
ตาราง 12 การวิเคราะห์แนวคิด/ทฤษฎีที่นำมาพัฒนารูปแบบการจัดการเรียนรู้.....	80
ตาราง 13 การวิเคราะห์องค์ประกอบของรูปแบบการจัดการเรียนรู้จากแนวคิดและทฤษฎี .....	96
ตาราง 14 การวิเคราะห์สาระสำคัญของงานวิจัยที่เกี่ยวข้องเพื่อนำมาพัฒนารูปแบบการจัดการ เรียนรู้.....	99
ตาราง 15 สาระสำคัญของแนวคิด/ทฤษฎีเพื่อพัฒนารูปแบบการจัดการเรียนรู้ที่เสริมสร้างความ เชื่อมั่นในการสื่อสารภาษาอังกฤษและทักษะชีวิต .....	114
ตาราง 16 ขั้นตอนการจัดการเรียนรู้ที่เสริมสร้างความเชื่อมั่นในการสื่อสารภาษาอังกฤษและทักษะ ชีวิต.....	121
ตาราง 17 โครงสร้างหน่วยการเรียนรู้รายวิชาภาษาอังกฤษที่ใช้ในการทดลอง.....	171

ตาราง 18 ผลการวิเคราะห์โมเดลองค์ประกอบเชิงยืนยันอันดับที่ 2 ของความเชื่อมั่นในการสื่อสารภาษาอังกฤษ .....	186
ตาราง 19 ผลการวิเคราะห์องค์ประกอบ ตัวชี้วัดและตัวชี้วัดเชิงพฤติกรรมของความเชื่อมั่นในการสื่อสารภาษาอังกฤษ (ECC) .....	189
ตาราง 20 ผลการวิเคราะห์องค์ประกอบและตัวชี้วัดของทักษะชีวิต.....	191
ตาราง 21 ผลการวิเคราะห์/สังเคราะห์แนวคิด/ทฤษฎีที่นำมาเป็นแนวทางในการพัฒนารูปแบบ .....	194
ตาราง 22 ผลการวิเคราะห์งานวิจัยที่เกี่ยวข้องและแนวทางในการนำไปพัฒนารูปแบบ.....	198
ตาราง 23 ผลการวิเคราะห์การสัมภาษณ์ผู้ที่เกี่ยวข้องและแนวทางในการนำไปพัฒนารูปแบบ	203
ตาราง 24 ผลการวิเคราะห์/สังเคราะห์การสังเกตผู้เรียนและแนวทางในการนำไปพัฒนารูปแบบ .....	211
ตาราง 25 ระดับความเหมาะสมของรูปแบบการจัดการเรียนรู้ .....	219
ตาราง 26 ระดับความสอดคล้องของรูปแบบการจัดการเรียนรู้ .....	223
ตาราง 27 ระดับความเป็นไปได้ของรูปแบบการจัดการเรียนรู้.....	224
ตาราง 28 ระดับคุณภาพของแผนการจัดการเรียนรู้.....	225
ตาราง 29 ระดับคุณภาพของแบบวัดความเชื่อมั่นในการสื่อสารภาษาอังกฤษ .....	228
ตาราง 30 ระดับคุณภาพของแบบวัดทักษะชีวิต.....	231
ตาราง 31 ผลของการปรับปรุงรูปแบบการจัดการเรียนรู้เพื่อนำไปพัฒนาฉบับร่างที่ 2 .....	233
ตาราง 32 ผลการประเมินองค์ประกอบของความเชื่อมั่นในการสื่อสารภาษาอังกฤษและทักษะชีวิตก่อนและหลังการศึกษานำร่อง .....	246
ตาราง 33 ผลการทดสอบความเชื่อมั่นในการสื่อสารภาษาอังกฤษและทักษะชีวิตก่อนและหลังการศึกษานำร่อง .....	248
ตาราง 34 ผลการสังเกตพฤติกรรมการเรียนรู้ของผู้เรียน .....	249
ตาราง 35 ผลของการปรับปรุงรูปแบบการจัดการเรียนรู้เพื่อนำไปพัฒนาฉบับร่างที่ 3 .....	258

ตาราง 36 สรุปขั้นตอนการจัดการเรียนรู้ที่เสริมสร้างความเชื่อมั่นในการสื่อสารภาษาอังกฤษและทักษะชีวิต สำหรับผู้เรียนระดับมัธยมศึกษาตอนต้น .....	271
ตาราง 37 ผลการประเมินความเชื่อมั่นในการสื่อสารภาษาอังกฤษและทักษะชีวิต .....	276
ตาราง 38 ผลการทดสอบคะแนนเฉลี่ยพัฒนาการด้านความเชื่อมั่นในการสื่อสารภาษาอังกฤษและทักษะชีวิต .....	278
ตาราง 39 ผลการสังเกตพฤติกรรมกรรมการเรียนรู้ของผู้เรียน .....	279
ตาราง 40 สรุปผลการประเมินประสิทธิผลการใช้รูปแบบการจัดการเรียนรู้ที่เสริมสร้างความเชื่อมั่นในการสื่อสารภาษาอังกฤษและทักษะชีวิตในภาพรวม.....	288
ตาราง 41 ผลของการปรับปรุงรูปแบบการจัดการเรียนรู้เพื่อนำไปพัฒนาฉบับสมบูรณ์.....	291
ตาราง 42 ผลการประเมินองค์ประกอบของความเชื่อมั่นในการสื่อสารภาษาอังกฤษและทักษะชีวิตก่อนและหลังการขยายผลการใช้รูปแบบ .....	302
ตาราง 43 ผลการทดสอบคะแนนความเชื่อมั่นในการสื่อสารภาษาอังกฤษและทักษะชีวิตก่อนและหลังการใช้รูปแบบ .....	304
ตาราง 44 ผลการสังเกตพฤติกรรมกรรมการเรียนรู้ของผู้เรียน .....	305

## สารบัญรูปภาพ

	หน้า
ภาพประกอบ 1 หลักการสำคัญและการนำทฤษฎีการเรียนรู้ทางสังคมไปใช้ .....	65
ภาพประกอบ 2 หลักการสำคัญและการนำทฤษฎีเซลล์กระจกเงาไปใช้ .....	68
ภาพประกอบ 3 หลักการสำคัญและการนำแนวคิดการโค้ชเพื่อการรู้คิดไปใช้ .....	72
ภาพประกอบ 4 หลักการสำคัญและการนำทฤษฎีการเสริมแรงไปใช้ .....	75
ภาพประกอบ 5 หลักการสำคัญและการนำแนวคิดการสะท้อนคิดไปใช้ .....	79
ภาพประกอบ 6 หลักการสำคัญและการนำแนวคิดการสอนภาษาเพื่อการสื่อสารไปใช้ .....	92
ภาพประกอบ 7 หลักการสำคัญและการนำแนวคิดการสอนโดยยึดภาระงานเป็นฐานไปใช้ .....	95
ภาพประกอบ 8 การวิเคราะห์ห้องศัพทประกอบของรูปแบบการจัดการเรียนรู้ที่พัฒนา .....	111
ภาพประกอบ 9 กรอบแนวคิดในการวิจัย .....	134
ภาพประกอบ 10 ขั้นตอนการดำเนินการพัฒนารูปแบบการจัดการเรียนรู้ที่เสริมสร้างความเชื่อมั่น ในการสื่อสารภาษาอังกฤษและทักษะชีวิต สำหรับผู้เรียนระดับมัธยมศึกษาตอนต้น .....	184
ภาพประกอบ 11 ผลการวิเคราะห์โมเดลองค์ประกอบเชิงยืนยันอันดับที่ 2 ของความเชื่อมั่น ในการ สื่อสารภาษาอังกฤษ สำหรับผู้เรียนระดับมัธยมศึกษาตอนต้น .....	188
ภาพประกอบ 12 สารสำคัญของรูปแบบการจัดการเรียนรู้ที่เสริมสร้างความเชื่อมั่น .....	245
ภาพประกอบ 13 ผู้เรียนมีความกล้าหาญและรู้สึกมั่นใจมากขึ้นเมื่อได้ออกมาทำ กิจกรรมหน้าชั้น เรียนร่วมกับเพื่อน ๆ .....	253
ภาพประกอบ 14 ผู้เรียนจะมีความพยายามและตั้งใจในการสนทนากับผู้อื่น .....	253
ภาพประกอบ 15 ผู้เรียนจะมีความกล้าหาญและรู้สึกมั่นใจในการอ่านหน้าชั้นเรียน มากขึ้นเมื่อมี เพื่อน ๆ อยู่เคียงข้าง .....	254
ภาพประกอบ 16 ผู้เรียนได้มีโอกาสได้ศึกษา ค้นคว้าหาข้อมูลที่จำเป็นเพิ่มเติมทาง อินเทอร์เน็ต เพื่อนำมาสร้างชิ้นงาน .....	254
ภาพประกอบ 17 ผู้เรียนร่วมกันสร้างชิ้นงานและเสนอชิ้นงานของตนเองด้วยภาคภูมิใจ .....	255

ภาพประกอบ 18 ผู้เรียนร่วมกันสะท้อนคิดและประเมินชิ้นงานของผู้อื่นอย่างมีเหตุผล.....	255
ภาพประกอบ 19 ผู้เรียนมีความกล้าที่จะตัดสินใจและรายงานผลการประเมินชิ้นงานของผู้อื่น	256
ภาพประกอบ 20 ผู้เรียนนั่งเป็นกลุ่มเล็ก พยายามจดบันทึกสิ่งที่ฟังอย่างตั้งใจ .....	284
ภาพประกอบ 21 ผู้เรียนพยายามอ่านและนำเสนอเรื่องราวที่อ่านให้เพื่อนฟังอย่างตั้งใจ .....	284
ภาพประกอบ 22 ผู้เรียนมีความเชื่อมั่นในการสื่อสารหน้าชั้นเรียน กล้าพูด กล้าแสดงออกด้วย ท่าทางต่าง ๆ อย่างมั่นใจมากขึ้น.....	285
ภาพประกอบ 23 ผู้เรียนร่วมกันอ่านเพื่อศึกษาร่วมกัน และนำมาสร้างชิ้นงาน ตามที่ทางกลุ่มได้ วางแผนกันไว้.....	285
ภาพประกอบ 24 ผู้เรียนรู้สึกดีใจที่ได้ร่วมกันศึกษาข้อมูลเพิ่มเติมจากอินเทอร์เน็ต เพื่อเป็นแนวทาง ในการสร้างชิ้นงานของกลุ่ม.....	286
ภาพประกอบ 25 ผู้เรียนกล้านำเสนอชิ้นงานหน้าชั้นเรียนให้เพื่อนร่วมชั้นทราบ ในขณะที่เพื่อน ประเมินการนำเสนอของตนเองด้วย .....	286
ภาพประกอบ 26 ผู้เรียนในกลุ่มร่วมกันสะท้อนคิดถึงสิ่งที่ได้เรียนรู้จากบทเรียน รวมถึงปัญหาและ แนวทางแก้ปัญหา .....	287
ภาพประกอบ 27 ผู้เรียนในกลุ่มร่วมกันประเมินชิ้นงานและการนำเสนอขึ้นของผู้อื่น และรายงาน ให้ผู้อื่นทราบเพื่อจะได้นำไปปรับปรุงในครั้งต่อไป .....	287
ภาพประกอบ 28 ผู้เรียนรู้สึกดีใจและภูมิใจที่ได้รับการเสริมแรง ทำให้ผู้เรียน มีกำลังใจแสดง ศักยภาพของตนเองออกมา .....	288
ภาพประกอบ 29 ผู้เรียนพยายามอ่านและแลกเปลี่ยนข้อมูลกับผู้อื่น ช่วยให้ผู้เรียน เกิดความมั่นใจ ที่จะนำเสนอหน้าชั้นเรียน .....	309
ภาพประกอบ 30 ผู้เรียนได้แสดงออกด้านอ่านหรือพูดกับผู้อื่นหน้าชั้นเรียน ช่วยให้ผู้เรียนมีความ เชื่อมั่นในการสื่อสารภาษาอังกฤษยิ่งขึ้น .....	310
ภาพประกอบ 31 การกระตุ้นให้ผู้เรียนได้กล้าสะท้อนคิด ช่วยให้ผู้เรียนรู้ปัญหาและแนวทาง แก้ปัญหาเพื่อนำไปพัฒนาตนเองต่อไป.....	310
ภาพประกอบ 32 ผู้เรียนกล้าประเมินผลและนำเสนอผลการประเมินผู้อื่น ช่วยให้ผู้เรียน กล้า แสดงออกทางความคิดอย่างมีเหตุผล.....	311

ภาพประกอบ 33 รูปแบบการจัดการเรียนรู้ที่เสริมสร้างความเชื่อมั่นในการสื่อสารภาษาอังกฤษ และทักษะชีวิต สำหรับผู้เรียนระดับมัธยมศึกษาตอนต้น .....	312
ภาพประกอบ 34 รูปแบบ (Model) การจัดการเรียนรู้ที่เสริมสร้างความเชื่อมั่นในการสื่อสาร ภาษาอังกฤษและทักษะชีวิต สำหรับผู้เรียนระดับมัธยมศึกษาตอนต้น .....	327
ภาพประกอบ 35 รูปแบบการจัดการเรียนรู้ที่เสริมสร้างความเชื่อมั่นในการสื่อสารภาษาอังกฤษ และทักษะชีวิต สำหรับผู้เรียนระดับมัธยมศึกษาตอนต้น .....	364



## บทที่ 1

### บทนำ

#### ปัญหาและความสำคัญ

กระแสของความเปลี่ยนแปลงในด้านสิ่งแวดล้อม ความเจริญก้าวหน้าทางเทคโนโลยีและวิถีการดำเนินชีวิตของมนุษย์ในยุคปัจจุบันมีอิทธิพลต่อการพัฒนาประเทศในทุก ๆ ด้าน สิ่งสำคัญที่จะทำให้ทุกคนดำรงชีวิตได้อย่างปลอดภัยและมีความสุขนั้นคือ การศึกษาและการปรับตัวที่ดีเป็นพื้นฐาน โดยเฉพาะกลุ่มผู้เรียนที่เป็นเยาวชนจำเป็นต้องมีทั้งองค์ความรู้ (Core knowledge) และทักษะ (Skills) ที่สำคัญควบคู่กันไป ครูและบุคลากรทางการศึกษาจึงต้องค้นหาแนวทางการจัดการศึกษาที่มีคุณภาพเหมาะสมกับผู้เรียน เพื่อเตรียมเด็กไทยให้เป็นบุคคลแห่งการเรียนรู้ มีทักษะในการเรียนรู้ การปรับตัว และการใช้ชีวิตในสังคมปัจจุบันและอนาคตได้อย่างปกติสุข

แนวทางสำคัญที่นักการศึกษาของไทยได้พยายามมาตลอดคือ การพัฒนาหลักสูตรและการจัดกระบวนการเรียนรู้ที่มีประสิทธิภาพให้สอดคล้องกับสภาพการณ์ยุคโลกาภิวัตน์ (Globalization) ท่ามกลางสังคมพหุวัฒนธรรม (Multicultural social) และการศึกษาในศตวรรษที่ 21 (21<sup>st</sup> Century education) และได้ประกาศใช้หลักสูตรแกนกลางการศึกษาขั้นพื้นฐาน พุทธศักราช 2551 ขึ้น โดยมีจุดหมายคือ มุ่งให้ผู้เรียนมีคุณธรรม จริยธรรม และค่านิยมที่พึงประสงค์ มีความรู้อันเป็นสากล มีความสามารถในการสื่อสาร การคิด การแก้ปัญหา การใช้เทคโนโลยีและมีทักษะชีวิต (สำนักงานคณะกรรมการการศึกษาขั้นพื้นฐาน, 2553, น. 2) โรงเรียนจึงต้องทำความเข้าใจและนำหลักสูตรนี้ไปปรับใช้ในการจัดการเรียนรู้ของแต่ละกลุ่มสาระการเรียนรู้ทั้งด้านพุทธิพิสัย ทักษะพิสัยและจิตพิสัยให้มีประสิทธิภาพต่อไป

การจัดการเรียนรู้รายวิชาภาษาอังกฤษ เป็นอีกภาษาหนึ่งในกลุ่มสาระการเรียนรู้ภาษาต่างประเทศตามหลักสูตรแกนกลางการศึกษาขั้นพื้นฐาน พุทธศักราช 2551 สาระการเรียนรู้ที่สำคัญคือ ความรู้ ทักษะ เจตคติ และวัฒนธรรมการใช้ภาษาต่างประเทศในการสื่อสาร การแสวงหาความรู้และการประกอบอาชีพ (กระทรวงศึกษาธิการ, 2551, น. 10) โดยมุ่งหวังให้ผู้เรียนมีเจตคติที่ดีต่อภาษาอังกฤษ ใช้ภาษาอังกฤษสื่อสารในสถานการณ์ต่าง ๆ แสวงหาความรู้ ประกอบอาชีพและศึกษาต่อในระดับที่สูงขึ้น (กระทรวงศึกษาธิการ, 2551, น. 221) การสอนภาษาอังกฤษในประเทศไทยเป็นการสอนภาษาอังกฤษในฐานะภาษาที่ 2 (Teaching English as a second language - TESL) และใช้วิธีการสอนภาษาเพื่อการสื่อสาร (the Communicative language teaching: CLT) เป็นส่วนใหญ่เพื่อพัฒนาผู้เรียนให้มีความรู้ความสามารถด้านภาษาและทักษะการสื่อสารทั้ง 4 ด้าน ได้แก่ การฟัง การพูด การอ่าน และการเขียน



ผลการจัดการเรียนรู้ภาษาอังกฤษในช่วงหลายสิบปีที่ผ่านมาจนถึงปัจจุบันยังไม่เป็นที่น่าพอใจ กล่าวคือ ผู้เรียนไม่เห็นความจำเป็นหรือประโยชน์ของภาษาอังกฤษโดยเฉพาะอย่างยิ่งเด็กในชนบท ขาดความพร้อม ทั้งทางด้านครู ตำราเรียน อุปกรณ์การเรียนการสอนและอื่น ๆ โดยเฉพาะอย่างยิ่งปริมาณและคุณภาพของครู (สุมิตรา อังวัฒนกุล, 2535, น. 14) ผู้เรียนไทยส่วนใหญ่ไม่สามารถนำความรู้ภาษาอังกฤษมาใช้ประโยชน์ในชีวิตประจำวัน ทั้งในด้านการฟัง พูด อ่านและเขียนได้ถูกต้อง (สุทธิรัตน์ รุจิเกียรติกำจร, 2541) และการศึกษาสภาพการจัดการเรียนการสอนภาษาอังกฤษที่มุ่งเน้นทักษะการสื่อสารของวิจิตรา การกลาง (2546, น. 42) และพันธณีย์ วิหคโต (2546, น. 25) พบว่า ปัจจัยสำคัญที่ส่งผลต่อการสื่อสารภาษาอังกฤษคือ ผู้เรียนไม่กล้าแสดงออกและขาดความมั่นใจในการใช้ภาษา นอกจากนี้ผู้สอนยังใช้ภาษาไทยในการสอนเป็นส่วนใหญ่และครูขาดวิธีการสอนหรือเทคนิคที่เหมาะสมในการถ่ายทอดความรู้ ซึ่งสอดคล้องกับกรมวิชาการ (2546) พบว่า สาเหตุสำคัญที่ส่งผลให้ผู้เรียนขาดทักษะการสื่อสารคือ ผู้เรียนขาดความเชื่อมั่นในการสื่อสาร ไม่กล้าพูด ไม่กล้าแสดงออกและครูไม่มีเทคนิคที่เหมาะสมในการถ่ายทอดความรู้แก่ผู้เรียน

นอกจากนี้ ปัญหาการจัดการเรียนรู้ภาษาอังกฤษของผู้เรียน ได้แก่ สภาพชั้นเรียนที่ไม่ผ่อนคลายทำให้ผู้เรียนเกิดความวิตกกังวล จำนวนผู้เรียนในชั้นเรียนมีจำนวนมากทำให้การจัดกิจกรรมเป็นไปได้ยากหรือไม่ทั่วถึง ส่งผลให้ผู้เรียนไม่กล้าพูดภาษาอังกฤษและไม่กล้าแสดงออก กิจกรรมการเรียนการสอนไม่ได้ส่งเสริมให้ผู้เรียนเกิดความกระตือรือร้นและไม่สามารถนำมาประยุกต์ใช้ในชีวิตประจำวัน ผู้เรียนขาดแรงจูงใจในการเรียนและคิดว่าการเรียนภาษาอังกฤษเป็นวิชาที่น่าเบื่อและเกิดความรู้สึกว่าภาษาอังกฤษเป็นเรื่องที่ไกลตัว ทำให้ผู้เรียนมีเจตคติที่ไม่ดีต่อการเรียนภาษาอังกฤษ (ศศิภา ไชยวงศ์, 2553, น. 5) การเรียนภาษาอังกฤษจึงเป็นปัญหาสำหรับผู้เรียนในระดับมากที่สุด โดยมีค่าเฉลี่ยอยู่ที่ระดับ 4.23 เป็นเพราะผู้เรียนมีพื้นฐานความรู้ภาษาอังกฤษน้อย มีทักษะการพูด ฟัง อ่าน เขียนภาษาอังกฤษต่ำ (เสาวภาคย์ ศรีโยธา, 2555) สำหรับปัญหาการจัดการเรียนรู้ภาษาอังกฤษของครู พบว่า ครูบางคนมีวุฒิต่ำกว่าระดับอุดมศึกษา ความรู้และประสบการณ์การสอนไม่ดีพอหรือไม่มีความเชี่ยวชาญ ครูไม่มีวิธีการสอนที่หลากหลาย ใช้วิธีสอนไม่เหมาะสมกับเนื้อหาวิชา และยังพบว่า ครูใช้สื่อไม่ทันสมัย ควรมีการพัฒนาสื่อการสอนหรือเลือกใช้สื่อให้เหมาะสมกับบทเรียนและควรให้มีการปรับปรุงหลักสูตรให้ทันสมัยอย่างต่อเนื่อง (กชกร คงเสมา, 2554) และครูขาดความรู้ความเข้าใจในการสอนภาษา รวมทั้งการถ่ายทอดเทคนิคทางภาษาให้กับผู้เรียน ทำให้ผู้เรียนมักมีปัญหาในการอ่าน การเขียนตั้งแต่ระดับคำ วลี โครงสร้างระดับอนุประโยค จนถึงโครงสร้างระดับประโยค (อรุณี วิริยะจิตรา และคนอื่น ๆ, 2555, น. 107)

จากปัญหาข้างต้นส่งผลกระทบต่อผลสัมฤทธิ์ทางการเรียนวิชาภาษาอังกฤษของผู้เรียน จาก รายงานผลการทดสอบทางการศึกษาระดับชาติด้านพื้นฐาน (O-NET) จะเห็นได้ว่า ผลสัมฤทธิ์ทางการ เรียนของเด็กไทยยังไม่เป็นที่น่าพอใจนัก วิชาที่มีผลการทดสอบต่ำที่สุดสองวิชาคือ วิชาคณิตศาสตร์ และภาษาอังกฤษ ในขณะเดียวกัน ผลการทดสอบ PISA ของประเทศไทยมีแนวโน้มลดลงในระหว่างปี 2543 ถึงปี 2549 แล้วจึงปรับตัวเพิ่มขึ้นโดยเฉพาะอย่างยิ่งในปี 2555 ซึ่งน่าจะเป็นผลมาจากการ เพิ่มขึ้นของสัดส่วนของโรงเรียนสาธิตฯและโรงเรียนที่เน้นวิทยาศาสตร์-คณิตศาสตร์ (สำนักงาน เลขาธิการสภาการศึกษา, 2560, น. ๑) และการศึกษาผลการทดสอบทางการศึกษาระดับชาติด้าน พื้นฐาน (O-NET) ของผู้เรียนระดับมัธยมศึกษาปีที่ 3 สังกัดสำนักงานเขตพื้นที่การศึกษาประถมศึกษา สงขลา เขต 3 ระหว่างปีการศึกษา 2555 ถึงปีการศึกษา 2559 พบว่า คะแนนค่าเฉลี่ยของรายวิชา ภาษาอังกฤษ คือ 26.66, 27.10, 25.94, 25.82 และ 31.80 ตามลำดับ ในขณะที่ค่าเฉลี่ยของ ระดับประเทศ คือ 28.71, 30.35, 27.46, 30.54 และ 31.80 ตามลำดับ แสดงว่า ผลสัมฤทธิ์ทางการ เรียนของผู้เรียนในโรงเรียนขยายโอกาสจะมีค่าเฉลี่ยต่ำกว่าค่าเฉลี่ยระดับประเทศเกือบทุกปี ในขณะที่ ค่าเฉลี่ยของรายวิชาภาษาอังกฤษในระดับประเทศยังอยู่ในระดับต่ำเช่นกัน (สำนักงานเขตพื้นที่ การศึกษาประถมศึกษาสงขลาเขต 3, 2561) จึงจำเป็นต้องหาแนวทางแก้ปัญหาการจัดการเรียนรู้ ภาษาอังกฤษในระดับการศึกษาขั้นพื้นฐานโดยเร่งด่วน

จากการสัมภาษณ์ผู้ที่เกี่ยวข้องกับการจัดการเรียนรู้วิชาภาษาอังกฤษในโรงเรียนขยาย โอกาส สังกัดสำนักงานเขตพื้นที่การศึกษาประถมศึกษาสงขลา เขต 3 (ภาคผนวก) มีความเห็น สอดคล้องกันว่า การจัดการเรียนรู้ภาษาอังกฤษนั้นในโรงเรียนนั้นมีปัญหาหลายประการ ได้แก่ ปัญหา ด้านการจัดการเรียนรู้ของครู อาทิ ครูยังใช้ภาษาไทยเป็นภาษาหลักในการจัดการเรียนการสอน ภาษาอังกฤษ ทั้งที่ความเป็นจริง ครูควรใช้ภาษาอังกฤษตลอดเวลา ควรฝึกให้ผู้เรียนเดาหรือหาคำตอบ ด้วยตัวเอง และครูจัดการเรียนการสอนที่เน้นคำศัพท์และหลักการใช้ภาษา แต่มีลักษณะการ สื่อสารภาษาอังกฤษ ทำให้ผู้เรียนไม่กล้าสื่อสารด้วยภาษาอังกฤษ ปัญหาด้านผู้เรียน อาทิ ผู้เรียนไม่รู้ ความหมายของคำศัพท์ ผู้เรียนขาดความมั่นใจ ไม่กล้าแสดงออก ไม่กล้าพูดสื่อสาร และมีเจตคติที่ไม่ ดีต่อการเรียนภาษาอังกฤษ นอกจากนี้ ยังพบว่า ผู้เรียนขาดเรียนบ่อย ทำให้เรียนไม่ทันเพื่อนและเป็น ปัญหาให้ครูต้องย้อนหลังมาสอนผู้เรียนกลุ่มนี้อีก และในบางโรงเรียนผู้เรียนต้องเรียนในรายวิชา มากจนเกินไป แนวทางสำหรับการจัดการเรียนรู้ภาษาอังกฤษที่ได้เสนอแนะไว้ คือ ครูต้องให้ผู้เรียนฝึกพูด ภาษาอังกฤษช้า ๆ บ่อย ๆ ครูและผู้เรียนต้องใช้ภาษาอังกฤษในการสื่อสาร ครูต้องสร้างความตระหนัก และสร้างแรงจูงใจให้ผู้เรียนชอบภาษาอังกฤษก่อนเป็นสำคัญ เป็นต้น

จากปัญหาและผลกระทบต่อผู้เรียนที่เด่นชัดข้างต้น ทำให้เห็นว่า การที่ผู้เรียนไม่ได้รับการจัดการเรียนรู้ที่จะคอยกระตุ้นให้เกิดความเชื่อมั่นในการสื่อสารภาษาอังกฤษและความกล้าแสดงออก ถือเป็นปัญหาที่สำคัญที่สุดในการเรียนภาษา ซึ่งจะส่งผลโดยตรงต่อผลสัมฤทธิ์การเรียนรู้และทักษะทางภาษาของผู้เรียน ด้วยเหตุนี้ การปฏิรูปการจัดการเรียนรู้ในปัจจุบัน ควรต้องจัดกิจกรรมให้ผู้เรียนมีส่วนร่วมทั้งทางร่างกาย อารมณ์ สติปัญญาและสังคมมากขึ้น (กัญญา วีระวรรณ, 2552)

แนวทางการจัดการเรียนรู้ภาษาอังกฤษในโรงเรียนปัจจุบันจึงจำเป็นต้องปรับการจัดการรูปแบบการจัดการเรียนรู้ให้เหมาะสมกับสภาพและลักษณะของผู้เรียนที่ได้มาตรฐาน กระตุ้นให้ผู้เรียนเกิดการเรียนรู้ ทักษะ ประสบการณ์ เจตคติที่ดีให้ได้มากที่สุดเพื่อแก้ไขปัญหาคาดความเชื่อมั่นในการสื่อสารภาษาอังกฤษให้มีประสิทธิภาพ ทั้งนี้ การที่ผู้เรียนจะมีความเชื่อมั่นในการสื่อสารภาษาอังกฤษได้ดีนั้นต้องมีความเชื่อมั่นในตนเองเป็นอันดับแรกและมีทักษะการสื่อสารภาษาอังกฤษเป็นองค์ประกอบร่วมกัน ความเชื่อมั่นในตนเองเกิดขึ้นได้จากประสบการณ์และสิ่งแวดล้อม ซึ่งจะทำให้ตนเองเป็นที่ยอมรับ เป็นบุคคลที่มีค่าและมีความสามารถ โดยจะแสดงออกทางพฤติกรรมต่าง ๆ (Branden, 1983) บุคคลที่มีความเชื่อมั่นในตนเองจะกล้าแสดงออกด้านความมั่นคงทางจิตใจ เช่น การไม่เชื่อคนอื่นโดยไร้เหตุผล ไม่หวั่นไหวต่อคำวิพากษ์วิจารณ์ไม่หงุดหงิด มีเหตุผลและเชื่อว่าตนเองจะประสบความสำเร็จ เป็นต้น ส่วนด้านการกล้าแสดงออก เช่น ตอบคำถามของครูด้วยความแน่ใจไม่ลังเล ซักถามและยอมรับในสิ่งที่ตนไม่เข้าใจ พูด บรรยาย อภิปราย เล่าเรื่องหน้าชั้นโดยไม่เขินอายและแสดงความคิดเห็นด้วยเหตุผล เป็นต้น และความเชื่อมั่นเป็นบุคลิกภาพส่วนหนึ่งของบุคคลที่จะแสดงออกเป็น 3 ด้าน ประกอบด้วย 1) การกล้าแสดงออกอย่างเป็นตัวของตัวเองจะแสดงออกโดยการพูดด้วยถ้อยคำและน้ำเสียงชัดเจน กล้าพูด กล้าแสดงความคิดเห็น กล้าแสดงท่าทาง สบตาคู่สนทนาในขณะที่พูดและกล้าสร้างสิ่งใหม่ ๆ 2) การปรับตัวเข้ากับสิ่งแวดล้อมจะแสดงออกโดยการเข้าร่วมกิจกรรมกับเพื่อน กล้าให้ความช่วยเหลือเพื่อน ปฏิบัติตามคำสั่งหรือข้อตกลงได้ถูกต้องและรับฟังความคิดเห็นของผู้อื่น และ 3) ความภาคภูมิใจในตนเอง (Self-esteem) จะแสดงออกโดยการกล้าตัดสินใจและยอมรับผลงานการกระทำของตน และที่สำคัญคือ ความเชื่อมั่นในตนเองยังเป็นคุณลักษณะพื้นฐานที่สำคัญของผู้เรียนที่จะใช้ในการเรียนและการฝึกปฏิบัติทักษะต่าง ๆ ในชีวิตประจำวัน (อัษฎสิทธิ์ ไสยวรรณ, 2559) ดังนั้น ความเชื่อมั่นเป็นคุณลักษณะส่วนบุคคลที่มนุษย์ทุกคนต้องมี ครูจึงต้องจัดกระบวนการเรียนรู้เพื่อพัฒนาคุณลักษณะความเชื่อมั่นในตนเองด้านต่าง ๆ ในชั้นเรียน

นอกจากนี้ การจัดการเรียนรู้ท่ามกลางการเปลี่ยนแปลงอย่างรวดเร็วในศตวรรษที่ 21 นี้ ครูจึงต้องจัดการเรียนรู้ที่เน้นทั้งด้านความรู้ที่เป็นแกนของแต่ละรายวิชาและทักษะเพื่อการดำรงชีวิต

ควบคู่กันไป ทั้งด้านพุทธรพัสัย ทักษะพิสัยและจิตพิสัย และที่สำคัญที่สุดคือ ให้เหมาะสมกับผู้เรียน หลักการเรียนรู้ต้องมาจากการลงมือทำลงมือปฏิบัติ การไม่ให้ความสำคัญกับทักษะชีวิตนับเป็น จุดอ่อนของการศึกษาไทย (วิจารณ์ พานิช, 2555, น. 12-13) ด้วยเหตุนี้ ครูจึงต้องจัดการเรียนรู้ให้มี ประสิทธิภาพทั้งด้านความรู้และทักษะชีวิต ให้ผู้เรียนได้เรียนรู้จากการปฏิบัติด้วยตนเองโดยผ่าน กิจกรรมที่หลากหลายและการมีปฏิสัมพันธ์ในชั้นเรียน ด้วยเหตุนี้ กระทรวงศึกษาธิการจึงกำหนดให้มีการเรียนการสอนทักษะชีวิตขึ้นในโรงเรียนในทุกกลุ่มสาระการเรียนรู้ โดยเชื่อว่า ทักษะชีวิตจะทำให้ ผู้เรียนสามารถปรับตัวและใช้ชีวิตในสังคมได้อย่างมีความสุข ตลอดจนสามารถป้องกันปัญหาที่จะเกิดขึ้นกับเด็กและเยาวชนในอนาคต

หลักสูตรแกนกลางการศึกษาขั้นพื้นฐาน พุทธศักราช 2551 ได้กำหนดให้ทักษะชีวิตเป็น สมรรถนะหนึ่งที่ต้องจัดการเรียนรู้ในทุกกลุ่มสาระการเรียนรู้ เพราะผู้เรียนที่มีทักษะชีวิตจะ ความสามารถในการเรียนรู้ การทำงาน สามารถแก้ปัญหาอุปสรรคได้อย่างมีประสิทธิภาพ ซึ่งข้อมูล เกี่ยวกับทักษะชีวิตของผู้เรียนไทยหลายปีย้อนหลัง พบว่าผู้เรียนมีปัญหาในการใช้ชีวิตอยู่มากที่ต้อง ส่งเสริมอย่างเร่งด่วน ปัญหาที่พบส่วนใหญ่ ได้แก่ การปรับตัว การควบคุมอารมณ์ การยอมรับถูก-ผิด และที่เป็นจุดอ่อนและเป็นปัญหามาก ได้แก่ ความมุ่งมั่นพยายาม รองลงมาคือ ความกล้าแสดงออก (กรมสุขภาพจิต, 2554) และผู้เรียนส่วนมากมีการปฏิบัติทักษะชีวิตอยู่ในระดับต่ำ ปัญหาที่พบ ได้แก่ มักจะมองข้ามตนเอง ขาดความเชื่อมั่นในตัวเอง ไม่กล้าตัดสินใจด้วยตนเอง ขาดการควบคุมอารมณ์ ของตนเอง แสดงพฤติกรรมก้าวร้าว ใช้ภาษาในการสื่อสารที่ไม่ค่อยสุภาพ วางตัวในสังคมยังไม่ เหมาะสม และขาดความร่วมมือ (ศักดิ์นคร สีหอแก้ว, 2557, น. 153-165) นอกจากนี้ จากข้อมูลการให้ สัมภาษณ์ผู้ที่เกี่ยวข้องกับการจัดการเรียนรู้ในโรงเรียนขยายโอกาส สังกัดสำนักงานเขตพื้นที่การศึกษา ประถมศึกษาสงขลา เขต 3 (ภาคผนวก) มีความเห็นสอดคล้องกันว่า ผู้เรียนระดับชั้นมัธยมศึกษาปีที่ 1-3 ในโรงเรียนขยายโอกาสนั้น ก็พบปัญหาทักษะชีวิตเหมือนกับผู้เรียนที่อื่น ๆ ทั่วไป ทั้งในด้านการคิด วิเคราะห์ การคิดสร้างสรรค์ การทำงานร่วมกับผู้อื่น การสื่อสารที่เหมาะสม ความมีน้ำใจต่อผู้อื่น การมี จิตสาธารณะและความรับผิดชอบในการเรียน เป็นต้น

ปัญหาด้านทักษะชีวิตของผู้เรียนไทยมีมาตลอดและขยายเป็นวงกว้างมากขึ้น แม้จะ พยายามแก้ปัญหาด้วยวิธีการต่าง ๆ มาแล้วก็ตาม สาเหตุสำคัญประการหนึ่งคือ การไม่ให้ความสำคัญ กับการสอดแทรกทักษะชีวิตในกระบวนการจัดการเรียนรู้ในชั้นเรียน ทั้งนี้ เคน เคย์ (2554, น. 40) ได้ กล่าวไว้ว่า ทักษะชีวิตจะช่วยให้ผู้เรียนรู้จักคิด เรียนรู้ ทำงาน แก้ปัญหา สื่อสารและร่วมมือทำงานได้ อย่างมีประสิทธิภาพไปตลอดชีวิต จึงเรียกร้องให้มีการบรรจุทักษะชีวิตในหลักสูตรและจัดการเรียนการ สอนในโรงเรียน เพราะจะช่วยให้ผู้เรียนสามารถนำไปใช้ได้ทั้งในการเรียนและการทำงานในอนาคต

และที่สำคัญทักษะเหล่านี้อาจทำให้บางคนโดดเด่นกว่าคนอื่นได้ และเขาได้เน้นย้ำว่า ความแข็งแกร่งในระบบการศึกษาของศตวรรษที่ 21 หมายถึง ความเป็นเลิศในเนื้อหาและทักษะควบคู่กัน ซึ่งเป็นผลลัพธ์ที่โรงเรียน สถานประกอบการ และชุมชนต่างเห็นคุณค่าได้ จากความสำคัญดังกล่าว ทางสำนักงานคณะกรรมการการศึกษาขั้นพื้นฐาน จึงกำหนดให้มีการเรียนการสอนทักษะชีวิตแก่ผู้เรียนในโรงเรียนซึ่งประกอบด้วย 4 องค์ประกอบสำคัญคือ การตระหนักรู้และเห็นคุณค่าในตนเองและผู้อื่น การคิดวิเคราะห์ ตัดสินใจ และแก้ปัญหาอย่างสร้างสรรค์ การจัดการกับอารมณ์และความเครียดและการสร้างสัมพันธภาพที่ดีกับผู้อื่น แนวทางในการพัฒนาทักษะชีวิตของผู้เรียนนั้น ครูควรให้คำปรึกษาแก่ผู้เรียน ให้ความเชื่อมั่นในตนเองกับผู้เรียนทุกสถานการณ์ที่อำนวย มีการสร้างกฎ ข้อตกลงร่วมกันในชั้นเรียนในแต่ละรายวิชาหรือในการทำงานกลุ่ม จัดบรรยากาศการเรียนรู้ที่เป็นมิตร จัดกิจกรรมส่งเสริมการพัฒนาสติและอารมณ์ให้หนึ่ง (รณภพร กตตวันวงศกร, 2557, น. 88) และควรจัดเวลาที่แสดงความสามารถของผู้เรียนเพื่อสร้างความมั่นใจในตนเองในลักษณะบูรณาการกับเนื้อหาวิชาและกิจกรรมต่าง ๆ เพื่อให้ผู้เรียนเป็นมนุษย์ที่สมบูรณ์ทั้งความรู้และคุณธรรม (ชนาธิป พรกุล, 2551)

สำหรับการจัดการเรียนรู้ภาษาอังกฤษในโรงเรียนได้ดำเนินการจัดการเรียนรู้ตามหลักสูตรแกนกลางการศึกษาขั้นพื้นฐาน พุทธศักราช 2551 ตามวิธีการสอนภาษาเพื่อการสื่อสาร (Communicative language teaching) มีนักการศึกษาหลายท่านมีข้อค้นพบว่า ควรปรับปรุงการสอนตามแนวทางนี้ดังนี้ 1) ขั้นตอนการสอนคือ Presentation, Practice, and Production ไม่เพียงพอต่อการเสริมสร้างความสามารถในการสื่อสารทางภาษาของผู้เรียนได้ ควรเพิ่มขึ้นเตรียมความพร้อมและขั้นการวัดและประเมินผล 2) เน้นครูเป็นศูนย์กลาง เป็นผู้กำหนดกิจกรรมในชั้นเรียนเพื่อให้ผู้เรียนปฏิบัติตาม 3) กิจกรรมจะเน้นให้เกิดความคล่องแคล่วในการสื่อสาร (Fluency) โดยที่ไม่เน้นความถูกต้องแม่นยำของกฎเกณฑ์ไวยากรณ์ (Accuracy) จึงละเลยการให้ข้อมูลย้อนกลับ (Feedback) ในข้อผิดพลาดด้านการใช้ภาษาทำให้ผู้เรียนเข้าใจผิดและส่งผลถึงความสามารถในการอ่านและการเขียน 4) วิธีการวัดและประเมินความสามารถในการใช้ภาษาเพื่อการสื่อสารที่ครูใช้ไม่สอดคล้องกับการจัดกิจกรรมการเรียนการสอนที่จัดขึ้น กล่าวคือ ครูวัดและประเมินความสามารถในการใช้ภาษาของผู้เรียนโดยการทดสอบวัดผลสัมฤทธิ์ทางการเรียนด้วยแบบทดสอบ ซึ่งไม่สอดคล้องกับการประเมินความสามารถในการใช้ภาษาเพื่อการสื่อสาร (Chew, 2005; Devenci, 2009; Jarvis; & Atsilarat, 2004; อารีรักษ์ มีแจ้ง, 2547)

นักภาษาศาสตร์และนักการศึกษาที่มีความเห็นว่า การจัดการเรียนรู้ภาษาเพื่อการสื่อสารควรปรับกิจกรรมการเรียนรู้ โดยเน้นให้มีการฝึกปฏิบัติและนำไปใช้ได้จริงตามหน้าที่ของภาษาโดยมีเป้าหมายอยู่ที่การใช้ภาษาเพื่อการสื่อสารในชีวิตจริงและสอดคล้องกับบริบททางสังคม และก่อน

ดำเนินการจัดการเรียนการสอนควรจัดกิจกรรมกระตุ้นผู้เรียนให้เกิดความสนใจอยากที่จะเรียนรู้ ด้ง ความรู้เดิมของผู้เรียนเพื่อเป็นจุดเริ่มต้นของการเรียนรู้สิ่งใหม่ จัดการสอนเนื้อหาทางภาษาควบคู่กับ การฝึกสื่อสารทางภาษาทางการดู (Visual) การฟัง (Auditory) และการเคลื่อนไหว (Kinesthetic) ฝึก การเชื่อมโยงระหว่างความรู้เดิมกับความรู้ใหม่ ลงมือปฏิบัติด้วยกระบวนการเรียนรู้แบบต่าง ๆ เช่น กระบวนการสื่อสาร การมีส่วนร่วมในงาน การสร้างสรรค์ชิ้นงาน รวมทั้งมีปฏิสัมพันธ์ซึ่งกันและกันและ การให้ข้อมูลย้อนกลับ (Feedback) ในข้อผิดพลาดในการใช้ภาษาและการประเมินการใช้ภาษา ตามสภาพจริง (Feden; & Vogell, 2003; Jensen, 2004, p. 119; Zull, 2002, p. 93) และควรบูรณา การวิธีการที่มุ่งผลลัพธ์การปฏิบัติงานเป็นฐาน การบูรณาการเทคโนโลยีสารสนเทศกับสังคมวัฒนธรรม และนำสถานการณ์ต่าง ๆ ในชีวิตจริงมาเชื่อมโยงเนื้อหาหรือกิจกรรม เพื่อให้ผู้เรียนเกิดการเรียนรู้และ บรรลุวัตถุประสงค์ทั้งด้านความรู้และทักษะที่กำหนดไว้ (Smith; & Regan, 2005; Tennyson, 2005; สุมาลี ชัยเจริญ, 2557)

แนวทางในการจัดการเรียนรู้ภาษาอังกฤษในอนาคตนั้น ครูต้องปรับวิธีการหรือรูปแบบให้ สอดคล้องกับแนวคิดการจัดการเรียนรู้ในศตวรรษที่ 21 ได้แก่ 1) ครูต้องจัดการเรียนรู้ที่แท้จริง (Authentic learning) หรือใกล้เคียงชีวิตจริงที่สุด กล่าวคือ การเรียนรู้ขึ้นอยู่กับบริบทหรือ สภาพแวดล้อมในขณะที่เรียนรู้ 2) ครูต้องสร้างความรู้ใหม่ให้แก่ผู้เรียนจากประสบการณ์ใหม่ ๆ (Mental model building) เพื่อให้ผู้เรียนสามารถสร้างกระบวนการใหม่ได้ 3) ครูต้องคอยสร้างแรงขับเคลื่อนภายใน ของผู้เรียนออกมา (Internal motivation) เพื่อตั้งศักยภาพของผู้เรียน 4) ครูต้องเข้าใจและจัดการเรียนรู้ ตามความถนัดและความแตกต่างทางสติปัญญาของผู้เรียน (Multiple intelligence) และ 5) ครูต้อง ออกแบบการเรียนรู้ที่เน้นกิจกรรมทางสังคม (Social learning) การปฏิสัมพันธ์ การสื่อสาร การทำงาน เป็นกลุ่ม ซึ่งจะทำให้ผู้เรียนได้เรียนรู้อย่างสนุก (วิจารณ์ พานิช, 2555, น. 4-7) และได้กล่าวเพิ่มเติมว่า หลักการเรียนรู้สมัยใหม่คือ สอนให้น้อยแต่ให้ผู้เรียนได้มาก (Teach Less Learn More) การจัด กิจกรรมการเรียนรู้ควรเป็นการเรียนรู้บูรณาการ ให้ผู้เรียนได้คิด ลงมือกระทำและเรียนรู้จากภายใน ด้วยเหตุนี้ ครูจึงต้องเข้าใจความรู้เดิมของผู้เรียน มีการจัดระบบความรู้ (Knowledge organization) มีการให้แรงจูงใจ จัดการเรียนรู้เพื่อรู้จริง (Mastery learning) เน้นการปฏิบัติและการป้อนกลับ คอย ติดตามพัฒนาการของผู้เรียนและจัดบรรยากาศของการเรียนเป็นทีม การร่วมมือร่วมใจและฝึกให้ ผู้เรียนสามารถกำกับการเรียนรู้ของตนเองได้ (Self-directed learner) (วิจารณ์ พานิช, 2556, น. 29-33)

สรุปได้ว่า การจัดการเรียนรู้ภาษาอังกฤษในอนาคต ควรจัดให้สอดคล้องกับบริบทและวิถี ชีวิตจริงของผู้เรียน เน้นทักษะการฟัง การพูด การอ่าน และการเขียนที่สอดแทรกหลักการใช้ภาษา กระตุ้นให้ผู้เรียนเกิดความกล้าแสดงออก กล้าพูด กล้าทำในสิ่งที่ถูกที่ควร ปลูกฝังความเชื่อมั่นในการ

สื่อสารภาษาอังกฤษให้เกิดกับผู้เรียนทุกคนในทุกโอกาสอยู่เสมอ พร้อมกับสอดแทรกทักษะชีวิตที่จำเป็นในการเรียนรู้และการใช้ชีวิตในชั้นเรียนและสังคมควบคู่กันไปผ่านกิจกรรมกลุ่มหรือกิจกรรมทางสังคม เช่น ทักษะการคิดอย่างมีวิจารณญาณ การคิดสร้างสรรค์ การสร้างสัมพันธภาพที่ดีกับผู้อื่น การสื่อสารด้วยภาษาอังกฤษ การแก้ปัญหา การใช้สื่อ สารสนเทศและเทคโนโลยี เป็นต้น ซึ่งการพัฒนาทักษะชีวิตเหล่านี้ทำให้ผู้เรียนเกิดประสบการณ์ในชีวิตเพิ่มขึ้นที่สอดคล้องกับชีวิตจริง จากงานวิจัยของจากรูวรรณ มหารัชพงศ์ (2551) ได้เสนอแนะว่า ควรให้มีการเรียนภาษาควบคู่ไปกับการสอนทักษะชีวิตและควรมีการสร้างบทเรียนบูรณาการที่มีสอนทักษะชีวิตในทุกวิชาและทุกระดับชั้น และควรกำหนดการบูรณาการการสอนทักษะชีวิตไว้ในนโยบายการศึกษาและหลักสูตรการศึกษา นอกจากนี้การจัดกิจกรรมการเรียนรู้ที่เน้นความเชื่อมั่นในการสื่อสารภาษาอังกฤษและทักษะชีวิตยังเป็นการเตรียมความพร้อมให้กับผู้เรียนในการประเมินตามโครงการประเมินผลผู้เรียนนานาชาติ (Programme for International Student Assessment หรือ PISA) ซึ่ง PISA จะเน้นประเมินความรู้และทักษะที่จำเป็นสำหรับการเรียนรู้ตลอดชีวิตเป็นสำคัญ ได้แก่ การรู้เรื่องด้านการอ่าน (Reading literacy) คณิตศาสตร์ (Mathematics literacy) และวิทยาศาสตร์ (Scientific literacy) และเพิ่มเติมด้านทักษะที่ต้องใช้ในกระบวนการการเรียนรู้คือ การแก้ปัญหาและกระบวนการใช้ทักษะชีวิตประจำวันได้อีกด้วย (สำนักงานเลขาธิการสภาการศึกษา, 2557, น. 52)

จากปัญหาและความสำคัญเกี่ยวกับการจัดการเรียนรู้ภาษาอังกฤษที่ขาดการส่งเสริมความเชื่อมั่นในการสื่อสารและทักษะชีวิตข้างต้น ผู้วิจัยจึงสนใจที่จะทำการวิจัยและพัฒนารูปแบบการจัดการเรียนรู้ที่เสริมสร้างความเชื่อมั่นในการสื่อสารภาษาอังกฤษและทักษะชีวิต สำหรับผู้เรียนระดับมัธยมศึกษาตอนต้น เพราะการพัฒนาผู้เรียนให้เกิดการเปลี่ยนแปลงทางความคิด ความเชื่อ พฤติกรรมหรือทักษะนั้น ควรเริ่มดำเนินตั้งแต่ระดับเริ่มต้นของแต่ละช่วงชั้น และผู้เรียนในวัยนี้เริ่มเข้าสู่วัยรุ่นที่มีสังคมกว้างขึ้น มีลักษณะนิสัยที่ชอบทำงานร่วมกับเพื่อน มักเจอปัญหาอุปสรรคที่หลากหลายขึ้น จึงต้องเน้นให้มีความเชื่อมั่นในการสื่อสารและทักษะชีวิตให้มากเพื่อให้ผู้เรียนนำความรู้ ทักษะและเจตคติที่ดีในการทำงานไปใช้ในระดับชั้นที่สูงขึ้นไปได้ โดยได้พัฒนารูปแบบการจัดการเรียนรู้จากแนวคิดและทฤษฎีเฉพาะที่เกี่ยวข้องที่สำคัญ ได้แก่ 1) ทฤษฎีการเรียนรู้ทางสังคม (Social learning theory) เชื่อว่าการเรียนรู้จะเกิดขึ้นได้ดีเมื่อได้รับการกระตุ้นจากสิ่งแวดล้อม บุคคลรอบตัว และพฤติกรรมหรือกิจกรรมต่าง ๆ ผ่านการมอง การสังเกต การได้ยิน และการปฏิบัติตามจากสิ่งรอบตัว 2) ทฤษฎีเซลล์กระจกเงา (Mirror neuron theory) เชื่อว่าการเรียนรู้จะสามารถเกิดขึ้นได้ผ่านการมองเห็น การสัมผัส การได้ยินหรือการดมกลิ่น เพื่อนำมาสู่การเลียนแบบพฤติกรรมของผู้อื่น 3) การโค้ชเพื่อการรู้คิด (Cognitive coaching) เป็นกระบวนการที่จะช่วยกระตุ้นความกล้าแสดงออกของผู้เรียนในการใช้ทักษะ

ทางภาษาและทักษะชีวิตของผู้เรียนอย่างต่อเนื่องเพื่อให้ผู้เรียนได้เรียนรู้อย่างเต็มศักยภาพ 4) ทฤษฎีการเสริมแรง (Reinforcement theory) เป็นวิธีการหรือเครื่องมือสำคัญที่จะช่วยให้ผู้เรียนมีกำลังใจ มีเจตคติที่ดีในการเรียนรู้ได้อย่างมีประสิทธิภาพยิ่งขึ้น 5) การสะท้อนคิด (Reflection) เป็นกระบวนการเรียนรู้วิธีหนึ่ง เชื่อว่าผู้เรียนสามารถเรียนรู้ได้จากการใช้ความคิด ไตร่ตรอง เชื่อมโยงความรู้สึกลงไปสู่ประสบการณ์ แล้วสามารถถ่ายโอนความรู้สึกลักษณะต่าง ๆ ด้วยการพูด การเขียนหรือวิธีการต่าง ๆ ได้อย่างมีเหตุผล 6) การสอนภาษาเพื่อการสื่อสาร (The communicative language teaching) เป็นแนวการสอนภาษาอังกฤษที่เน้นทักษะการสื่อสารทั้ง 4 และมีการสอดแทรกหลักการใช้ภาษาในกิจกรรมการเรียนการสอน ซึ่งเป็นแนวการสอนที่ได้รับความนิยมในปัจจุบัน และ 7) การสอนโดยยึดภาระงานเป็นฐาน (Task-based approach) เป็นแนวการสอนที่เน้นให้ผู้เรียนได้ลงมือปฏิบัติหรือลงมือทำชิ้นงาน เป็นการเปิดโอกาสให้ผู้เรียนมีการปฏิสัมพันธ์ การทำงานร่วมกันและการใช้ภาษาในสถานการณ์จริง

การวิจัยในครั้งนี้ ผู้วิจัยจึงมุ่งพัฒนารูปแบบการจัดการเรียนรู้ที่เสริมสร้างความเชื่อมั่นในการสื่อสารภาษาอังกฤษและทักษะชีวิต สำหรับผู้เรียนระดับมัธยมศึกษาตอนต้น และประเมินประสิทธิผลของรูปแบบการจัดการเรียนรู้ที่เสริมสร้างความเชื่อมั่นในการสื่อสารภาษาอังกฤษและทักษะชีวิตที่สร้างขึ้นมา ผู้วิจัยคาดหวังว่า ผลของการวิจัยนี้จะช่วยให้ครูผู้สอนได้รูปแบบการจัดการเรียนรู้ภาษาอังกฤษแนวใหม่ที่จะนำไปใช้สอนผู้เรียนให้มีทั้งความรู้ ทักษะและเจตคติที่ดีต่อการเรียนภาษาอังกฤษ มีความกล้าแสดงออกทางทักษะภาษา มีความเชื่อมั่นในการสื่อสารภาษาอังกฤษและมีทักษะชีวิตที่จำเป็นในชีวิตประจำวันได้

### คำถามการวิจัย

1. รูปแบบการจัดการเรียนรู้ที่เสริมสร้างความเชื่อมั่นในการสื่อสารภาษาอังกฤษและทักษะชีวิต สำหรับผู้เรียนระดับมัธยมศึกษาตอนต้น เป็นอย่างไร
2. รูปแบบการจัดการเรียนรู้ที่เสริมสร้างความเชื่อมั่นในการสื่อสารภาษาอังกฤษและทักษะชีวิต สำหรับผู้เรียนระดับมัธยมศึกษาตอนต้น มีประสิทธิผลเพียงใด

### วัตถุประสงค์ของการวิจัย

1. เพื่อพัฒนารูปแบบการจัดการเรียนรู้ที่เสริมสร้างความเชื่อมั่นในการสื่อสารภาษาอังกฤษและทักษะชีวิต สำหรับผู้เรียนระดับมัธยมศึกษาตอนต้น
2. เพื่อประเมินประสิทธิผลของรูปแบบการจัดการเรียนรู้ที่เสริมสร้างความเชื่อมั่นในการสื่อสารภาษาอังกฤษและทักษะชีวิต สำหรับผู้เรียนระดับมัธยมศึกษาตอนต้น



### ความสำคัญของการวิจัย

1. ผลจากการใช้รูปแบบการจัดการเรียนรู้ในครั้งนี้ จะช่วยพัฒนาผู้เรียนให้มีความเชื่อมั่นในการสื่อสารภาษาอังกฤษและทักษะชีวิตที่ดีขึ้น อันจะเป็นเหตุให้สามารถพัฒนาการเรียนรู้อีกทางวิชาการต่าง ๆ ที่เกี่ยวข้องและจะเป็นประสบการณ์หนึ่งที่สำคัญที่สามารถนำไปใช้ในชีวิตประจำวันได้

2. ครู อาจารย์และผู้ที่เกี่ยวข้องสามารถนำรูปแบบการจัดการเรียนรู้ที่เสริมสร้างความเชื่อมั่นในการสื่อสารภาษาอังกฤษและทักษะชีวิต ไปปรับใช้ในการสอนภาษาอังกฤษในชั้นเรียนอีกทางเลือกหนึ่ง

3. นักวิชาการหรือผู้ที่อยู่ในวงการศึกษาสามารถนำการวิจัยชิ้นนี้ไปขยายผลแก่ครูและบุคลากรทางการศึกษาทุกระดับให้หันมาเอาใจจริงเอาใจกับการจัดการเรียนรู้ภาษาอังกฤษที่เน้นการจัดการเรียนรู้ที่เสริมสร้างความเชื่อมั่นในการสื่อสารภาษาอังกฤษและทักษะชีวิตตามรูปแบบการจัดการเรียนรู้ที่พัฒนาขึ้น

### ขอบเขตของการวิจัย

#### ประชากรและกลุ่มตัวอย่าง

ประชากร ได้แก่ ผู้เรียนที่กำลังศึกษาอยู่ระดับมัธยมศึกษาตอนต้น ในโรงเรียนขยายโอกาส สังกัดสำนักงานเขตพื้นที่การศึกษาประถมศึกษาสงขลา เขต 3 ปีการศึกษา 2560 จำนวน 5 อำเภอ มีห้องเรียนจำนวน 125 ห้อง และผู้เรียนจำนวน 2,384 คน สาเหตุที่เลือกผู้เรียนระดับมัธยมศึกษาตอนต้น เพราะผู้เรียนในวัยนี้เริ่มเข้าสู่วัยรุ่นที่มีสังคมกว้างขึ้น มีลักษณะนิสัยที่ชอบทำงานร่วมกับเพื่อน มักเจอปัญหาอุปสรรคที่หลากหลายขึ้น จึงต้องเน้นผู้เรียนให้มีความเชื่อมั่นในการสื่อสารและทักษะชีวิตให้มากเพื่อส่งเสริมผู้เรียนให้กล้าแสดงออก มีความเชื่อมั่นในการสื่อสาร นำความรู้ทักษะ เจตคติที่ดีในการทำงานไปใช้ในระดับชั้นที่สูงขึ้นไปได้

กลุ่มตัวอย่าง ได้แก่ ผู้เรียนระดับชั้นมัธยมศึกษาปีที่ 1 โรงเรียนบ้านคอกลมุดอ อำเภอสบไถ่ จังหวัดสงขลา ปีการศึกษา 2560 จำนวน 33 คน ซึ่งได้มาจากการสุ่มแบบหลายขั้นตอน (Multi - stage random sampling) โดยใช้ห้องเรียนเป็นหน่วยในการสุ่ม

#### ตัวแปรในการวิจัย

ตัวแปรอิสระ ได้แก่ การใช้รูปแบบการจัดการเรียนรู้ที่เสริมสร้างความเชื่อมั่นในการสื่อสารภาษาอังกฤษและทักษะชีวิต สำหรับผู้เรียนระดับมัธยมศึกษาตอนต้น

ตัวแปรตาม ได้แก่ ความเชื่อมั่นในการสื่อสารภาษาอังกฤษ และทักษะชีวิต

### ระยะเวลาที่ใช้ในการวิจัย

การดำเนินการวิจัยในครั้งนี้ ผู้วิจัยได้ใช้วัน เวลาในการจัดกิจกรรมการเรียนรู้ตาม ตารางสอนของโรงเรียน ตั้งแต่วันที่ 5 มิถุนายน 2560 - 29 กันยายน 2560 ใช้เวลาสัปดาห์ละ 3 คาบ รวมเวลา 45 คาบ

### การกำหนดเนื้อหาการวิจัย

ผู้วิจัยนำรูปแบบการจัดการเรียนรู้ที่พัฒนามาใช้จัดการเรียนรู้กับผู้เรียนระดับชั้น มัธยมศึกษาปีที่ 1 โดยกำหนดเนื้อหาตามมาตรฐานการเรียนรู้ของกลุ่มสาระการเรียนรู้ ภาษาต่างประเทศ (ภาษาอังกฤษ) ของหลักสูตรแกนกลางการศึกษาขั้นพื้นฐาน พุทธศักราช 2551 ที่ เน้นการใช้ภาษาเพื่อการสื่อสาร ภาษาและวัฒนธรรม ภาษาด้วยความสัมพันธ์กับกลุ่มสาระการเรียนรู้ อื่น ภาษาด้วยความสัมพันธ์กับชุมชนและโลก และเน้นเสริมสร้างความเชื่อมั่นในการสื่อสาร ภาษาอังกฤษในด้านความกล้าหาญในการสื่อสารภาษาอังกฤษ ความตั้งใจพยายามในการสื่อสาร ภาษาอังกฤษ และการรับรู้ความสามารถในการสื่อสารภาษาอังกฤษของตนเอง และทักษะชีวิตใน ด้านการสื่อสารอย่างมีประสิทธิภาพ การสร้างสัมพันธภาพที่ดีกับผู้อื่น การคิดอย่างมีวิจารณญาณ การแก้ปัญหา การทำงานร่วมกับผู้อื่น การคิดสร้างสรรค์และการใช้สารสนเทศ สื่อและเทคโนโลยี มีการจัดเนื้อหาเป็นหน่วยการเรียนรู้ จำนวน 3 หน่วยการเรียนรู้ เกี่ยวกับตนเอง ครอบครัว โรงเรียนและ ชุมชน การจัดกิจกรรมจะจัดตามขั้นตอนของรูปแบบการจัดการเรียนรู้ที่พัฒนาขึ้นโดยการสอดแทรก คำศัพท์และหลักการใช้ภาษาในการจัดการเรียนรู้ เพื่อส่งเสริมให้ผู้เรียนมีความเชื่อมั่นในการสื่อสาร ภาษาอังกฤษและทักษะชีวิต

### นิยามศัพท์เฉพาะ

1. รูปแบบการจัดการเรียนรู้ที่เสริมสร้างความเชื่อมั่นในการสื่อสารภาษาอังกฤษ และทักษะชีวิต หมายถึง ระเบียบ แบบแผนของการจัดการเรียนรู้ที่สามารถพัฒนาผู้เรียนให้มีความ เชื่อมั่นในการสื่อสารภาษาอังกฤษและทักษะชีวิต ซึ่งมี 5 องค์ประกอบ ได้แก่ หลักการ วัตถุประสงค์ ขั้นตอนการจัดการเรียนรู้ การวัดและประเมินผล บทบาทของครูและผู้เรียน ขั้นตอนการจัดการเรียนรู้ ของรูปแบบประกอบด้วย 5 ขั้นตอน ดังต่อไปนี้

**ขั้นตอนที่ 1 แลกเปลี่ยนประสบการณ์ (Exchange the experiences)** เป็นการจัดการ เรียนรู้ที่ให้ผู้เรียนได้เรียนรู้จากสื่อ นวัตกรรมที่น่าสนใจ ในสภาพแวดล้อมที่เอื้อต่อการเรียนรู้ เปิด โอกาสให้ผู้เรียนได้คิดเชื่อมโยงประสบการณ์เดิมกับเรื่องที่จะเรียนรู้ใหม่ มีการแลกเปลี่ยนความรู้หรือ ประสบการณ์ในประเด็นต่าง ๆ ที่เกี่ยวข้องกับสิ่งที่กำลังให้ความสนใจด้วยทักษะการฟัง พูด อ่าน และ เขียน ครูและผู้เรียนร่วมคิดวิเคราะห์ แลกเปลี่ยนประสบการณ์ถึงประเด็นที่เกี่ยวข้อง ผู้เรียนร่วมกัน

วิเคราะห์ปัญหาและกำหนดจุดประสงค์การเรียนรู้เพื่อแก้ปัญหา ทั้งด้านคำศัพท์ หลักการใช้ภาษา ทักษะทางภาษาและทักษะชีวิต ครูคอยเป็นโค้ช ให้กำลังใจ ให้คำแนะนำ เสริมแรงผู้เรียน ใช้คำถาม เพื่อกระตุ้นความสนใจของผู้เรียนและให้ผู้เรียนได้ใช้ภาษาอังกฤษในการสื่อสารตลอดเวลา

**ขั้นตอนที่ 2 สร้างความเชื่อมั่น (Create the confidence)** เป็นการจัดการเรียนรู้ที่ให้ผู้เรียนได้ฝึกทักษะทางภาษาด้านการฟังและการพูดตามตัวแบบ ตามรูปแบบการสอนการฟังและการพูด ในสถานการณ์ที่น่าสนใจและสอดคล้องกับชีวิตจริงและขอบเขตข้อมูลต่าง ๆ ที่กำหนดไว้ ผู้เรียนได้ใช้ภาษาอังกฤษในการสื่อสารตลอดเวลา ได้มีปฏิสัมพันธ์กับผู้อื่นเป็นคู่หรือเป็นกลุ่ม ครูเป็นโค้ช คอยให้คำแนะนำและการเสริมแรง และร่วมกันประเมินผลทักษะการฟังและการพูด

**ขั้นตอนที่ 3 สร้างผลงานร่วมกัน (Co-operate the works)** เป็นการจัดการเรียนรู้ที่ให้ผู้เรียนได้เน้นฝึกทักษะการสื่อสารด้านการอ่านและการเขียนเป็นส่วนใหญ่ แต่ยังใช้ทักษะการฟังและการพูดด้วย ผู้เรียนได้มีปฏิสัมพันธ์กับผู้อื่นเป็นกลุ่ม ผู้เรียนได้อ่านบทอ่านที่เกี่ยวกับปัญหาที่น่าสนใจในชีวิตประจำวันตามรูปแบบการสอนอ่าน คิดวิเคราะห์เนื้อหา และสรุปแนวทางแก้ปัญหาที่พบเจอจากเรื่องที่อ่าน แล้วร่วมกันแก้ปัญหาจากเรื่องที่อ่าน ผู้เรียนร่วมกันค้นคว้าหาข้อมูลจากสื่อเทคโนโลยี ผู้เรียนร่วมสร้างชิ้นงานโดยการเขียนตามความรู้ความเข้าใจที่เรียนมา และนำเสนอชิ้นงาน ครูเป็นโค้ช คอยช่วยเหลือ ให้คำแนะนำ ให้กำลังใจและกระตุ้นผู้เรียนได้ใช้ภาษาอังกฤษในการสื่อสาร ได้แลกเปลี่ยนความรู้ ประสบการณ์ในสร้างชิ้นงาน การนำเสนอชิ้นงานร่วมกันภายในกลุ่มและร่วมกันประเมินทักษะการอ่านและการเขียน

**ขั้นตอนที่ 4 เรียนรู้การสะท้อนคิด (Learn the reflections)** เป็นการจัดการเรียนรู้ที่ให้ผู้เรียนได้กล้าคิด กล้าตัดสินใจและมีปฏิสัมพันธ์กับผู้อื่นเป็นกลุ่ม ผู้เรียนร่วมกันกล้าแสดงออกทางความคิดในประเด็นต่าง ๆ ที่เกี่ยวกับการจัดกิจกรรมการเรียนรู้ที่ผ่านมาทั้งด้านความรู้ ทักษะทางภาษาและการสร้างชิ้นงาน โดยการนำเสนอข้อดี ข้อเสียและข้อเสนอแนะต่าง ๆ ด้วยทักษะการพูดและการเขียน ครูเป็นโค้ช คอยกระตุ้นความคิดของผู้เรียนด้วยคำถามสำคัญอย่างมีเป้าหมาย ให้กำลังใจ และปรับความรู้ความเข้าใจของผู้เรียนเกี่ยวกับเนื้อหาและกระบวนการจัดการเรียนรู้ให้ตรงกัน

**ขั้นตอนที่ 5 กระตุ้นการประเมินผล (Stimulate the assessment)** เป็นการจัดการเรียนรู้ที่ให้ผู้เรียนมีปฏิสัมพันธ์ที่ดีกับผู้อื่นเป็นกลุ่ม กล้าใช้การคิดอย่างมีวิจารณญาณ กล้าตัดสินใจ และการให้เหตุผล โดยผู้เรียนร่วมกันนำเสนอชิ้นงานที่สร้างขึ้นมา และดำเนินการวัดและประเมินผลชิ้นงานและการนำเสนอชิ้นงานของเพื่อนตามรายการและเกณฑ์ที่กำหนดขึ้นมา โดยใช้การสังเกต และการประเมินชิ้นงานและการนำเสนอชิ้นงาน แล้วนำเสนอผลการประเมินให้ผู้เรียนทุกคนทราบ โดยเน้นทักษะการพูดและการเขียน ครูเป็นโค้ช ให้คำแนะนำและคอยกระตุ้นผู้เรียนด้วยคำถามสำคัญ สังเกต

การเรียนรู้ของผู้เรียน ให้กำลังใจและข้อเสนอแนะจากการประเมินเพื่อมุ่งให้ผู้เรียนนำไปพัฒนาตนเองต่อไป

**2. ความเชื่อมั่นในการสื่อสารภาษาอังกฤษ** หมายถึง คุณลักษณะของผู้เรียนที่แสดงออกถึงความกล้าหาญในการสื่อสารภาษาอังกฤษ ความตั้งใจพยายามในการสื่อสารภาษาอังกฤษ และการรับรู้ความสามารถในการสื่อสารภาษาอังกฤษของตนเอง องค์ประกอบของความเชื่อมั่นในการสื่อสารภาษาอังกฤษมี 3 องค์ประกอบ ได้แก่

1) ความกล้าหาญในการสื่อสารภาษาอังกฤษ หมายถึง ความรู้สึกมั่นใจและกล้าสื่อสารภาษาอังกฤษ ประกอบด้วย 2 ตัวชี้วัด ได้แก่ ความมั่นใจในการสื่อสารภาษาอังกฤษ และความกล้าในการสื่อสารภาษาอังกฤษ

2) ความตั้งใจพยายามในการสื่อสารภาษาอังกฤษ หมายถึง ความรู้สึกมุ่งมั่นตั้งใจและความพยายามในการสื่อสารภาษาอังกฤษ ประกอบด้วย 2 ตัวชี้วัด ได้แก่ ความตั้งใจสื่อสารภาษาอังกฤษ และความพยายามในการสื่อสารภาษาอังกฤษ

3) การรับรู้ความสามารถในการสื่อสารภาษาอังกฤษของตนเอง หมายถึง การที่บุคคลมีความเข้าใจถึงประสบการณ์ เจตคติ และความรู้ความเข้าใจเกี่ยวกับการใช้ภาษาอังกฤษ ประกอบด้วย 3 ตัวชี้วัด ได้แก่ ประสบการณ์เกี่ยวกับเรื่องที่สื่อสาร เจตคติต่อการสื่อสารภาษาอังกฤษ และความรู้ความเข้าใจเกี่ยวกับการใช้ภาษาอังกฤษ

วิธีการวัดที่ใช้ ได้แก่ การวัดความสามารถด้านความเชื่อมั่นในการสื่อสารภาษาอังกฤษ และการสังเกต เครื่องมือที่ใช้ ได้แก่ แบบวัดความเชื่อมั่นในการสื่อสารภาษาอังกฤษ แบบมาตราส่วนประมาณค่า ซึ่งสามารถวัดได้โดยการใช้เกณฑ์การให้คะแนนแบบแยกองค์ประกอบ (Analytic rubrics) และแบบบันทึกการสังเกตพฤติกรรมของผู้เรียน

**3. ทักษะชีวิต** หมายถึง ความสามารถของผู้เรียนในการจัดการกับปัญหาต่าง ๆ รอบตัวและสามารถทำงานร่วมกับผู้อื่นได้ด้วยดี องค์ประกอบของทักษะชีวิตมี 7 องค์ประกอบ ได้แก่

1) การสื่อสารอย่างมีประสิทธิภาพ หมายถึง ความสามารถของบุคคลในการสื่อสารกับผู้อื่นโดยใช้ภาษา คำศัพท์ที่เข้าใจง่าย ถูกต้องชัดเจนและถูกกาลเทศะ ประกอบด้วย 3 ตัวชี้วัด ได้แก่ สื่อสารกับผู้อื่นโดยใช้ภาษา/คำศัพท์ที่เข้าใจง่าย สื่อสารกับผู้อื่นโดยใช้ภาษา/คำศัพท์ที่ถูกต้อง ชัดเจน และสื่อสารกับผู้อื่นอย่างถูกกาลเทศะ

2) การสร้างสัมพันธภาพที่ดีกับผู้อื่น หมายถึง ความสามารถในการติดต่อสัมพันธ์กับผู้อื่น กล่าวพูดเสนอความคิดเห็นกับผู้อื่น รับฟังและยอมรับความคิดเห็นของผู้อื่น และพูดจาหรือปฏิบัติ

ต่อผู้อื่นด้วยดี ประกอบด้วย 3 ตัวชี้วัด ได้แก่ กล่าวพูดเสนอความคิดเห็นกับผู้อื่น รับฟังและยอมรับความคิดเห็นของผู้อื่น และพูดจาหรือปฏิบัติต่อผู้อื่นด้วยดี

3) การคิดอย่างมีวิจารณญาณ หมายถึง ความสามารถในการตั้งและตอบคำถามในประเด็นที่สนใจอย่างรอบด้าน การพิจารณาข้อดี ข้อเสีย คุณค่าและความสำคัญของสิ่งที่ทำ และการตัดสินใจเลือกทำหรือไม่ทำสิ่งใด ๆ อย่างมีเหตุผล ประกอบด้วย 3 ตัวชี้วัด ได้แก่ ตั้งและตอบคำถามในประเด็นที่สนใจอย่างรอบด้าน พิจารณาข้อดี ข้อเสีย คุณค่าและความสำคัญของสิ่งที่ทำ และตัดสินใจเลือกทำหรือไม่ทำสิ่งใด ๆ อย่างมีเหตุผล

4) การแก้ปัญหา หมายถึง ความสามารถในการทำความเข้าใจปัญหาและระบุปัญหาที่ต้องการแก้ไข การระบุแนวทางเลือกที่หลากหลายในการแก้ปัญหาอย่างมีเหตุผล การดำเนินการแก้ไขปัญหตามแนวทางที่กำหนดไว้ และการสรุปผลการแก้ปัญหา ประกอบด้วย 4 ตัวชี้วัด ได้แก่ ทำความเข้าใจปัญหาและระบุปัญหาที่ต้องการแก้ไข ระบุแนวทางเลือกที่หลากหลายในการแก้ปัญหาอย่างมีเหตุผล ดำเนินการแก้ไขปัญหตามแนวทางที่กำหนดไว้ และสรุปผลการแก้ปัญหา

5) การทำงานร่วมกับผู้อื่น หมายถึง ความสามารถในการเข้าไปมีส่วนร่วมในการปฏิบัติงานเสมอ มีความกล้าแสดงความคิดเห็นของตนเองอย่างมีเหตุผล และปฏิบัติงานที่ได้รับมอบหมายจนสำเร็จลุล่วงอย่างมีประสิทธิภาพ ประกอบด้วย 3 ตัวชี้วัด ได้แก่ มีส่วนร่วมในการปฏิบัติงานเสมอ กล้าแสดงความคิดเห็นของตนเองอย่างมีเหตุผล และปฏิบัติงานที่ได้รับมอบหมายจนสำเร็จลุล่วงอย่างมีประสิทธิภาพ

6) การคิดสร้างสรรค์ หมายถึง ความสามารถในการระบุแนวทางการสร้างสรรค์ที่หลากหลายเพื่อแก้ปัญหาอย่างมีเหตุผล การสร้างสรรค์ชิ้นงานที่แปลกใหม่ และการนำเสนอชิ้นงานด้วยแนวคิดที่แปลกใหม่อย่างสมเหตุสมผล ประกอบด้วย 3 ตัวชี้วัด ได้แก่ ระบุแนวทางการสร้างสรรค์ที่หลากหลายเพื่อแก้ปัญหาอย่างมีเหตุผล สร้างสรรค์ชิ้นงานที่แปลกใหม่ และนำเสนอชิ้นงานด้วยแนวคิดที่แปลกใหม่อย่างสมเหตุสมผล

7) การใช้สารสนเทศ สื่อและเทคโนโลยี หมายถึง ความสามารถในการเข้าถึงสารสนเทศ สื่อและเทคโนโลยีที่หลากหลาย และใช้เทคโนโลยีในการสร้างนวัตกรรมและการนำเสนอชิ้นงาน ประกอบด้วย 2 ตัวชี้วัด ได้แก่ เข้าถึงสารสนเทศ สื่อและเทคโนโลยีที่หลากหลาย และใช้เทคโนโลยีในการสร้างนวัตกรรมและการนำเสนอชิ้นงาน

วิธีการวัดที่ใช้ ได้แก่ การวัดความสามารถด้านทักษะชีวิต และการสังเกต เครื่องมือที่ใช้ ได้แก่ แบบวัดทักษะชีวิต แบบมาตราส่วนประมาณค่า ซึ่งสามารถวัดได้โดยการใช้เกณฑ์การให้คะแนนแบบแยกองค์ประกอบ (Analytic rubrics) และแบบบันทึกการสังเกตพฤติกรรมของผู้เรียน

### เกณฑ์ประสิทธิผลของรูปแบบ

การวิจัยครั้งนี้เป็นการพัฒนารูปแบบการจัดการเรียนรู้ที่เสริมสร้างความเชื่อมั่นในการสื่อสารภาษาอังกฤษและทักษะชีวิต สำหรับผู้เรียนระดับมัธยมศึกษาตอนต้น โดยประสิทธิผลของรูปแบบการจัดการเรียนรู้ประเมินจากความสามารถด้านความเชื่อมั่นในการสื่อสารภาษาอังกฤษและด้านทักษะชีวิต ซึ่งมีเกณฑ์ประสิทธิผล ดังนี้

1. คะแนนพัฒนาการด้านความเชื่อมั่นในการสื่อสารภาษาอังกฤษ หลังการใช้รูปแบบการจัดการเรียนรู้ที่เสริมสร้างความเชื่อมั่นในการสื่อสารภาษาอังกฤษและทักษะชีวิต สำหรับผู้เรียนระดับมัธยมศึกษาตอนต้น สูงขึ้น
2. คะแนนพัฒนาการด้านทักษะชีวิต หลังการใช้รูปแบบการจัดการเรียนรู้ที่เสริมสร้างความเชื่อมั่นในการสื่อสารภาษาอังกฤษและทักษะชีวิต สำหรับผู้เรียนระดับมัธยมศึกษาตอนต้น สูงขึ้น

### สมมุติฐานการวิจัย

1. คะแนนเฉลี่ยพัฒนาการด้านความเชื่อมั่นในการสื่อสารภาษาอังกฤษและทักษะชีวิตหลังการใช้รูปแบบการจัดการเรียนรู้ที่เสริมสร้างความเชื่อมั่นในการสื่อสารภาษาอังกฤษและทักษะชีวิต สำหรับผู้เรียนระดับมัธยมศึกษาตอนต้น สูงขึ้น

## บทที่ 2

### การทบทวนเอกสารและงานวิจัยที่เกี่ยวข้อง

ผู้วิจัยได้ศึกษาเอกสารและงานวิจัยที่เกี่ยวข้องดังต่อไปนี้

1. เอกสารเกี่ยวกับความเชื่อมั่นในการสื่อสารภาษาอังกฤษ
  - 1.1 ความเชื่อมั่น
  - 1.2 การสื่อสาร
  - 1.3 ความเชื่อมั่นในการสื่อสาร
  - 1.4 การสื่อสารภาษาอังกฤษ
  - 1.5 ความเชื่อมั่นในการสื่อสารภาษาอังกฤษ
  - 1.6 องค์ประกอบและตัวชี้วัดของความเชื่อมั่นในการสื่อสารภาษาอังกฤษ
  - 1.7 การวัดและประเมินผลความเชื่อมั่นในการสื่อสารภาษาอังกฤษ
2. เอกสารเกี่ยวกับทักษะชีวิต
  - 2.1 ความหมายและความสำคัญของทักษะชีวิต
  - 2.2 องค์ประกอบและตัวชี้วัดของทักษะชีวิต
  - 2.3 การวัดและประเมินผลทักษะชีวิต
3. แนวคิด/ทฤษฎีที่นำมาเป็นแนวทางในการพัฒนาความเชื่อมั่นในการสื่อสารภาษาอังกฤษและทักษะชีวิต
  - 3.1 ทฤษฎีการเรียนรู้ทางสังคม
  - 3.2 ทฤษฎีเซลล์กระจกเงา
  - 3.3 การโค้ชเพื่อการรู้คิด
  - 3.4 ทฤษฎีการเสริมแรง
  - 3.5 การสะท้อนคิด
4. เอกสารเกี่ยวกับการจัดการเรียนรู้ภาษาอังกฤษ
  - 4.1 แนวคิด/ทฤษฎีเกี่ยวกับการจัดการเรียนรู้ภาษาอังกฤษ
  - 4.2 รูปแบบการจัดการเรียนรู้ภาษาอังกฤษที่สำคัญในปัจจุบัน
  - 4.3 งานวิจัยที่เกี่ยวข้องกับการจัดการเรียนรู้ภาษาอังกฤษ
5. การพัฒนารูปแบบการจัดการเรียนรู้ที่เสริมสร้างความเชื่อมั่นในการสื่อสารภาษาอังกฤษและทักษะชีวิต
6. กรอบแนวคิดของการวิจัย

## เอกสารเกี่ยวกับความเชื่อมั่นในการสื่อสารภาษาอังกฤษ (English Communication Confidence)

ผู้วิจัยได้ศึกษาเอกสารที่เกี่ยวข้องกับความเชื่อมั่นในการสื่อสารภาษาอังกฤษ ดังต่อไปนี้

1. ความเชื่อมั่น
2. การสื่อสาร
3. ความเชื่อมั่นในการสื่อสาร
4. การสื่อสารภาษาอังกฤษ
5. ความเชื่อมั่นในการสื่อสารภาษาอังกฤษ
6. องค์ประกอบและตัวบ่งชี้ของความเชื่อมั่นในการสื่อสารภาษาอังกฤษ
7. การประเมินความเชื่อมั่นในการสื่อสารภาษาอังกฤษ

### 1. ความเชื่อมั่น (Confidence)

#### 1.1 ความหมายของความเชื่อมั่น

นักวิชาการได้ให้คำนิยามของความเชื่อมั่นไว้หลากหลาย ผู้วิจัยได้สังเคราะห์นิยามของความเชื่อมั่น ดังตาราง 1

ตาราง 1 แสดงการสังเคราะห์คำนิยามของความเชื่อมั่น

สาระสำคัญ	คำสำคัญ
1. ความเชื่อมั่นเป็นลักษณะของบุคคลที่แสดงออกถึงความกล้าเผชิญกับเหตุการณ์ต่าง ๆ อย่างมั่นใจ (Peterson; & Pitz, 1988)	กล้าเผชิญกับเหตุการณ์
2. ความเชื่อมั่นเป็นการรับรู้ของแต่ละบุคคลเกี่ยวกับความสามารถของตัวเอง การรักตัวเองและการตระหนักถึงอารมณ์ของตัวเอง (Gençtan, 1984) และ (Özbey, 2004)	ความสามารถของตัวเอง / รักตัวเอง / ตระหนักถึงอารมณ์ของตัวเอง
3. ความเชื่อมั่นเป็นพฤติกรรมการแสดงออกของบุคคลที่เกิดจากแรงขับภายในตนเอง เป็นการแสดงออกของอารมณ์ภายในที่เป็นผลจากความรู้สึกที่มีคุณค่าในตนเอง (Yoder; & Proctor, 1988)	การแสดงออกของอารมณ์ / แรงขับภายใน
4. ความเชื่อมั่นจะแสดงออกถึงทัศนคติภายในของบุคคลในด้านความเชื่อ ความมั่นใจ ความกล้าแสดงออก และมักจะเชื่อมโยง	ความเชื่อ / ความมั่นใจ / กล้าแสดงออก / เห็นคุณค่าใน



ตาราง 1 (ต่อ)

สาระสำคัญ	คำสำคัญ
<p>กับการเห็นคุณค่าในตนเอง (Self-esteem) และแรงจูงใจ (Motivation) (Yates; &amp; Chisari, 2013, p. 1)</p> <p>5. ความเชื่อมั่นเป็นบุคลิกของบุคคลที่มีความกล้าหาญในการแสดงออก กล้าเผชิญกับเหตุการณ์ต่าง ๆ และตัดสินใจด้วยความมั่นใจ มีความภาคภูมิใจในตนเอง สามารถปรับตัวเข้ากับสิ่งแวดล้อมอย่างเหมาะสมและรู้จักใช้ชีวิตในสังคม (อัญชลี ฉิมพลี, 2551, น. 9)</p> <p>6. ความเชื่อมั่นเป็นความรู้สึกภาคภูมิใจในตนเอง กล้าแสดงความคิดเห็น และสามารถตัดสินใจในการกระทำสิ่งต่าง ๆ กล้าแสดงออกถึงความเป็นตัวตนของตนเองด้วยความมั่นใจและดำรงชีวิตได้อย่างมีความสุข (ทัศนียา บัวภา, 2554, น. 29)</p> <p>7. ความเชื่อมั่นแบ่งออกเป็น 2 กลุ่ม คือ 1) ความเชื่อมั่นภายใน ประกอบด้วย การรักตัวเอง การรู้จักตัวเอง การกำหนดเป้าหมายอย่างชัดเจน และการคิดบวก และ 2) ความเชื่อมั่นภายนอก ประกอบด้วย การสื่อสารและความสามารถในการควบคุมความรู้สึกของตน (Sar; &amp; et al, 2010)</p>	<p>ตนเอง</p> <p>กล้าหาญในการแสดงออก / กล้าเผชิญกับเหตุการณ์ / ตัดสินใจด้วยความมั่นใจ / ภาคภูมิใจในตนเอง</p> <p>ภาคภูมิใจในตนเอง / กล้าแสดงความคิดเห็น / ตัดสินใจในการกระทำสิ่งต่าง ๆ / กล้าแสดงออกถึงความเป็นตัวตนของตนเอง</p> <p>รักตัวเอง / รู้จักตัวเอง / กำหนดเป้าหมายอย่างชัดเจน / คิดบวก / มีการสื่อสาร / ควบคุมความรู้สึกของตน / ยินดีกับตัวเอง / ภาคภูมิใจในตนเอง</p>

จากตารางข้างต้น นิยามของความเชื่อมั่น หมายถึง คุณลักษณะของบุคคลที่แสดงออกถึงความกล้าเผชิญสิ่งต่าง ๆ ทั้งด้านความรู้สึกและอารมณ์ของตนเอง

## 1.2 วิธีการพัฒนาความเชื่อมั่น

ความเชื่อมั่นถือว่าเป็นคุณลักษณะหนึ่งของมนุษย์ จะเป็นแรงจูงใจและการควบคุมพฤติกรรมต่าง ๆ ในชีวิตประจำวัน ผู้ที่ประสงค์จะทำการสิ่งใด ๆ จึงต้องอาศัยความเชื่อมั่นและแรงจูงใจเป็นสำคัญในการพาฝ่าฝืนจนเกิดทักษะและประสบความสำเร็จได้ ความเชื่อมั่นเกิดจากกระบวนการประมวลผลความคิดโดยอาศัยข้อมูลประสบการณ์ในอดีตร่วมกับแรงจูงใจให้เกิดความ

เชื่อมั่นขึ้น ดร็ักแมนและบัจค์ (Druckman; & Bjork, 1994, p. 174) ได้กล่าวถึงที่มาของความเชื่อมั่นไว้ 4 วิธี ได้แก่

1. การทำงานที่เคยประสบผลสำเร็จ คนที่มีประสบการณ์ที่เคยทำสิ่งต่าง ๆ สำเร็จส่งผลต่อความเชื่อมั่นทำให้บุคคลเกิดความมั่นใจในตนเอง หากบุคคลนั้นได้รับประสบการณ์ด้านความสำเร็จหลาย ๆ ครั้งก็จะช่วยทำให้ความมั่นใจในตัวบุคคลเพิ่มสูงขึ้นได้

2. อิทธิพลจากประสบการณ์ที่เคยเรียนรู้ในอดีต หากบุคคลมีประสบการณ์ในการทำงานที่ยากมาก่อน เมื่อมาเจองานที่ต้องอาศัยความพยายามในการทำให้สำเร็จ แม้จะพบกับอุปสรรคบ้างกลับส่งผลต่อความเชื่อมั่นในตนเองมากกว่างานง่าย ๆ

3. การพูดจูงใจ มีจุดประสงค์เพื่อกระตุ้นให้เกิดความมั่นใจ ช่วยเสริมแรงจูงใจให้ผู้เรียนการจูงใจที่เห็นได้ผลสำคัญ เช่น การใช้คำพูดจูงใจ การประเมินจากข้อมูลย้อนกลับ ความคาดหวังของผู้อื่น การให้กำลังใจตนเองและการจินตนาการ เป็นต้น ทั้งนี้สิ่งสำคัญคือ ผู้จูงใจต้องเป็นบุคคลที่เด็กไว้วางใจ มีความน่าเชื่อถือ น่าเคารพ และเป็นผู้ที่มีความเชี่ยวชาญ

4. สภาวะทางร่างกายหรือสุขภาพ บุคคลจะสามารถปฏิบัติกิจกรรมใด ๆ ได้ดี จำเป็นต้องอาศัยทั้งสภาวะทางร่างกาย สุขภาพ และจิตใจด้วย เมื่อบุคคลมีสภาวะทางร่างกายไม่พร้อม มีความอ่อนล้า หรือมีอาการเจ็บปวด ก็จะทำให้บุคคลสูญเสียความเชื่อมั่นในการทำงานให้สำเร็จได้เช่นกัน

ดร็ักแมนและบัจค์ (Druckman; & Bjork, 1994, p. 174) กล่าวว่า การเสริมสร้างความเชื่อมั่นมี 4 วิธี ได้แก่

1. วิธีการฝึกปฏิบัติ ซึ่งเป็นวิธีที่จะช่วยทำให้บุคคลเกิดความเชื่อมั่นได้ดีที่สุดและให้ผลในระยะยาวมากที่สุด ซึ่งสามารถทำได้ 2 แบบ คือ 1) วิธีการฝึกเพื่อเพิ่มประสบการณ์ความสำเร็จในลำดับต่อมา โดยให้มีการกำหนดเป้าหมายที่คาดหวังจะทำให้สำเร็จไว้บนพื้นฐานของความเป็นจริง เมื่อตั้งเป้าหมายไว้อย่างท้าทายแล้ว จะช่วยให้บุคคลมีความพยายามเพื่อไปให้ถึงเป้าหมายมากขึ้น และ 2) วิธีการสำรวจผลการสะท้อนกลับ โดยให้ทำการสำรวจกระบวนการอื่น ๆ รวมไปถึง เช่น ความพยายาม ระดับความสามารถ และกลยุทธ์ที่ใช้ เป็นต้น

2. วิธีการสังเกตจากตัวแบบ การได้สังเกตจากตัวแบบช่วยให้บุคคลได้รับข้อมูลเพื่อนำมาเปรียบเทียบกับระดับความสามารถของตน ลักษณะของตัวแบบที่มีระดับความสามารถคล้ายคลึงกันจะเป็นประโยชน์ต่อผู้สังเกตมากกว่าความคล้ายคลึงกันทางด้านอายุ เพศ หรือเชื้อชาติ การสังเกตจากตัวแบบจะช่วยให้ทราบข้อมูลและกลวิธีในการจัดการกับปัญหาได้เช่นเดียวกับการมีความเชื่อมั่นในตนเอง ช่วยกระตุ้นผู้สังเกตให้เกิดความพยายามเอาชนะกับปัญหาต่าง ๆ ที่ประสบ

และช่วยสร้างความเชื่อมั่นว่าจะสามารถแก้ปัญหาที่เผชิญอยู่และสามารถทำให้ดีหรือดีกว่าตัวแบบที่สังเกตได้

3. วิธีการสื่อสารและพูดจูงใจ วิธีการสื่อสารที่มีประสิทธิภาพ (Effective communication) จากผู้สอนไปสู่ผู้เรียนเป็นสิ่งสำคัญ ซึ่งประกอบด้วย 4 วิธี คือ 1) การให้ข้อมูลย้อนกลับด้านการปฏิบัติ การให้ข้อมูลดังกล่าวควรกระทำในช่วงเริ่มต้นของการเรียนรู้ทักษะหรือใช้กับผู้เรียนที่มีแนวโน้มแสดงทักษะในระดับที่ต่ำกว่าผู้อื่นเพื่อกระตุ้นความมั่นใจที่จะฝึกฝนทักษะต่อไป และช่วยให้ทราบข้อมูลความก้าวหน้าจากการแสดงทักษะของตนเองว่าใกล้เคียงกับเป้าหมายที่วางไว้หรือไม่ 2) การให้รางวัล ควรมอบให้ผู้เรียนในตอนที่มีพฤติกรรมปฏิบัติที่ก้าวหน้าแล้วเท่านั้นเพื่อกระตุ้นความเชื่อมั่นในตนเอง 3) การให้ข้อมูลด้านปัจจัยสาเหตุ เป็นสิ่งสำคัญโดยเฉพาะในกรณีที่เกิดความผิดพลาดหรือความล้มเหลว การพูดด้วยความเข้าใจเพื่อก่อให้เกิดความเชื่อมั่นในตนเองจึงเป็นสิ่งสำคัญ ให้พูดถึงประเด็นต่าง ๆ ที่เป็นสาเหตุของความผิดพลาดหรือล้มเหลว แล้วพูดกระตุ้นความพยายามให้มากกว่าเดิม และอย่าไปตำหนิความสามารถของบุคคล และ 4) การสื่อสารทางบวก โดยการพูดให้กำลังใจ การแนะนำแนวทางการแก้ไขปัญหาเมื่อล้มเหลวหรือผิดพลาด และการสื่อสารทางบวกเพื่อรับมือกับข้อผิดพลาดมี 4 ชั้น คือ 1) ผู้สอนยอมรับข้อผิดพลาดที่เกิดขึ้นของผู้เรียน 2) ผู้เรียนได้รับคำชมเชยจากผู้สอนในส่วนที่ทำถูกต้อง 3) ผู้สอนแนะนำวิธีการปรับปรุงแก้ไขข้อผิดพลาด และ 4) ผู้สอนจับขั้นตอนรับมือกับข้อผิดพลาดด้วยการให้กำลังใจผู้เรียนให้พยายามต่อไป เมื่อจับขั้นตอนนี้แล้วจะช่วยฟื้นฟูความรู้สึกของผู้เรียนให้ดีขึ้นและพร้อมที่จะเรียนรู้เพื่อพัฒนาตนเองต่อไป

4. วิธีการลดความวิตกกังวล ในบางคนที่มีความวิตกกังวลมากเกินไปอาจทำให้เกิดความรู้สึกกลัวว่าจะไม่สามารถกระทำการสิ่งใดได้ จึงเชื่อว่าหากบุคคลสามารถจัดการกับสิ่งเร้าได้ก็จะทำให้ความรู้สึกกลัวลดน้อยลง และเกิดความมั่นใจเพิ่มมากขึ้น การช่วยให้บุคคลได้ฝึกฝนควบคุมความกลัว สามารถทำได้โดยใช้วิธีการดังนี้ คือ 1) การสอนกลวิธีควบคุมความรู้สึกเมื่ออยู่ในสถานการณ์ที่คุกคาม ได้แก่ การพูดให้กำลังใจตนเอง ทั้งนี้ บุคคลต้องมีความเชื่อมั่นในวิธีการว่าจะส่งผลดีต่อความเชื่อมั่นในตนเองได้จริง 2) การจัดการกับสิ่งแวดล้อมเพื่อลดสถานการณ์ที่ไม่แน่นอน อาจใช้สถานการณ์จำลองเข้ามา ซึ่งจะช่วยให้บุคคลมองเห็นเป้าหมายระยะสั้นหรือปัญหาที่จะเกิดขึ้น ซึ่งจะช่วยกระตุ้นบุคคลให้เกิดความเชื่อมั่นมากขึ้น

ข้อเสนอแนะบางประการเกี่ยวกับการสร้างความเชื่อมั่นในตนเอง ได้แก่ การฝึกซ้อมการพูดก่อน ซึ่งเป็นสิ่งที่จำเป็นและสำคัญที่สุด ความกระตือรือร้นหรือมีความสนใจอย่างยิ่งยวดและการฝึกหัดพูดต่อหน้าบุคคล จะเห็นได้ว่า ความเชื่อมั่นในตนเองสามารถสร้างขึ้นได้ หากผู้เรียนมีการเตรียม

ตัวและฝึกฝนบ่อย ๆ ความมั่นใจก็จะเกิดขึ้น ซึ่งจะทำให้ผู้เรียนปราศจากความกลัว ความวิตกกังวลในการพูด ซึ่งเมื่อผู้เรียนรู้สึกมั่นใจในการพูด จะทำให้มีเจตคติที่ดีต่อการพูด ชอบที่จะพูดและจะสามารถพูดให้ผู้ฟังเข้าใจได้ในที่สุด (พนัส หันนาคิน, 2542)

### 1.3 ความสำคัญของความเชื่อมั่น

ความเชื่อมั่นมีความสำคัญอย่างยิ่งสำหรับมนุษย์ทุกคนและเป็นฐานรากของความกล้าที่จะลงมือปฏิบัติกิจกรรมต่าง ๆ ได้ด้วยตนเอง สมาคมการศึกษาเรื่องเด็กแห่งอเมริกา (Child Study Association of America, 1952, pp. 125-186) กล่าวว่า ความเชื่อมั่นในตนเองจะเกิดขึ้นกับบุคคลที่ประสบผลสำเร็จในการกระทำสิ่งต่าง ๆ อยู่เสมอ บุคคลยิ่งประสบความสำเร็จมากเท่าไร ย่อมมีความเชื่อมั่นในตนเองมากขึ้นเท่านั้น เมื่อบุคคลมีความเชื่อมั่นเขาจะรู้สึกว่าตัวเองไม่อยู่ใต้อำนาจของคนอื่น ทำให้ความยุ่งยากใจลดลง เป็นผลให้มีความสามารถที่จะกระทำสิ่งต่าง ๆ ให้ได้ผลดียิ่งขึ้น วารุณี เจริญรัตน์โชติ (2543, น. 19-22) กล่าวว่า บุคคลที่มีความเชื่อมั่นในตนเองสามารถสังเกตได้จากพฤติกรรมหรือการกระทำที่เกิดขึ้นในการดำรงชีวิตในแต่ละวัน เช่น การกล้าพูด กล้าแสดงออก มีความภาคภูมิใจในตนเอง มีความมั่นใจในความคิดของตนเอง กล้าตัดสินใจ กล้าเผชิญความจริง รู้จักปรับตัวให้เข้ากับสิ่งแวดล้อมซึ่งลักษณะดังกล่าวจะนำไปสู่การสร้างความสำเร็จในด้านต่าง ๆ ของชีวิตในอนาคต ความเชื่อมั่นในตนเองมีความสำคัญ ดังนี้

1. ทำให้ผู้เรียนมีมโนคติที่ดีต่อตนเอง (Self-concept) การส่งเสริมให้เด็กประสบความสำเร็จในกิจกรรมต่าง ๆ และการได้รับการตอบสนองในทางบวกย่อมทำให้เด็กมีความเชื่อมั่นในตนเองและมีมโนคติที่ดีต่อตนเอง
2. ทำให้ผู้เรียนมีความกล้าแสดงออกทางด้านต่าง ๆ ความเชื่อมั่นถือเป็นบุคลิกภาพที่มีอยู่ภายในตัวบุคคลและสามารถสังเกตได้จากพฤติกรรมที่แสดงออก เช่น การกล้าพูด กล้าแสดงความคิดเห็นซึ่งเป็นความต้องการของตนเองกับกลุ่มเพื่อนหรือครู
3. ทำให้ผู้เรียนเป็นบุคคลที่มีความสามารถในการพึ่งพาตนเองและแก้ปัญหาต่าง ๆ ได้ด้วยตัวเองโดยไม่มี ความวิตกกังวล
4. ความเชื่อมั่นเป็นพื้นฐานสำคัญที่นำไปสู่การพัฒนาความคิดสร้างสรรค์ ทำให้บุคคลกล้าที่จะทำสิ่งที่แปลกใหม่และไม่กังวลต่อปัจจัยต่าง ๆ ที่มารบกวน
5. ทำให้ผู้เรียนสามารถดำรงชีวิตอยู่ในสังคมได้อย่างมีความสุข มีความสามารถในการร่วมกิจกรรมกับครูและเพื่อนด้วยความเป็นมิตร รู้จักช่วยเหลือ ยอมรับสิ่งใหม่ ๆ และปฏิบัติตามกฎ กติกาการเล่น

6. ทำให้ผู้เรียนมีความสำเร็จในการเรียน การทำงาน สามารถปรับตัวให้เข้ากับสิ่งแวดล้อม และอยู่ในสังคมได้อย่างมีความสุข (วารุณี เจริญรัตน์โชติ, 2543, น. 19-22)

7. ทำให้ผู้เรียนมีพัฒนาการทางด้านสติปัญญา ความสามารถทางสมองหรือสติปัญญา จะปรากฏให้เห็นได้จากพฤติกรรมกระทำและผู้ที่มีความเชื่อมั่นจะสามารถแสดงพฤติกรรมออกมาได้มากที่สุด

8. ช่วยพัฒนาพฤติกรรมทางสังคมและสัมพันธ์ภาพที่ดีกับกลุ่ม มีความสามารถในการแสดงออก การใช้ภาษาในการสื่อสาร สามารถทำงานร่วมกับกลุ่มได้ดีและเป็นที่ยอมรับของสมาชิกในกลุ่ม

9. ช่วยพัฒนาผู้เรียนให้มีบุคลิกภาพที่ดี ทั้งด้านการกล้าแสดงออก การเป็นตัวของตัวเอง และสามารถปฏิบัติตนได้อย่างเหมาะสมทั้งภายในและภายนอก

คนทุกคนมีความปรารถนาที่จะได้รับความสำเร็จ ต้องการให้คนอื่นยอมรับนับถือและเห็นคุณค่าของตน ถ้าความต้องการนี้ได้รับการตอบสนองอย่างเพียงพอจะทำให้บุคคลนั้นมีความเชื่อมั่นในตนเอง แต่ถ้าความต้องการนี้ถูกขัดขวางจะทำให้เกิดความรู้สึกมีปมด้อยหรือเสียความภาคภูมิใจในตนเองไป และอาจทำให้เกิดผลกระทบในทางลบต่อตนเองและผู้คนรอบข้างได้ (Maslow, 1954) และถ้าผู้ใหญ่ไปสกัดกั้นความอยากรู้อยากเห็นของเด็กหรือไม่เปิดโอกาสให้เด็กได้ฝึกพูด ได้เลือกและทำกิจกรรมอย่างอิสระตามความต้องการและความสนใจของเขาแล้ว ก็จะเป็นการสกัดกั้นความเชื่อมั่นของเด็กไปในที่สุด (Erikson, 1975) ดังนั้น ความเชื่อมั่นในตัวเองจึงเป็นสิ่งจำเป็นที่มนุษย์อยากมี จึงต้องสร้างให้เป็นอยู่เสมอ ๆ เมื่อมีแล้วต้องแสดงพฤติกรรมต่าง ๆ ออกมาอย่างเหมาะสม (วิทยา นาควัชระ, 2553) ส่วนแมคอินไตร์ และคนอื่น ๆ (P. D. MacIntyre; & et al, 1998) กล่าวเพิ่มเติมว่า ความเชื่อมั่นจะเป็นคุณลักษณะสำคัญของผู้เรียนที่จะแสดงออกถึงความตั้งใจในการสื่อสารภาษา และองค์ประกอบสำคัญ เช่น แรงจูงใจ บุคลิกภาพ ลักษณะของสภาพบรรยากาศระหว่างกลุ่มและความเห็นคุณค่าในตนเองเป็นสิ่งสำคัญที่จะช่วยให้เกิดความตั้งใจที่จะสื่อสาร และความมั่นใจในตนเองในการสื่อสารมีบทบาทสำคัญในการกำหนดความตั้งใจของผู้เรียนเพื่อการสื่อสาร

ดังนั้น ความเชื่อมั่นเป็นสิ่งสำคัญในชีวิตมนุษย์ที่ต้องปลูกฝัง ผ่านการเลี้ยงดู การซึมซับผ่านตัวแบบตั้งแต่อยู่ในวัยเด็กจนเป็นบุคลิกภาพของผู้ที่มีความเชื่อมั่นในตนเอง ผู้ที่เกี่ยวข้องกับการดูแลเด็กจึงควรศึกษาเพื่อส่งเสริมผู้เรียนให้สามารถกล้าแสดงออกและกระทำในสิ่งที่ตนเองเชื่อมั่นว่าถูกต้องจนประสบผลสำเร็จ

## 2. การสื่อสาร (Communication)

### 2.1 ความหมายของการสื่อสาร

นักวิชาการหลากหลายสาขาให้ความหมายของการสื่อสารไว้แตกต่างกัน ผู้วิจัยได้สังเคราะห์นิยามของการสื่อสาร ดังตาราง 2

ตาราง 2 การสังเคราะห์คานิยามของการสื่อสาร

สาระสำคัญ	คำสำคัญ
<p>1. การสื่อสารคือ กระบวนการที่บุคคลหนึ่ง (ผู้ส่งสาร) ส่งสิ่งเร้า (Stimulus or Response) ได้แก่ ภาษาพูด ภาษาเขียน ซึ่งเป็นตัวกระตุ้นหรือตัวตอบสนองเพื่อเปลี่ยนแปลงพฤติกรรม (ความนึกคิดหรือความรู้สึก) ของบุคคลอื่น ๆ (ผู้รับสาร) (Hovland; &amp; et al, 1953, p. 12)</p>	<p>กระบวนการ / การถ่ายทอด / สัญลักษณ์ / ผู้ส่งสาร / ผู้รับสาร / ความเข้าใจ</p>
<p>2. การสื่อสารคือ ความเข้าใจร่วมกันต่อเครื่องหมายที่แสดงข่าวสาร (Information signs) อันได้แก่ อากัปกริยา คำพูด ภาษาเขียน และการแสดงสัญลักษณ์ของคำซึ่งเป็นสิ่งที่คนได้ยิน ได้ฟัง ได้อ่าน หรือได้รับรู้ความหมายร่วมกันระหว่างผู้ส่งสารกับผู้รับสาร (Schramm, 1963, p. 13)</p>	<p>ความเข้าใจ / สัญลักษณ์ / ผู้ส่งสาร / ผู้รับสาร</p>
<p>3. การสื่อสารเป็นพฤติกรรมหรือกระบวนการถ่ายทอดข้อมูลข่าวสาร ความคิด อารมณ์ ความรู้สึกและทักษะ โดยการใช้อยู่สัญลักษณ์ เช่น คำพูด รูปภาพ ตัวเลข กราฟ ฯลฯ (Berelson; &amp; Steiner, 1964, p. 527)</p>	<p>พฤติกรรม / กระบวนการ / ถ่ายทอด / ข้อมูลข่าวสาร / ความคิด / อารมณ์ / ความรู้สึก / ทักษะ / สัญลักษณ์</p>
<p>4. การสื่อสาร หมายถึง กระบวนการถ่ายทอดข่าวสาร (Message) จากบุคคลหนึ่งซึ่งเรียกว่า ผู้ส่งสาร (Sender) ไปยังบุคคลอีกฝ่ายหนึ่งซึ่งเรียกว่า ผู้รับสาร (Receiver) โดยผ่านสื่อ (Channel) ต่าง ๆ ที่เหมาะสมและตอบสนองวัตถุประสงค์การสื่อสารได้ (พิชญภาพร ประครองใจ, 2558, น. 5)</p>	<p>กระบวนการ / ถ่ายทอด / ข่าวสาร / ผู้ส่งสาร / ผู้รับสาร / สื่อ / วัตถุประสงค์</p>

## ตาราง 2 (ต่อ)

สาระสำคัญ	คำสำคัญ
5. การสื่อสาร หมายถึง การรับรู้ข้อมูลข่าวสารร่วมกันของมนุษย์ที่แสดงออกทางภาษาไม่ว่าจะเป็นภาษาพูด ภาษาเขียน หรือภาษาท่าทาง รวมทั้งการแสดงออกทางพฤติกรรมต่าง ๆ ของมนุษย์ (ชนินษฐา จิตชินะกุล, 2557, น. 1)	การรับรู้ / ข้อมูลข่าวสาร / การแสดงออก / ภาษา / พฤติกรรม

จากตารางข้างต้น นิยามของการสื่อสาร หมายถึง พฤติกรรมหรือกระบวนการถ่ายทอดข้อมูลข่าวสาร ความคิด อารมณ์ ความรู้สึก ทักษะและสัญลักษณ์ต่าง ๆ ผ่านการแสดงออกทางภาษาพูด ภาษาเขียนและภาษาท่าทางโดยผู้ส่งสารไปยังผู้รับสารตามวัตถุประสงค์ที่วางไว้เพื่อให้เกิดความเข้าใจตรงกัน

## 2.2 องค์ประกอบของการสื่อสาร

การสื่อสารเป็นกระบวนการถ่ายทอดข่าวสารที่มีความเปลี่ยนแปลงและมีความต่อเนื่องกัน ซึ่งมี 5 องค์ประกอบที่สัมพันธ์และมีผลกระทบต่อกัน (กิติมา สุรสนธิ, 2557, น. 18-31; ชนินษฐา จิตชินะกุล, 2557, น. 3-10) ดังนี้

1. **ผู้ส่งสาร (Sender)** อาจใช้ชื่อใกล้เคียงได้ เช่น แหล่งสาร (Information source) ผู้สื่อสาร (Communicator) ผู้เข้ารหัส (Encoder) ผู้พูด (Speaker) ผู้เล่าเรื่อง (Generator) เป็นต้น โดยทั่วไปหมายถึง บุคคลหรือกลุ่มบุคคลที่ถ่ายทอดข่าวสารไปยังบุคคลอีกฝ่ายหนึ่งที่เรียกว่า ผู้รับสาร ซึ่งบุคคลทั้งสองฝ่ายอาจทำหน้าที่ผลัดเปลี่ยนกันในขณะที่สื่อสาร โดยเฉพาะในการสื่อสารระหว่างบุคคล ในการสื่อสารแต่ละครั้ง ผากจิต ปาลินทร ลามจิตร (2559, น. 3) กล่าวว่า ผู้ส่งสารจะสื่อสารได้ดีเพียงใดนั้น ขึ้นอยู่กับคุณลักษณะของผู้สื่อสาร คือ 1) มีทักษะในการสื่อสาร ในด้านการพูด การเขียน และคำศัพท์เป็นอย่างดี 2) มีเจตคติที่ดีต่อสารและการส่งสาร 3) มีความรู้ ทั้งในเรื่องที่จะพูดและการเลือกเนื้อหาที่น่าเชื่อถือและเหมาะสมกับผู้ฟัง 4) ระบบสังคมและวัฒนธรรม และ 5) คุณลักษณะอื่น ๆ เช่น บุคลิกภาพผู้ส่งสาร น้ำเสียง ความสนิทสนมระหว่างผู้ส่งและผู้รับ การยิ้มแย้ม เป็นต้น ส่วน ชนินษฐา จิตชินะกุล (2557, น. 17-21) กล่าวว่า การเพิ่มประสิทธิภาพในการสื่อสารนั้น ผู้ส่งสารต้องมีทักษะการสื่อสารในการพูด การเขียน การอ่าน การฟังที่ดี มีทัศนคติที่ดีขณะที่สื่อสาร มีความรู้ความ

เข้าใจในเรื่องที่จะสื่อสาร เข้าใจสถานภาพทางสังคมและวัฒนธรรม และมีประสบการณ์หรือการเรียนรู้ที่ใกล้เคียงกับผู้รับสาร

**2. สาร (Message)** คือ เรื่องราวที่ผู้ส่งสารต้องการสื่อความหมายไปยังผู้รับสาร สารอาจเป็นข้อเท็จจริงหรือข้อคิดเห็นที่ผู้ส่งสารได้ใช้ภาษาหรือสัญลักษณ์ที่จะทำให้ผู้ส่งสารและผู้รับสารเกิดการรับรู้ร่วมกัน สารประกอบด้วยส่วนสำคัญ 3 ส่วน ได้แก่ 1) รหัสสาร (Message code) คือ ภาษา (Language) หรือสัญลักษณ์ (Signal) ที่มนุษย์คิดขึ้น อาจแสดงออกเป็นภาษาพูดหรือภาษาเขียนหรือแสดงออกเป็นกิริยาท่าทาง อากัปกริยา 2) เนื้อหาของสาร (Message content) คือ เรื่องราวต่าง ๆ ที่ผู้ส่งสารต้องการจะถ่ายทอดไปยังผู้รับสาร แบ่งออกได้เป็น 2 ประเภท คือข้อเท็จจริงและข้อคิดเห็น ข้อเท็จจริงคือ สารที่เป็นความจริงและสามารถตรวจสอบได้ และข้อคิดเห็นคือ สารที่เป็นความรู้สึก ความเชื่อ หรือความคิดที่ผู้ส่งสารมีต่อสิ่งหนึ่งสิ่งใด ไม่สามารถพิสูจน์ได้ว่าเป็นจริงหรือเป็นเท็จ 3) การจัดเรียบเรียงลำดับสาร (Message treatment) คือ รูปแบบวิธีการในการนำรหัสสารมาเรียบเรียงให้ได้ใจความตามที่ต้องการ โดยอาจจัดเรียงตามโครงสร้างภาษา การลำดับความจากความยากไปหาง่าย ผู้ส่งสารอาจนำสารมาถ่ายทอดให้ผู้รับสาร 2 ลักษณะด้วยกันคือ วจนภาษา (Verbal language) เป็นการสื่อสารที่ผู้ส่งสารและผู้รับสารใช้ภาษาพูดหรือภาษาเขียนที่มีความหมายมาสื่อสารกัน เช่น การพูดคุยกันในที่ประชุม การเขียนบันทึก เป็นต้น และอวจนภาษา (Nonverbal language) หรือภาษากาย (Body language) เป็นการสื่อสารระหว่างผู้ส่งสารและผู้รับสารโดยไม่ได้ใช้ภาษาพูดหรือภาษาเขียนในการสื่อความหมาย ชนิษฐา จิตชินะกุล (2557, น. 17-21) กล่าวว่า ผู้ส่งสารควรสร้างสารให้มีความสนใจและเข้าใจง่าย ก็จะทำให้การสื่อสารมีประสิทธิภาพยิ่งขึ้น และสิ่งสำคัญอีกประการหนึ่งคือ การกระตุ้นและขอเสนอแนะในการรับสาร ซึ่งจะช่วยให้ผู้รับสารสนใจในสารมากยิ่งขึ้น

**3. สื่อ (Media) หรือช่องทางสื่อสาร (Channel)** หมายถึง ช่องทางที่จะนำข้อมูลข่าวสารจากผู้ส่งสารไปยังผู้รับสาร สื่อแบ่งได้เป็น 5 ประเภท คือ

- 3.1 สื่อธรรมชาติ ได้แก่ บรรยากาศที่อยู่ตามธรรมชาติ เช่น แสง อากาศ เป็นต้น
- 3.2 สื่อมนุษย์ ได้แก่ บุคคลที่ทำหน้าที่ในการนำสารไปสู่ผู้รับสาร เช่น คนส่งเอกสาร นักประชาสัมพันธ์ เป็นต้น
- 3.3 สื่อสิ่งพิมพ์ ได้แก่ สื่อทุกชนิดที่ผ่านกระบวนการเทคนิคการพิมพ์ เช่น หนังสือพิมพ์ วารสาร แผ่นพับ เป็นต้น
- 3.4 สื่ออิเล็กทรอนิกส์ ได้แก่ สื่อที่ต้องอาศัยระบบเครื่องจักรกลไฟฟ้า เช่น วิทยุ โทรทัศน์ โทรศัพท์ เป็นต้น



3.5 สื่อระคน ได้แก่ สื่อประเภทอื่นที่นอกเหนือจากสื่อที่กล่าวมาข้างต้น เช่น ป้ายโฆษณา แผ่นป้ายติดที่บอร์ด เป็นต้น

การใช้สื่อให้มีประสิทธิภาพนั้น สื่อที่ดีนั้นต้องเหมาะสมกับผู้ส่งสารและผู้รับสารในการนำไปใช้ ทั้งในด้านความรู้เกี่ยวกับการนำไปใช้และความสามารถของผู้ส่งสารและผู้รับสาร เลือกใช้สารที่เหมาะสมกับสื่อที่จะนำไปใช้เพื่อให้ผู้รับสารเข้าใจง่าย และให้เลือกใช้สื่อที่เหมาะสมกับผู้รับสาร

**4. ผู้รับสาร (Receiver)** อาจมีชื่อใกล้เคียง เช่น ผู้ถอดรหัส (Decoder) ผู้ฟัง (Listener) ผู้ฟังผู้ชม (Audience) เป็นต้น หมายถึง บุคคลหรือกลุ่มบุคคลที่ผู้ส่งสารต้องการส่งสาร เพื่อให้เกิดการรับรู้ร่วมกันกับผู้ส่งสาร ผู้รับสารจะมีบทบาทสำคัญ 2 ประการ คือ การกำหนดรู้ความหมายของสารที่ส่งมาและการมีการตอบสนองต่อผู้ส่งสาร

ชนิษฐา จิตชินะกุล (2557, น. 17-21) กล่าวว่า การเพิ่มประสิทธิภาพในการสื่อสารนั้น ผู้รับสารต้องมีทักษะการสื่อสารในการพูด การเขียน การอ่าน การฟังที่ดี มีทัศนคติที่ดีขณะที่สื่อสาร มีความรู้ความเข้าใจในเรื่องที่จะสื่อสาร เข้าใจสถานการณ์ทางสังคมและวัฒนธรรม และมีประสบการณ์หรือการเรียนรู้ที่ใกล้เคียงกับผู้ส่งสาร

**5. ผลของการสื่อสาร** หมายถึง การเปลี่ยนแปลงที่เกิดขึ้นหลังจากที่ผู้รับสารได้รับรู้หรือตอบสนองต่อสารของผู้ส่งสาร พฤติกรรมที่เปลี่ยนแปลงไป เช่น ความรู้ ความคิด ความเชื่อ ที่แสดงออกมาทั้งที่เจตนาและไม่เจตนา ในบางครั้งผู้รับสารอาจใช้ข้อมูลย้อนกลับ (Feedback) เพื่อให้ผู้ส่งสารรับรู้การสื่อความหมาย เช่น ยิ้มรับ พยักหน้า ตบมือ เขียนจดหมายตอบ เป็นต้น เพื่อเป็นข้อมูลให้ผู้ส่งสารรับทราบว่าคุณรับสารเข้าใจหรือยอมรับหรือไม่

### 2.3 ความสำคัญของการสื่อสาร

การสื่อสารเกิดขึ้นมาพร้อมกับการมีชีวิตของมนุษย์ ถือว่าเป็นปัจจัยสำคัญในชีวิตมนุษย์ เนื่องจากมนุษย์ใช้การสื่อสารเป็นเครื่องมือสื่อความหมาย สร้างความรู้และความเข้าใจ การสื่อสารของมนุษย์มีลักษณะเปลี่ยนแปลงได้ตลอดเวลา และกระบวนการสื่อสารเกิดขึ้นตามการเปลี่ยนแปลงปัจจัยภายในบุคคล เช่น ทัศนคติ การมองโลก แรงจูงใจ ความรู้ ความสามารถ และตามการเปลี่ยนแปลงภายนอก เช่น บริบท เวลา สถานการณ์ และปัจจัยแวดล้อมต่าง ๆ (รุ่ง ศรีอัษฎาพร, 2558, น. 20) แซซซ์ (Sassse, 1978, pp. 136-137) กล่าวว่า การสื่อสารเป็นสิ่งจำเป็นสำหรับมนุษย์ในสังคม ถ้าขาดการสื่อสารระหว่างบุคคลแล้ว มนุษย์ไม่สามารถอยู่ร่วมกันได้ การสื่อสารช่วยสร้างสัมพันธภาพ ความใกล้ชิด ความไว้วางใจ และก่อให้เกิดการเรียนรู้ ความเข้าใจระหว่างกันและกัน ช่วยให้มีมนุษย์รู้จักตนเองและเข้าใจบุคคลอื่นอีกด้วย และชนิษฐา จิตชินะกุล (2557, น. 13-14) ได้กล่าวถึงความสำคัญของการสื่อสารในหลายด้านคือ 1) การสื่อสารมีความสำคัญต่อการดำรงชีวิต

ชีวิตประจำวัน การปฏิบัติกิจกรรมต่าง ๆ ล้วนมีส่วนเกี่ยวข้องกับการสื่อสารทั้งสิ้น 2) การสื่อสารมีความสำคัญต่อสังคม ในการถ่ายทอดข้อมูลข่าวสารให้แก่สมาชิกในสังคมได้รับรู้ เพื่อให้สร้างความเข้าใจตรงกันและความสงบสุข 3) การสื่อสารมีความสำคัญต่อวงการธุรกิจ ไม่ว่าจะในองค์กรหรือนอกองค์กร 4) การสื่อสารมีความสำคัญต่อการเมือง การปกครอง เกี่ยวกับการสื่อสารนโยบายและแนวทางการปฏิบัติให้ประชาชนได้รับทราบข้อมูล และ 5) การสื่อสารมีความสำคัญต่องานระหว่างประเทศ เมื่อต้องเผยแพร่ข้อมูลข่าวสารเกี่ยวกับประเทศและสร้างความสัมพันธ์ระหว่างประเทศอื่น ๆ

### 3. ความเชื่อมั่นในการสื่อสาร (Communication Confidence)

#### 3.1 ความหมายของความเชื่อมั่นในการสื่อสาร

ผู้วิจัยได้ศึกษาเอกสารของความเชื่อมั่นและการสื่อสาร และสังเคราะห์คำนิยามของความเชื่อมั่นในการสื่อสาร ดังตาราง 3

ตาราง 3 การสังเคราะห์คำนิยามของความเชื่อมั่นในการสื่อสาร

สาระสำคัญ	คำสำคัญ
1. ความเชื่อมั่น หมายถึงคุณลักษณะของบุคคลที่แสดงออกถึงความกล้าเผชิญ ทั้งด้านความรู้สึกและอารมณ์ของตนเอง (Gençtan, 1984; Özbey, 2004; Peterson; & Pitz, 1988; Yates; & Chisari, 2013, p. 1; Yoder; & Proctor, 1988; ทศณียา บัวภา, 2554, น. 29; อัญชลี ฉิมพลี, 2551, น. 9)	แสดงออก / ความกล้าเผชิญ / ความรู้สึก / อารมณ์
2. การสื่อสาร หมายถึงพฤติกรรมหรือกระบวนการถ่ายทอดข้อมูลข่าวสาร ความคิด อารมณ์ ความรู้สึก ทักษะ และสัญลักษณ์ต่าง ๆ ผ่านการแสดงออกทางภาษาพูด ภาษาเขียน และภาษาท่าทางโดยผู้ส่งสารไปยังผู้รับสารตามวัตถุประสงค์ที่วางไว้เพื่อให้เกิดความเข้าใจตรงกัน (Berelson; & Steiner, 1964, p. 527; Hovland; & et al, 1953, p. 12; Schramm, 1963, p. 13; ขนิษฐา จิตชินะกุล, 2557, น. 1; พิชญพร ประครองใจ, 2558, น. 5)	ถ่ายทอด / ข้อมูลข่าวสาร / ความคิด / อารมณ์ / ความรู้สึก / ทักษะ / สัญลักษณ์ / การแสดงออกทาง / ภาษาพูด / ภาษาเขียน / ภาษาท่าทาง / ผู้ส่งสาร / ผู้รับสาร / วัตถุประสงค์ / ความเข้าใจ

จากตารางข้างต้น นิยามความเชื่อมั่นในการสื่อสาร หมายถึง คุณลักษณะของบุคคลที่แสดงออกถึงความกล้าแสดงออก ความรู้สึกมุ่งมั่น ความเข้าใจในความสามารถของตนเองในการส่งสารและรับสารเพื่อให้เกิดความเข้าใจที่ตรงกัน

ทั้งนี้ บุคคลที่มีความเชื่อมั่นในการสื่อสารจำเป็นต้องอาศัยปัจจัยหลายอย่าง ทั้งสภาพจิตใจ อารมณ์ที่มั่นคง สภาพร่างกายที่สมบูรณ์ แรงจูงใจ ประสิทธิภาพ และความรู้ความสามารถในเรื่องนั้น ๆ เพื่อที่จะแสดงพฤติกรรมออกมาได้ หากบุคคลขาดสิ่งใดสิ่งใดจากสิ่งดังกล่าวนี้ก็จะทำให้ขาดความเชื่อมั่นได้ นีลเลย์ (Neeley, 2004, p. 53) ได้กำหนดกรอบของความเชื่อมั่นในการสื่อสารว่า เป็นการเข้าใจพื้นฐานของทักษะการสื่อสาร (Understanding basic communication skills) การแสดงออก (Express themselves) และการรับฟังผู้อื่น (Listen to others) และบุคคลที่มีความเชื่อมั่นในการสื่อสารจะสังเกตได้จากภายนอก อาทิ เวลาพูดมักสบตา ไม่หลบตาคู่สนทนาและผู้อื่น พูดเสียงดังฟังชัดและกล้าเผชิญความเป็นจริง ส่วนคนที่ขาดความเชื่อมั่นในการสื่อสาร จะเป็นคนขาดก้วและไม่มั่นใจในตนเอง มีความรู้สึกหวาดระแวง ดูเหมือนขาดสมาธิในการพูดและการฟังผู้อื่น ซึ่งจะทำให้การสื่อสารผิดพลาดได้ง่าย (Hurlock, 1964, p. 659) และแบรนเดน (Branden, 1983, pp. 8-10) กล่าวว่า บุคคลที่มีความเชื่อมั่นในการสื่อสารไว้คือ มีใบหน้า ท่าทางและวิธีการพูดที่มีชีวิตชีวา คำพูดและการเคลื่อนไหวเป็นไปตามธรรมชาติ มีพฤติกรรมกล้าแสดงออก เป็นผู้กล้าให้และผู้รับคำท้าทาย คำสรรเสริญ การแสดงออกซึ่งความรักและความซาบซึ้งต่าง ๆ สามารถเปิดใจรับคำตำหนิ มีความกลมกลืนเป็นอยู่อย่างดีระหว่างคำพูด การกระทำ การแสดงออกและการเคลื่อนไหว และมีทัศนคติที่ยืดหยุ่นในการตอบสนองต่อสถานการณ์และสิ่งท้าทาย

### 3.2 ความสำคัญของความเชื่อมั่นในการสื่อสาร

บุคคลที่มีความเชื่อมั่นในการสื่อสาร เป็นบุคคลที่มีความสามารถในการรับและส่งสาร มีวัฒนธรรมในการใช้ภาษาถ่ายทอดความคิด ความรู้ความเข้าใจ ความรู้สึก และทัศนะของตนเองเพื่อแลกเปลี่ยนข้อมูลข่าวสารและประสบการณ์อันจะเป็นประโยชน์ต่อการพัฒนาตนเองและสังคม (กระทรวงศึกษาธิการ, 2551, น. 6) ความเชื่อมั่นจะทำให้ความตั้งใจในการสื่อสารภาษาต่างประเทศของผู้เรียนสูงขึ้น และการจูงใจ บุคลิกภาพ สภาพระหว่างกลุ่มและการเห็นคุณค่าในตัวเอง จะช่วยเสริมความตั้งใจในการสื่อสาร นอกจากนี้ การเห็นคุณค่าในตนเองและความเชื่อมั่นในการสื่อสารเป็นสิ่งสำคัญอย่างยิ่งในการกำหนดความตั้งใจของผู้เรียนที่จะสื่อสารภาษา (P. D. MacIntyre; & et al, 1998) ส่วนยาเตสและชิซารี (Yates; & Chisari, 2013, pp. 1-2) กล่าวว่า ผู้ที่มีความเชื่อมั่นในการสื่อสารจะใช้ชีวิตในสังคมหรือบริบทแวดล้อมต่าง ๆ กับคนต่างวัฒนธรรมหรือต่างภูมิหลังได้ดี พวกเขาจะมีความสุขและรู้สึกว่องไวกับความก้าวหน้าที่ได้ทำมา ความรู้สึกเช่นนี้จะทำให้พวกเขามีความ

เชื่อมั่นในการเรียนรู้ และความเชื่อมั่นนี้แหละจะส่งผลต่อการดำเนินชีวิตทั้งในและนอกห้องเรียน ผู้เรียนที่ยังมีความเชื่อมั่นมากเท่าใดยิ่งจะทำให้ง่ายในการมีส่วนร่วมกิจกรรมทางสังคมต่อไป

#### 4. การสื่อสารภาษาอังกฤษ (English Communication)

##### 4.1 ความหมายของการสื่อสารภาษาอังกฤษ

นักวิชาการด้านการสอนภาษาอังกฤษได้ให้ความหมายของการสื่อสารภาษาอังกฤษไว้หลายท่าน ผู้วิจัยได้สังเคราะห์นิยามของการสื่อสารภาษาอังกฤษ ดังตาราง 4

ตาราง 4 การสังเคราะห์คำนิยามของการสื่อสารภาษาอังกฤษ

สาระสำคัญ	คำสำคัญ
1. การสื่อสารภาษาอังกฤษ หมายถึง ความสามารถในการใช้ภาษาหรือตีความภาษาได้ถูกต้องเหมาะสมเมื่อมีการปฏิสัมพันธ์กับบุคคลอื่น ๆ ในสังคม (Hymes, 1979a, p. 4)	ความสามารถ / ใช้ภาษา / ตีความภาษา / การปฏิสัมพันธ์
2. การสื่อสารภาษาอังกฤษ หมายถึง กระบวนการรับและส่งสารที่เกี่ยวข้องระหว่างบุคคลอย่างน้อย 2 คนขึ้นไปทั้งในด้านการฟัง การพูด การอ่าน และการเขียน ซึ่งผู้พูดและผู้ฟังต้องมีความเข้าใจเรื่องที่พูดหรือจุดประสงค์ที่พูดและต้องมีความหมายต่อทั้ง 2 ฝ่ายด้วย (Brown, 1980, p. 7)	กระบวนการ / การรับสาร / การส่งสาร / การฟัง / การพูด / การอ่าน / การเขียน / ความเข้าใจ / มีจุดประสงค์ / มีความหมาย
3. การสื่อสารภาษาอังกฤษ เป็นการปฏิสัมพันธ์ซึ่งกันและกันระหว่างคน 2 คน หรือมากกว่า โดยการแลกเปลี่ยนความรู้หรือข้อมูลด้วยภาษา (Oxford, 1990)	การปฏิสัมพันธ์ / การแลกเปลี่ยน / ความรู้หรือข้อมูล / ภาษา
4. การสื่อสารภาษาอังกฤษ เป็นกระบวนการซึ่งมนุษย์ใช้แลกเปลี่ยนข้อมูล ความคิด ความรู้สึกซึ่งกันและกันโดยการพูด การเขียน และภาษาท่าทาง (Hybel, 1995, p. 2)	กระบวนการ / การแลกเปลี่ยน / ข้อมูล / ความคิด / ความรู้สึก / ภาษา
5. การสื่อสารภาษาอังกฤษ เป็นการใช้ภาษาเขียน ภาษาพูด หรือภาษาท่าทางในการส่งข้อมูล ประกอบด้วยคนอย่างน้อย 2 คน หากข้อมูลที่ส่งออกไปนั้นมีผู้รับซึ่งมีความเข้าใจและมีการตอบสนองต่อการสื่อสารนั้น ๆ นั้นแสดงว่าการสื่อสารมีประสิทธิภาพ (Walton; & Nayne, 1995, p. 5)	การพูด / การเขียน / ภาษาท่าทาง / ภาษาเขียน / ภาษาพูด / ภาษาท่าทาง / ความเข้าใจ / การตอบสนอง

## ตาราง 4 (ต่อ)

สาระสำคัญ	คำสำคัญ
6. การสื่อสารภาษาอังกฤษ เป็นกระบวนการในการใช้ภาษาได้อย่างถูกต้องเหมาะสมทั้งทางการฟัง พูด อ่าน และเขียน รวมทั้งภาษาท่าทาง โดยต้องมีความหมายและช่วยให้เกิดความเข้าใจทั้งต่อผู้รับและผู้ส่งสาร (กัลย์ชลากรณ์ มหาพัฒน์ไทย, 2548, น. 7)	กระบวนการ / การฟัง / การพูด / การอ่าน / การเขียน / ภาษาท่าทาง / ความหมาย / ความเข้าใจ

จากตารางข้างต้น นิยามของการสื่อสารภาษาอังกฤษ หมายถึง พฤติกรรมหรือกระบวนการใช้ภาษาอังกฤษด้วยทักษะการฟัง พูด อ่าน และเขียน รวมถึงภาษาท่าทาง ตามจุดประสงค์ที่วางไว้ เพื่อให้เกิดความเข้าใจทั้งต่อผู้รับสารและผู้ส่งสารได้อย่างถูกต้องเหมาะสม

#### 4.2 การใช้ภาษาเพื่อพัฒนาทักษะทางภาษา

จุดประสงค์หลักของการใช้ภาษาอังกฤษเพื่อพัฒนาทักษะทางภาษา ได้แก่ ทักษะการฟัง พูด อ่าน และเขียนในสถานการณ์ต่าง ๆ ได้อย่างถูกต้องเหมาะสม รายละเอียดสำคัญของทักษะทางภาษาทั้ง 4 มีดังนี้

##### 1. ทักษะการฟัง (Listening Skill)

การฟังเป็นทักษะรับสารที่สำคัญทักษะหนึ่ง เป็นทักษะพื้นฐานที่ใช้กันมากที่สุด และเป็นทักษะแรกที่ต้องสอนก่อนการพูด อ่านหรือเขียน ฮาเมอร์ (Harmer, 1998) กล่าวว่า ทักษะการฟังมีความสำคัญเพราะนอกจากจะทำให้เกิดความรู้และได้ข้อมูลจากเสียงที่ได้ยินแล้ว ยังทำให้ผู้ฟังได้คุ้นเคยกับเสียงซึ่งจะใช้เป็นแบบอย่างในการปรับปรุงการพูดได้ด้วย การฟังเป็นทักษะจึงต้องอาศัยการฝึกฝน แล้วแสดงความสามารถในด้านต่าง ๆ ออกมา ความสามารถในการฟังเป็นความสามารถในการเข้าใจในสิ่งที่ฟัง แล้วสามารถนำความรู้ด้านภาษา ประสพการณ์มาโต้ตอบได้อย่างเหมาะสม (Krashen, 1982, pp. 79-98; Richards, 2006, pp. 50-51; Rost, 1991, pp. 3-4)

การฟังแบ่งออกเป็น 2 ระดับ ได้แก่ ระดับเริ่มต้น เน้นการฟังเสียง คำ วลี และสามารถออกเสียงได้ถูกต้อง รู้จักสังเกตและจับได้ว่าเสียงต่าง ๆ มีความแตกต่างกันอย่างไร และระดับที่สอง เป็นการฟังประโยคและเรื่องราวเพื่อความเข้าใจ ดังนั้น การฝึกทักษะการฟังจึงประกอบไปด้วยการฟังเสียงพยางค์ คำศัพท์ ประโยค การสนทนาและฟังเรื่องแล้วเข้าใจได้ โดยผู้สอนต้องฝึกฝนอย่างต่อเนื่องและสม่ำเสมอ (เฉลิม ทองนวล, 2557, น. 12) นอกจากนี้ เดวีและเพียส (Davies;

& Pearse, 2000, pp. 77-78) เสนอแนะว่า การจัดเนื้อหาในการเรียนการสอนทักษะการฟังนั้น ครูผู้สอนควรเน้นในเรื่องการทักทาย การตั้งคำถาม การให้คำแนะนำ การอธิบาย การเล่าเรื่อง เพราะสิ่งต่าง ๆ เหล่านี้จะเป็นการฝึกฝนความเข้าใจในการฟังได้อย่างมีประสิทธิภาพ

ซามูเอล (Samuels, 1987, pp. 295-309) แนะนำถึงปัจจัยที่จะทำให้การฟังมีประสิทธิภาพไว้ดังนี้ คือ

1. ความรู้และความสามารถด้านต่าง ๆ ที่ช่วยให้เกิดความเข้าใจภาษา (Language facilities) ได้แก่

- 1) ความสามารถในการรำลึกคำได้
- 2) ความสามารถในการแบ่งส่วนและการวิเคราะห์ด้านไวยากรณ์ของสิ่งที่ฟัง
- 3) ความสามารถในการเข้าใจความหมายของคำศัพท์
- 4) ความสามารถในการเข้าใจโครงสร้างของภาษา
- 5) ความสามารถในการใช้ภาษาถิ่นของภาษาต่างประเทศ
- 6) ความสามารถในการใช้ภาษาอังกฤษเชิงความ

2. ความรู้เดิมซึ่งเป็นความรู้และประสบการณ์เดิมเกี่ยวกับภาษา (Textual schemata) และความรู้เกี่ยวกับเนื้อหา (Content schemata) จะเป็นความรู้หรือประสบการณ์เดิมในเรื่องที่จะฟัง และความรู้รอบตัว

3. การคำนึงถึงอิทธิพลของบริบท (Contextual influence)
4. ความสามารถในการใช้กลวิธีในการฟัง (Listening strategies)
5. ความรู้ความเข้าใจในภาษาท่าทาง
6. แรงจูงใจและความตั้งใจฟัง

แพร์รอต (Parrott, 1993, pp. 160-173) กล่าวเพิ่มเติมว่า ปัจจัยสำคัญในการฟังให้มีประสิทธิภาพคือ ประสบการณ์และความรู้เดิมของผู้ฟัง ความรู้เกี่ยวกับภาษา เช่น คำศัพท์ โครงสร้างทางไวยากรณ์ และตัวผู้ฟัง ซึ่งได้แก่ ความคาดหวังและทัศนคติ

การจัดการเรียนรู้เพื่อพัฒนาทักษะการฟังนั้น พอลสตันและคนอื่น ๆ (Paulston; & et al, 1976, pp. 131-132) ได้ให้ข้อเสนอแนะว่า ในตอนเริ่มแรกควรกระตุ้นผู้เรียนให้เกิดความสนใจ และรู้จักมุ่งหมายของการฝึกทักษะการฟัง หลังจากนั้น ให้ผู้เรียนฟังข้อความหรือเรื่องราว แล้วให้ผู้เรียนทำแบบฝึกหัดหลังจากที่ได้ฟังจบแล้ว และในตอนสุดท้ายควรเป็นการให้คำแนะนำ ทิชมการทำแบบฝึกหัด รวมทั้งแก้ไขข้อผิดพลาดของผู้เรียน โรสท์ (Rost, 1991) กล่าวว่า สิ่งสำคัญในการฟังคือ ครูควรพูดคุยกับผู้เรียนเป็นภาษาอังกฤษ ใช้ภาษาอังกฤษในห้องเรียนสม่ำเสมอ นำสื่อต่าง ๆ มาใช้และ

ให้คำแนะนำสื่อที่น่าสนใจแก่ผู้เรียนเพื่อพัฒนาการฟังของผู้เรียนทั้งในและนอกห้องเรียนอย่างอิสระ นอกจากนี้ ครูควรเน้นการสร้างความรู้ความคุ้นเคยกับเสียงโดยเน้นการสร้างความรู้ความเข้าใจความหมายของเสียงที่ได้ยินหรือได้ฟัง สื่อการสอนที่สำคัญในการสอนทักษะการฟังควรเป็นสื่อที่เป็นเสียง เช่น การพูดของผู้สอน เจ้าของภาษา เทป หรือ วิดีโอ อาจเป็นสื่อที่เป็นการเขียน (Written language) สื่อที่เป็นของจริง (Authentic material) รูปภาพ เป็นต้น

สรุปว่า ทักษะการฟังจึงเป็นทักษะการรับสารที่สำคัญสำหรับผู้เรียน ควรฝึกการฟังเสียง คำ วลี และการออกเสียงได้ถูกต้อง รู้จักสังเกตและจับได้ว่าเสียงต่าง ๆ เป็นอย่างไร รวมถึงการฟังเนื้อเรื่อง เช่น การทักทาย การตั้งคำถาม การให้คำแนะนำ การอธิบาย การเล่าเรื่อง เป็นต้น การฟังจะเกิดประสิทธิภาพมากยิ่งขึ้น หากผู้ฟังมีความรู้ ประสบการณ์เดิมในเรื่องที่ฟังมาก่อนแล้วและมีความมุ่งมั่น ตั้งใจในการฟังด้วยดี

## 2. ทักษะการพูด (Speaking Skill)

การพูดเป็นทักษะการส่งสารอย่างหนึ่งในการสื่อสารประจำวัน ทักษะการพูดจึงนับได้ว่าเป็นทักษะที่สำคัญอย่างยิ่ง นักวิชาการด้านการสอนภาษาได้ให้ความหมายของการพูด หมายถึง การเปล่งเสียงโดยใช้ถ้อยคำ ภาษา เพื่อให้ผู้ฟังได้รับรู้และเข้าใจตรงกัน (Clark, 1988, p. 21; สุมิตรา อังวัฒนกุล, 2535, น. 16-17) ส่วนอัญชญา ศรีเรืองฤทธิ และคนอื่น ๆ (2552, น. 7) กล่าวว่า การพูดเป็นการสื่อสารด้วยเสียงเพื่อการแลกเปลี่ยนข่าวสาร ซึ่งประกอบด้วยบุคคลตั้งแต่ 2 คนขึ้นไป และเป็นสื่อความหมายด้วยเสียงที่เป็นคำ (Word) วลี (Phrase) ประโยค (Sentence) ข้อความ (Statement) และเรื่องราว (Story) ดังนั้น องค์ประกอบพื้นฐานของการพูดที่ต้องฝึกฝนคือ การออกเสียง (Pronunciation) ซึ่งประกอบด้วย การเน้นหนัก (Stress) ในเสียงของคำศัพท์ ระดับเสียงสูงต่ำในประโยค (Intonation) จังหวะของเสียง (Rhythm) การหยุด (Pause) และการเชื่อมคำ (Linking) สำหรับในแง่ของการพูดเพื่อการสื่อสาร ทักษะการพูดในฐานะที่เป็นทักษะทางสังคม จะประกอบไปด้วยหน้าที่ของภาษา (Function) ซึ่งได้แก่ เจตนาหรือสถานการณ์ต่าง ๆ ในการใช้ภาษาและโครงสร้าง (Pattern) ซึ่งได้แก่ โครงสร้างประโยคที่เป็นมีไวยากรณ์เป็นองค์ประกอบสำคัญ ฐปทอง กว้างสวัสดิ์ (2558, น. 29) ได้แบ่งทักษะการพูดเป็น 2 ส่วน ได้แก่ การพูดเพื่อปฏิสัมพันธ์ (Spoken interaction) หมายถึง ความสามารถในการถาม-ตอบ แลกเปลี่ยนข้อมูลกับคนอื่น และทักษะการผลิตภาษาพูด (Spoken production) หมายถึง ความสามารถในการผลิตภาษาพูด เช่น การพูดโคลงกลอน สุนทรพจน์ และการบรรยายเหตุการณ์และเรื่องราวต่าง ๆ บาร์ทิส (Bartz, 1979, pp. 18-22) กล่าวว่า องค์ประกอบสำคัญที่แสดงถึงความรู้ความสามารถของผู้เรียนด้านทักษะการพูด ได้แก่ ความคล่องแคล่ว (Fluency) ความเข้าใจ (Comprehensibility) ปริมาณของข้อมูลที่สามารถสื่อสารได้ (The amount of communication)

คุณภาพของข้อมูลที่น่ามาสื่อสารได้ (Quality of communication) และความพยายามในการสื่อสาร (Effort of communication)

แฮริส (D. P. Harris, 1988, pp. 81-82) กล่าวว่า องค์ประกอบของการทักษะการพูด ประกอบด้วยความสามารถในด้านการออกเสียง (pronunciation) ด้านไวยากรณ์ (Grammar) ด้านคำศัพท์ (Vocabulary) ด้านความคล่องแคล่วของการใช้ภาษา (Fluency) และด้านความสามารถที่จะเข้าใจได้ (Comprehension)

โปรโนโวสท์ (Pronovost, 1995, pp. 3-7) ได้กล่าวถึงการพูดที่ดีที่สามารถสื่อสารให้ผู้อื่นเข้าใจความหมายได้ชัดเจนนั้น ต้องมีน้ำเสียงดีที่เปล่งออกมาต้องเป็นเสียงที่มีคุณภาพ มีความดังพอเหมาะแก่การได้ยิน มีระดับเสียงเสียงสูงต่ำหลายระดับ มีจังหวะในการพูด และการหายใจที่ถูกต้อง

สรุปว่า ทักษะการพูดเป็นทักษะส่งสารที่สำคัญมากอีกทักษะหนึ่งในการสื่อสารที่ต้องใช้การฝึกฝนอย่างสม่ำเสมอ จึงควรเน้นหนักในเรื่องการออกเสียงคำ วลี ประโยค ข้อความ เรื่องราวต่าง ๆ รวมไปถึง ไวยากรณ์ คำศัพท์ ความคล่องแคล่วทางภาษาและความสามารถที่จะเข้าใจได้ นอกจากนี้ ควรฝึกใช้น้ำเสียง ความดัง ระดับเสียง จังหวะในการพูดและการหายใจที่ถูกต้องในขณะที่พูด ดังนั้น ผู้พูดที่ดีต้องมีความรู้ในสิ่งที่พูด ความรู้เกี่ยวกับหลักการใช้ภาษา มีทักษะในการพูดและมีความเชื่อมั่นในการสื่อสารเป็นพื้นฐานสำคัญ เพื่อให้การสื่อสารในแต่ละครั้งเกิดความเข้าใจระหว่างผู้พูดและผู้ฟังตรงกันได้ดี

### 3. ทักษะการอ่าน (Reading Skill)

ทักษะการอ่านเป็นทักษะการรับสารอย่างหนึ่ง จุดประสงค์ในการอ่าน ได้แก่ การอ่านเพื่อทราบข้อมูลโดยทั่วไป การอ่านเพื่อหาข้อมูลเฉพาะ และการอ่านเพื่อความพอใจหรือความสนใจ (Williams, 1994, p. 12) สรุปความหมายของการอ่านจากนักวิชาการได้ว่า หมายถึง การสร้างความหมายและความเข้าใจจากข้อความประเภทต่าง ๆ เพื่อให้บรรลุจุดประสงค์ที่วางไว้ (Crawley, 1995, pp. 14-15; Day; & Bamford, 1998, p. 12; Heilman; & et al, 1994, p. 5; Muijs; & Reynolds, 2001, p. 6; Rubin, 1993, p. 5) ซึ่งวิลเลียม (Williams, 1994, pp. 2-3) กล่าวเพิ่มเติมว่า เป้าหมายสำคัญที่สุดของการอ่านคือ ความเข้าใจในสิ่งที่อ่าน กันนิง (Gunning, 1992, p. 188) และรูบิน (Rubin, 1993, p. 194) มีความเห็นสอดคล้องกันว่า ความเข้าใจในการอ่าน คือ ความสามารถเข้าใจความหมายของคำและภาษาที่เขียนซึ่งเป็นวัตถุประสงค์หลักของการอ่าน สมุทร เซ็นเซาวิช (2542, น. 73) กล่าวว่า ความเข้าใจในการอ่านเป็นความสามารถที่จะอนุมานข้อสนเทศหรือความหมายอันพึงประสงค์จากสิ่งที่อ่านมาแล้วได้อย่างมีประสิทธิภาพมากที่สุดเท่าที่จะทำได้ ซึ่งจะสัมพันธ์กับการศึกษาประสบการณ์ต่าง ๆ หลายด้านของแต่ละคน



แวลเล็ตและดิสซิค (Valette; & Disick, 1972, p. 41) ได้แบ่งระดับความเข้าใจของการอ่าน ออกเป็น 5 ระดับคือ 1) ทักษะกลไก (Mechanical skills) 2) ความรู้ (Knowledge) 3) การถ่ายโอน (Transfer) 4) การสื่อสาร (Communication) และ 5) การวิพากษ์วิจารณ์ (Criticism)

แฮร์ริสและซีเพย์ (A. J. Harris; & Sipay, 1990, p. 119) กล่าวว่า ระดับความเข้าใจในการอ่านมี 4 ระดับ ได้แก่

1. ความเข้าใจตามภาษา (Literal comprehension) เป็นความเข้าใจระดับต้นที่ผู้อ่าน เข้าใจตามตัวอักษรว่า ผู้เขียนเป็นอย่างไร เป็นเรื่องของการระลึกรายละเอียด (Details) ใจความ สำคัญ (Main ideas) ลำดับเรื่อง (Sequences) การเปรียบเทียบ (Comparison) เหตุและผล (Cause & Effect) และเข้าใจลักษณะของตัวละครหรือของเรื่อง (Character traits)

2. ความเข้าใจของขอบข่ายที่เกี่ยวข้องกับเนื้อเรื่อง (Transference) สามารถโยง เหตุการณ์อื่น ๆ ได้

3. ความเข้าใจที่ประเมินผลเกี่ยวกับเรื่องที่อ่านได้ (Evaluation) เข้าใจเนื้อเรื่อง แล้ว ประเมินผลเกี่ยวกับเรื่องที่อ่านได้ว่า ผู้เขียนมีเป้าหมายอย่างไร อารมณ์ของเรื่องเป็นอย่างไร เจตคติ ของผู้เขียนเป็นอย่างไร เป็นต้น

4. ความเข้าใจที่จะทำให้เกิดทัศนคติ (Attitude) เกิดความซาบซึ้ง เปลี่ยนแปลงความเชื่อ และความรู้สึกนึกคิดได้

แฮร์ริสและสมิธ (L. A. Harris; & Smith, 1976, p. 207) กล่าวว่า การอ่านจะเกิดความเข้าใจดี เพียงใด ขึ้นอยู่กับปัจจัยสำคัญคือ 1) ประสบการณ์พื้นฐานของผู้อ่านในเรื่องที่อ่าน (Background experience) 2) ความสามารถด้านภาษา (Language abilities) 3) ความสามารถในการคิด (Thinking abilities) 4) เจตคติที่มีต่อการอ่าน (Affection) และ 5) จุดประสงค์ในการอ่าน (Reading purposes)

นอกจากนี้ คูเปอร์ และคนอื่น ๆ (Cooper; & et al, 1988, pp. 8-9) ได้กล่าวถึงปัจจัยที่ช่วย ให้มีความเข้าใจในการอ่านไว้ 4 ประการ ซึ่งคล้ายคลึงกับ แฮร์ริสและสมิธ (L. A. Harris; & Smith, 1976, p. 207) 2 ประการ คือ แรงจูงใจในการอ่าน จุดมุ่งหมายในการอ่าน แต่มีองค์ประกอบที่แตกต่างกัน 2 ประการ คือ สภาวะทางสังคมและอารมณ์ (Social-emotion status) ว่ามีผลต่อความคิดรวบยอดและ ทัศนคติที่ดีต่อการอ่านและสภาวะทางร่างกาย (Physical status) ว่าผู้เรียนที่มีสุขภาพดี การเห็นดี การ ได้ยินดีจะช่วยให้การอ่านมีประสิทธิภาพดีขึ้นด้วย

สรุปว่า การอ่านเป็นทักษะการรับสารที่ต้องอาศัยความรู้ในหลายด้าน จุดประสงค์สำคัญ ของการอ่านคือ การทำความเข้าใจกับเรื่องที่อ่าน แล้วสามารถถ่ายทอด อธิบาย ให้ข้อมูลแก่ผู้อื่นได้ ครูผู้สอนในระดับมัธยมศึกษาตอนต้นควรให้ผู้เรียนได้ทำความเข้าใจเกี่ยวกับคำศัพท์ ไวยากรณ์ในช่วง

การจัดกิจกรรมระหว่างการอ่าน หลังจากจัดกิจกรรมการอ่านเสร็จแล้ว จึงให้ผู้เรียนแสดงออกถึงความเข้าใจจากสิ่งที่อ่านในรูปแบบที่หลากหลาย เช่น การตอบคำถามของครู การอธิบายความเข้าใจ การสรุปความ การอธิบายขั้นตอนของเรื่องที่อ่าน เป็นต้น การแสดงออกด้วยกิจกรรมดังกล่าวอาจจะเป็นการถ่ายโอนไปยังทักษะอื่นด้วยคือ ทักษะการพูดและทักษะการเขียนที่ต้องอาศัยความรู้ความสามารถของทั้งสองทักษะประกอบด้วย

#### 4. ทักษะการเขียน (Writing Skill)

การเขียนเป็นทักษะสุดท้ายและเป็นทักษะที่สลับซับซ้อนมากที่สุด ผู้เขียนต้องใช้ความคิดประกอบหลายอย่างจึงจะทำให้เขียนได้ถูกต้อง ต้องอาศัยความรู้ความสามารถทางการเขียนเป็นอย่างมาก ในด้านโครงสร้างของคำในประโยคและไวยากรณ์ นักการศึกษาทางการสอนภาษาอังกฤษได้ให้ความหมายของการเขียนสรุปได้ว่า หมายถึง การถ่ายทอดความคิดออกมาผ่านทางตัวอักษร คำศัพท์ ไวยากรณ์ และสัญลักษณ์ อย่างมีจุดมุ่งหมาย เพื่อสื่อความหมายให้ผู้อ่านได้เข้าใจ (Finocchiaro, 1973, p. 3; McCrimmon, 1967, p. 3; Swales; & Christine, 1997, p. 34; พรสวรรค์ สีป้อ, 2550, น. 195) และการเขียนยังเป็นความสามารถในการเรียบเรียงความคิดอย่างมีจุดหมาย โดยใช้ความรู้ด้านหลักการใช้ภาษา การเลือกใช้คำ การจัดลำดับและการเรียบเรียงคำออกมาเป็นประโยคเพื่อสื่อความหมายจากผู้เขียนไปยังผู้อ่านได้ถูกต้อง (Byrne, 1988, p. 1; Lado, 1984, p. 248; White, 1980, p. 6)

แฮริส (D. P. Harris, 1988, pp. 68-69) กล่าวว่า สิ่งสำคัญที่ผู้เขียนต้องคำนึงถึงในการเขียนมีคือ 1) เนื้อหา (Content) เรื่องหรือประเด็นที่ผู้เขียนต้องการสื่อแก่ผู้อ่าน 2) การวางรูปแบบ (Form) หรือการเรียบเรียง (Organization) 3) ไวยากรณ์ (Grammar) 4) สีสมา (Style) ในการเขียน และ 5) กลไก (Mechanics) ได้แก่ การใช้เครื่องหมายต่าง ๆ ในการเขียน (พรสวรรค์ สีป้อ, 2550, น. 195-196)

สรุปว่า ทักษะการเขียนเป็นทักษะที่ต้องอาศัยความรู้ความสามารถในหลาย ๆ ด้านประกอบกัน คือ การเลือกใช้คำ การใช้ไวยากรณ์ การเรียบเรียงคำในประโยค สีสมาและกลไกต่าง ๆ ของการเขียน รวมถึงการกำหนดจุดมุ่งหมายของการเขียนแต่ละครั้งเพื่อให้การเขียนถูกต้องและทำให้ผู้อ่านเกิดความเข้าใจได้

## 5. ความเชื่อมั่นในการสื่อสารภาษาอังกฤษ (English Communication Confidence)

### 5.1 การสังเคราะห์ความเชื่อมั่นในการสื่อสารภาษาอังกฤษ

หลังจากผู้วิจัยได้ศึกษาเอกสารและงานวิจัยในประเด็นเกี่ยวกับความเชื่อมั่น การสื่อสาร ความเชื่อมั่นในการสื่อสาร และการสื่อสารภาษาอังกฤษ และได้ทำการสังเคราะห์มาเป็นค่านิยามของทั้งสามคำดังกล่าวแล้ว ต่อมา ผู้วิจัยจึงสังเคราะห์ค่านิยามของความเชื่อมั่นในการสื่อสารภาษาอังกฤษ ดังตาราง 5

ตาราง 5 การสังเคราะห์ค่านิยามความเชื่อมั่นในการสื่อสารภาษาอังกฤษ

สาระสำคัญ	คำสำคัญ
<p>1. ความเชื่อมั่นในการสื่อสาร หมายถึงคุณลักษณะของบุคคลที่แสดงออกถึงความกล้าแสดงออก ความรู้สึกมุ่งมั่น ความเข้าใจในความสามารถของตนเองในการส่งสารและรับสารเพื่อให้เกิดความเข้าใจที่ตรงกัน (Berelson; &amp; Steiner, 1964, p. 527; Gençtan, 1984; Hovland; &amp; et al, 1953, p. 12; Özbey, 2004; Peterson; &amp; Pitz, 1988; Sar; &amp; et al, 2010; Schramm, 1963, p. 13; Yates; &amp; Chisari, 2013, p. 1; Yoder; &amp; Proctor, 1988; ขนิษฐา จิตชินะกุล, 2557, น. 1; ทศณียา บัวภา, 2554, น. 29; พิชญพร ประครองใจ, 2558, น. 5; อัญชลี ฉิมพลี, 2551, น. 9)</p>	<p>ความกล้าแสดงออก / ความรู้สึกมุ่งมั่น / ความเข้าใจ ในตนเอง / การส่งสาร / รับสาร / มีจุดมุ่งหมาย</p>
<p>2. การสื่อสารภาษาอังกฤษ หมายถึงพฤติกรรมหรือกระบวนการใช้ภาษาอังกฤษด้วยทักษะการฟัง พูด อ่าน และเขียน รวมถึงภาษาท่าทาง ตามจุดประสงค์ที่วางไว้เพื่อให้เกิดความเข้าใจทั้งต่อผู้รับสารและผู้ส่งสารได้อย่างถูกต้องเหมาะสม (Brown, 1980, p. 7; Hybel, 1995, p. 2; Hymes, 1979a, p. 4; Oxford, 1990; Walton; &amp; Nayne, 1995, p. 5; กัลย์ชลากรณ์ มหาพัฒน์ไทย, 2548, น. 7)</p>	<p>พฤติกรรม / กระบวนการ / การ ฟัง / การพูด / การอ่าน / การ เขียน / ภาษาท่าทาง / จุดประสงค์ / ความเข้าใจ / ผู้รับ สาร / ผู้ส่งสาร</p>

จากตารางข้างต้น นิยามของความเชื่อมั่นในการสื่อสารภาษาอังกฤษ หมายถึง คุณลักษณะของผู้เรียนที่แสดงออกถึงความกล้าแสดงออก ความรู้สึกมุ่งมั่น และความเข้าใจในความสามารถของตนเองในการสื่อสารภาษาอังกฤษ

การกำหนดค่านิยามของความเชื่อมั่นในการสื่อสารภาษาอังกฤษเพื่อการปฏิบัติการวิจัยในครั้งนี้ ได้ศึกษาค่านิยามจากเอกสารและงานวิจัยที่เกี่ยวข้องจากนักวิชาการด้านการสอนภาษาอังกฤษทั้งในและต่างประเทศโดย ซึ่งให้ความสำคัญกับการพัฒนาทักษะทางภาษา ได้แก่ ทักษะด้านการฟัง พูด อ่าน และเขียนในสถานการณ์ต่าง ๆ ได้อย่างถูกต้องเหมาะสม (Brown, 1980, p. 7; ฐปทอง กว้างสวัสดิ์, 2558, น. 30; สุมิตรา อังวัฒนกุล, 2540, น. 159) ซึ่งเป็นวัจนภาษาในการสื่อสารที่เหมาะสมและควรฝึกฝนให้กับผู้เรียนในระดับมัธยมศึกษาตอนต้น ส่วนอวัจนภาษานั้น ผู้วิจัยไม่นำมาศึกษาในครั้งนี้ด้วย เนื่องจากอวัจนภาษาไม่เกี่ยวข้องกับทักษะทางภาษา แต่เป็นเพียงการแสดงออกที่สอดแทรกในการใช้วัจนภาษาเท่านั้น (ชนิษฐา จิตชินะกุล, 2557, น. 5) และยังเป็นกรยากลำบากในการวัดและประเมินผลสำหรับผู้เรียนในระดับนี้

## 6. องค์ประกอบและตัวชี้วัดของความเชื่อมั่นในการสื่อสารภาษาอังกฤษ

จากการสังเคราะห์ความหมายของความเชื่อมั่น การสื่อสาร ความเชื่อมั่นในการสื่อสาร และการสื่อสารภาษาอังกฤษ ค่านิยามของความเชื่อมั่นในการสื่อสารภาษาอังกฤษ หมายถึง คุณลักษณะของผู้เรียนที่แสดงออกถึงความกล้าแสดงออก ความตั้งใจพยายาม และการรับรู้ความสามารถในการสื่อสารภาษาอังกฤษของตนเอง ดังนั้น ผู้วิจัยจึงได้กำหนดองค์ประกอบของความเชื่อมั่นในการสื่อสารภาษาอังกฤษไว้ 3 องค์ประกอบ ได้แก่ ความกล้าหาญในการสื่อสารภาษาอังกฤษ ความตั้งใจพยายามในการสื่อสารภาษาอังกฤษ และการรับรู้ความสามารถในการสื่อสารภาษาอังกฤษของตนเอง

หลังจากนั้น ผู้วิจัยจึงทำการสังเคราะห์ตัวชี้วัดขององค์ประกอบของความเชื่อมั่นในการสื่อสารภาษาอังกฤษ จากการศึกษาเอกสารเกี่ยวกับความเชื่อมั่นในการสื่อสารภาษาอังกฤษ ดังตาราง 6

ตาราง 6 การสังเคราะห์ตัวชี้วัดขององค์ประกอบของความเชื่อมั่นในการสื่อสารภาษาอังกฤษ

สาระสำคัญ	คำสำคัญ
1. ความเชื่อมั่นในตนเองเป็นคุณลักษณะสำคัญของผู้เรียนที่จะแสดงออกถึงความตั้งใจในการสื่อสารภาษา และองค์ประกอบสำคัญเช่น แรงจูงใจ บุคลิกภาพ ลักษณะของสภาพบรรยากาศระหว่างกลุ่มและความเห็นคุณค่าในตนเองเป็นสิ่งสำคัญที่จะช่วย	ความตั้งใจ / แรงจูงใจ / มีบุคลิกภาพ/ มีสภาพบรรยากาศ / เห็นคุณค่าในตัวเอง

ตาราง 6 (ต่อ)

สาระสำคัญ	คำสำคัญ
<p>ให้เกิดความตั้งใจที่จะสื่อสาร และความมั่นใจในตนเองในการสื่อสารจะมีบทบาทสำคัญในการกำหนดความตั้งใจของผู้เรียน (P. D. MacIntyre; &amp; et al, 1998)</p> <p>2. บุคคลที่มีความเชื่อมั่นในการสื่อสาร เป็นบุคคลที่มีความสามารถในการสื่อสาร มีความสามารถในการรับและส่งสาร มีวัฒนธรรมในการใช้ภาษาถ่ายทอดความคิด ความรู้ ความเข้าใจ ความรู้สึก และทัศนะของตนเองเพื่อแลกเปลี่ยนข้อมูลข่าวสารและประสบการณ์อันจะเป็นประโยชน์ต่อการพัฒนาตนเองและสังคม (กระทรวงศึกษาธิการ, 2551, น. 6)</p> <p>3. ความเชื่อมั่นในการสื่อสาร คือ การเข้าใจถึงการฟังและการพูดกับบุคคลอื่น มีการแสดงออกทั้งด้านคำพูด ความคิดและความรู้สึก มีการรับรู้ในการเป็นผู้ฟังที่ดี รู้ว่าบุคคลอื่นมีการสื่อสารที่แตกต่างกัน และมีการรับฟังบุคคลอื่นอย่างตั้งใจและการทบทวนความคิดของบุคคลอื่นเมื่อสนทนา (Neeley, 2004, p. 53)</p> <p>4. บุคคลที่มีความเชื่อมั่นในการสื่อสาร เวลาพูดมักสบตา ไม่หลบตาผู้สนทนาและผู้อื่น พูดเสียงดังฟังชัดเป็นการแสดงออกถึงความกล้าหาญและความมั่นใจในตนเองที่จะเผชิญต่อเหตุการณ์ต่าง ๆ และกล้าเผชิญความเป็นจริง (Hurlock, 1964, p. 659)</p> <p>5. ปัจจัยที่จะทำให้การสื่อสารด้านการฟังมีประสิทธิภาพ ได้แก่</p> <p>1) ความรู้และความสามารถด้านต่าง ๆ ที่ช่วยให้เกิดความเข้าใจภาษา (Language facilities) 2) ความรู้เดิมซึ่งเป็นความรู้และประสบการณ์เดิมเกี่ยวกับภาษา (Textual schemata) ความรู้เกี่ยวกับเนื้อหา (Content schemata) จะ เป็นความรู้และประสบการณ์เดิมเกี่ยวกับเรื่องที่ฟังและความรู้รอบตัว 3) การ</p>	<p>ความสามารถในการสื่อสาร / ความสามารถในการรับและส่งสาร / ความคิด / ความรู้ / ความเข้าใจ / ความรู้สึก / ประสบการณ์</p> <p>การเข้าใจ / การแสดงออก / ความคิด / ความรู้สึก / การตระหนักรู้ / ความตั้งใจ / การทบทวนความคิด</p> <p>สบตา / พูดเสียงดังฟังชัด / กล้าหาญ / มั่นใจในตนเอง / กล้าเผชิญความจริง</p> <p>ความรู้ความสามารถเกี่ยวกับภาษา / ความรู้เดิม / ประสบการณ์ / บริบท / ความเข้าใจในภาษาท่าทาง / แรงจูงใจและความตั้งใจ</p>

ตาราง 6 (ต่อ)

สาระสำคัญ	คำสำคัญ
<p>คำนี้ถึงอิทธิพลของบริบท (Contextual influence) 4) ความสามารถในการใช้กลวิธีในการฟัง (Listening strategies) 5) ความรู้ความเข้าใจในภาษาท่าทาง และ 6) แรงจูงใจและความตั้งใจฟัง (Samuels, 1987, pp. 295-309)</p> <p>6. องค์ประกอบสำคัญที่แสดงถึงความรู้ความสามารถของผู้เรียนด้านทักษะการพูด ได้แก่ ความคล่องแคล่ว (Fluency) ความเข้าใจ (Comprehensibility) ปริมาณของข้อมูลที่สามารถสื่อสารได้ (The amount of communication) คุณภาพของข้อมูลที่นำมาสื่อสารได้ (Quality of communication) และความพยายามในการสื่อสาร (Effort of communication) (Bartz, 1979, pp. 18-22)</p> <p>7. การอ่านจะเกิดความเข้าใจดีเพียงใด ขึ้นอยู่กับปัจจัยต่อไปนี้ คือ 1) ประสบการณ์พื้นฐานของผู้อ่านในเรื่องที่อ่าน (Background experience) 2) ความสามารถด้านภาษา (Language abilities) 3) ความสามารถในการคิด (Thinking abilities) 4) เจตคติที่มีต่อการอ่าน (Affection) และ 5) จุดประสงค์ในการอ่าน (Reading purposes) (L. A. Harris; &amp; Smith, 1976, p. 207)</p> <p>8. การเขียนเป็นการแสดงออกถึงความสามารถอย่างหนึ่ง ความสามารถในการเขียนเป็นความสามารถในการเรียบเรียงความคิดที่มีจุดมุ่งหมาย โดยใช้ความรู้เกี่ยวกับหลักการใช้ภาษา การเลือกใช้คำ การจัดลำดับและการเรียบเรียงคำออกมาเป็นประโยคเพื่อสื่อความหมายจากผู้เขียนไปยังผู้อ่านได้ถูกต้อง (Byrne, 1988, p. 1; Lado, 1984, p. 248; White, 1980, p. 6)</p>	<p>ความคล่องแคล่ว / ความเข้าใจ / ปริมาณของข้อมูลที่สามารถสื่อสารได้ / คุณภาพของข้อมูลที่นำมาสื่อสารได้ / ความพยายามในการสื่อสาร</p> <p>ประสบการณ์พื้นฐาน / ความสามารถด้านภาษา / ความสามารถในการคิด / เจตคติ / มีจุดประสงค์</p> <p>ความรู้เกี่ยวกับหลักการใช้ภาษา / การเลือกใช้คำ / การจัดลำดับ และการเรียบเรียงคำ</p>

จากตารางการสังเคราะห์ตัวชี้วัดขององค์ประกอบของความเชื่อมั่นในการสื่อสาร ภาษาอังกฤษ พบคำสำคัญ ได้แก่ ความตั้งใจ แรงจูงใจ เห็นคุณค่าในตัวเอง สามารถในการสื่อสาร ความคิด ความรู้ความเข้าใจ ความรู้สึก ความตระหนักรู้ การทบทวนความคิด ความกล้าแสดงออก พูดเสียงดังฟังชัด กล้าเผชิญความจริง ความรู้ความสามารถเกี่ยวกับภาษา ความรู้เดิม ประสบการณ์ บริบท ความเข้าใจในภาษาท่าทาง แรงจูงใจและความตั้งใจ ความคล่องแคล่ว ความเข้าใจ ปริมาณของ ข้อมูลที่สามารถสื่อสารได้ คุณภาพของข้อมูลที่นำมาสื่อสารได้ ความพยายามในการสื่อสาร ประสบการณ์พื้นฐาน ความสามารถด้านภาษา ความสามารถในการคิด เจตคติ มีจุดประสงค์ ความรู้เกี่ยวกับหลักการใช้ภาษา การเลือกใช้คำและการจัดลำดับและการเรียบเรียงคำ

ผู้วิจัยได้สังเคราะห์ตัวชี้วัดที่สอดคล้องกับองค์ประกอบของความเชื่อมั่นในการสื่อสาร ภาษาอังกฤษ ดังตาราง 7

ตาราง 7 การสังเคราะห์ตัวชี้วัดขององค์ประกอบ

องค์ประกอบ	ตัวชี้วัด
ความกล้าหาญในการสื่อสารภาษาอังกฤษ	- ความรู้สึก ความตระหนักรู้ เห็นคุณค่าในตัวเอง - กล้าแสดงออก พูดเสียงดังฟังชัด กล้าเผชิญความจริง สามารถในการสื่อสาร ฟัง พูด อ่าน และเขียนอย่างชัดเจน มีจุดประสงค์ บริบท
ความตั้งใจพยายามในการสื่อสารภาษาอังกฤษ	- ความตั้งใจ ความคล่องแคล่ว ความเข้าใจ การทบทวนความคิด สามารถในการสื่อสาร - ความพยายามในการสื่อสาร ความสามารถด้านภาษา ความสามารถในการคิด มีจุดประสงค์ ความต่อเนื่องสม่ำเสมอบริบท ความตระหนักรู้
การรับรู้ความสามารถในการสื่อสารภาษาอังกฤษของตนเอง	- ความรู้เดิม ประสบการณ์พื้นฐาน บริบท ความเข้าใจในภาษาท่าทาง - เจตคติ แรงจูงใจ เห็นคุณค่าในตัวเอง ความรู้สึก ความตระหนักรู้ การทบทวนความคิด - ความรู้ความสามารถเกี่ยวกับหลักการใช้ภาษา ความรู้ความเข้าใจ ปริมาณของข้อมูลที่สามารถสื่อสารได้ คุณภาพของข้อมูลที่นำมาสื่อสารได้ การเลือกใช้คำ และการจัดลำดับและการเรียบเรียงคำ มีจุดประสงค์

จากตารางสรุปว่า องค์ประกอบของความเชื่อมั่นในการสื่อสารภาษาอังกฤษ มี 3 องค์ประกอบ องค์ประกอบที่ 1 คือ ความกล้าหาญในการสื่อสารภาษาอังกฤษ ประกอบด้วย 2 ตัวชี้วัด ได้แก่ ความมั่นใจในการสื่อสารภาษาอังกฤษ และความกล้าในการสื่อสารภาษาอังกฤษ องค์ประกอบที่ 2 คือ ความตั้งใจพยายามในการสื่อสารภาษาอังกฤษ ประกอบด้วย 2 ตัวชี้วัด ได้แก่ ความตั้งใจสื่อสารภาษาอังกฤษ และความพยายามในการสื่อสารภาษาอังกฤษ และองค์ประกอบที่ 3 คือ การรับรู้ความสามารถในการสื่อสารภาษาอังกฤษของตนเอง ประกอบด้วย 3 ตัวชี้วัด ได้แก่ ประสบการณ์เกี่ยวกับเรื่องที่สื่อสาร เจตคติต่อการสื่อสารภาษาอังกฤษ และความรู้ความเข้าใจเกี่ยวกับการใช้ภาษาอังกฤษ

สำหรับการวิจัยในครั้งนี้ ผู้วิจัยมุ่งศึกษาความเชื่อมั่นในการสื่อสารภาษาอังกฤษ ผู้วิจัยจึงได้ศึกษาเอกสารเกี่ยวกับทักษะทางภาษาทั้ง 4 คือความสามารถในการฟัง การพูด การอ่าน และการเขียน สำหรับเอกสารเกี่ยวกับทักษะการฟัง มีหน่วยงานและนักวิชาการหลายคนได้กล่าวไว้ ผู้วิจัยได้สังเคราะห์ตัวชี้วัดเชิงพฤติกรรมของความเชื่อมั่นในการสื่อสารภาษาอังกฤษตามทักษะทางภาษา 4 ทักษะ ดังตาราง 8

ตาราง 8 การสังเคราะห์ตัวชี้วัดเชิงพฤติกรรมของความเชื่อมั่นในการสื่อสารภาษาอังกฤษตามทักษะทางภาษาทั้ง 4 ทักษะ

ทักษะทางภาษา	ตัวชี้วัดเชิงพฤติกรรม
ความสามารถในการฟัง (Davies; & Pearse, 2000, pp. 77-78; Paulston; & Bruder, 1976, pp. 131-132; กระทรวงศึกษาธิการ, 2551; เฉลิม ทองนวล, 2557, น. 12)	- มีความสนใจ และรู้จุดมุ่งหมายของทักษะการฟัง - ฟังเสียง คำ วลี และสามารถออกเสียงได้ - ฟังเสียง คำ วลี ประโยค แล้วสามารถปฏิบัติตามได้ - ฟัง ประโยค การสนทนา และเรื่องราว แล้วเข้าใจและบอก รายละเอียดได้
ความสามารถในการพูด (Bartz, 1979, pp. 18-22; D. P. Harris, 1988, pp. 81-82; Vallette, 1977, p. 120; กระทรวงศึกษาธิการ, 2551; ฐป ทอง กว้างสวาสดี, 2558, น. 60)	- ออกเสียงคำศัพท์ ประโยค - สนทนาแลกเปลี่ยนข้อมูลได้ - พูดได้คล่องแคล่ว - พูดได้เข้าใจง่าย - ออกเสียงคำและการออกเสียงสูงต่ำในประโยค - เลือกใช้สำนวนที่มีความเหมาะสมและเป็นที่ยอมรับ - ถาม-ตอบ แลกเปลี่ยนข้อมูลกับคนอื่นในสถานการณ์ต่าง ๆ - พูดบรรยายเหตุการณ์และเรื่องราวต่าง ๆ - มีความเข้าใจ - พูดได้มาก - พูดได้ตรงประเด็น



ตาราง 8 (ต่อ)

ทักษะทางภาษา	ตัวชี้วัดเชิงพฤติกรรม
	- มีความพยายามในการสื่อสาร - ใช้ภาษาสื่อสารในสถานการณ์ต่าง ๆ ได้
ความสามารถในการอ่าน (Gunning, 1992, p. 188; A. J. Harris; & Sipay, 1990, p. 119; L. A. Harris; & Smith, 1976, p. 207; Rubin, 1993, p. 194; กระทรวงศึกษาธิการ, 2551; ฐปทองกว้างสวัสดิ์, 2558, น. 88)	- อ่านออกเสียงคำศัพท์ ประโยค - ให้ความหมายคำศัพท์ สำนวนจากสิ่งที่อ่าน - เข้าใจเรื่องที่อ่าน โดยสามารถปฏิบัติ อธิบาย บอกรายละเอียด สรุปใจความสำคัญเรื่องที่อ่าน - บอกรายละเอียดใจความสำคัญ ลำดับเรื่อง การเปรียบเทียบ เหตุและผลของเรื่องที่อ่าน - เชื่อมโยงความรู้และประสบการณ์เดิมเพื่อสร้างความหมายในการอ่าน
ความสามารถในการเขียน (Finocchiaro, 1973, p. 3; McCrimmon, 1967, p. 3; Swales; & Christine, 1997, p. 34; กระทรวงศึกษาธิการ, 2551; เฉลิม ทงนวล, 2557, น. 54; พรสวรรค์ สีป้อ, 2550, น. 195)	- เขียนประโยคตามหลักไวยากรณ์ที่กำหนดได้ - เขียนเรื่องราวใกล้ตัวที่น่าสนใจเพื่อสื่อความหมายให้ผู้อ่านเข้าใจ - เขียนหรือทำสัญลักษณ์อย่างมีจุดมุ่งหมายเพื่อสื่อความหมายให้ผู้อ่านเข้าใจ - เลือกใช้คำ การจัดลำดับและการเรียบเรียงคำออกมาเป็นประโยคได้ถูกต้อง - เขียนเรื่องราวที่พบเห็นได้มาก

จากตารางสรุปได้ว่า ตัวชี้วัดเชิงพฤติกรรมของความเชื่อมั่นในการสื่อสารภาษาอังกฤษทั้ง 4 ด้านคือ ความสามารถในการฟัง มุ่งวัดและประเมินผลผู้เรียนเกี่ยวกับความสนใจและรู้จุดมุ่งหมายของทักษะการฟัง การฟังเสียง คำ วลี และสามารถออกเสียงได้ การฟังเสียง คำ วลี ประโยค แล้วสามารถปฏิบัติตามได้ การฟังประโยค การสนทนาและเรื่องราว แล้วเข้าใจและบอกรายละเอียดได้

ความสามารถในการพูด มุ่งวัดและประเมินผลผู้เรียนเกี่ยวกับการออกเสียงคำศัพท์ ประโยค การสนทนาถาม-ตอบข้อมูลทั่วไป การพูดได้คล่องแคล่ว เข้าใจง่าย การออกเสียงคำและการออกเสียงสูงต่ำในประโยค การเลือกใช้สำนวนที่มีความเหมาะสมและเป็นที่ยอมรับ การถาม-ตอบ แลกเปลี่ยนข้อมูลกับคนอื่นในสถานการณ์ต่าง ๆ การพูดบรรยายเหตุการณ์และเรื่องราวต่าง ๆ การมีความเข้าใจ

การพูดได้มาก พูดได้ตรงประเด็น การมีความพยายามในการสื่อสารและการใช้ภาษาสื่อสารในสถานการณ์ต่าง ๆ ได้

ความสามารถในการอ่าน มุ่งวัดและประเมินผลผู้เรียนเกี่ยวกับการอ่านออกเสียงคำศัพท์ประโยค การให้ความหมายคำศัพท์ สำนวนจากสิ่งที่อ่าน ความเข้าใจเรื่องที่อ่าน โดยสามารถปฏิบัติอธิบาย บอกรายละเอียด สรุปใจความสำคัญ ลำดับเรื่อง เปรียบเทียบ บอกเหตุและผลของเรื่องที่อ่าน และการเชื่อมโยงความรู้และประสบการณ์เดิมเพื่อสร้างความหมายในการอ่าน

ความสามารถในการเขียน มุ่งวัดและประเมินผลผู้เรียนเกี่ยวกับการเขียนประโยคตามหลักไวยากรณ์ที่กำหนดได้ การเขียนเรื่องราวใกล้ตัวที่น่าสนใจเพื่อสื่อความหมายให้ผู้อ่านเข้าใจ การเขียนหรือทำสัญลักษณ์อย่างมีจุดมุ่งหมายเพื่อสื่อความหมายให้ผู้อ่านเข้าใจ การเลือกใช้คำ การจัดลำดับ และการเรียบเรียงคำออกมาเป็นประโยคได้ถูกต้อง และการเขียนเรื่องราวที่พบเห็นได้มาก

จากการศึกษาเอกสารเกี่ยวกับความเชื่อมั่นในการสื่อสารภาษาอังกฤษ แล้วนำมาสังเคราะห์จนได้คำนิยาม องค์ประกอบ ตัวชี้วัด และตัวชี้วัดเชิงพฤติกรรมของความเชื่อมั่นในการสื่อสารภาษาอังกฤษที่จะใช้ในการศึกษาในครั้งนี้ สรุปได้ดังตาราง 9

ตาราง 9 คำนิยาม องค์ประกอบ ตัวชี้วัด และตัวชี้วัดเชิงพฤติกรรมของความเชื่อมั่นในการสื่อสารภาษาอังกฤษ

นิยาม	องค์ประกอบ	ตัวชี้วัด	ตัวชี้วัดเชิงพฤติกรรม
ความเชื่อมั่นในการสื่อสารภาษาอังกฤษ หมายถึง คุณลักษณะของผู้เรียนที่แสดงออกถึงความกล้าแสดงออก ความตั้งใจพยายาม และการรับรู้ความสามารถในการสื่อสารภาษาอังกฤษของตนเอง	1. ความกล้าหาญในการสื่อสารภาษาอังกฤษ	1.1 ความมั่นใจในการสื่อสารภาษาอังกฤษ	1.1.1 แสดงท่าทีการฟังอย่างมีสมาธิ 1.1.2 พูดเสียงดังฟังชัดและสบตา 1.1.3 แสดงท่าทีการอ่านด้วยใจจดจ่อ 1.1.4 แสดงท่าทีการเขียนอย่างตั้งใจ

ตาราง 9 (ต่อ)

นิยาม	องค์ประกอบ	ตัวชี้วัด	ตัวชี้วัดเชิงพฤติกรรม
		1.2 ความกล้าใน การสื่อสาร ภาษาอังกฤษ	1.2.1 ฟังภาษาอังกฤษจาก สื่อต่างๆ 1.2.2 พูดโต้ตอบอย่างมั่นใจ 1.2.3 อ่านด้วยเสียงดังอย่าง มั่นใจ 1.2.4 เขียนประโยค/ สัญลักษณ์ตามความเข้าใจ
	2. ความตั้งใจ พยายามในการ สื่อสาร ภาษาอังกฤษ	2.1 ความตั้งใจ สื่อสาร ภาษาอังกฤษ	2.1.1 จดบันทึกเรื่องราวที่ฟัง 2.1.2 พูดอย่างชัดเจน เข้าใจ ง่าย 2.1.3 จดบันทึกย่อจากเรื่องที่ อ่านมา 2.1.4 เขียนประโยคได้อย่าง มีเป้าหมาย
		2.2 ความพยายาม ในการสื่อสาร ภาษาอังกฤษ	2.2.1 พยายามฟังจนจบ 2.2.2 พยายามพูดจนจบ 2.2.3 พยายามอ่านจนจบ 2.2.4 พยายามเขียนจนครบ ประโยค
	3. การรับรู้ ความสามารถใน การสื่อสาร ภาษาอังกฤษของ ตนเอง	3.1 ประสิทธิภาพ เกี่ยวกับเรื่องที่ สื่อสาร	3.1.1 บอกรายละเอียดจาก สิ่งที่ฟังมาได้ 3.1.2 พูดได้อย่างคล่องแคล่ว 3.1.3 บอกรายละเอียดจาก สิ่งที่อ่านมาได้ 3.1.4 เขียนประโยคได้มาก

ตาราง 9 (ต่อ)

นิยาม	องค์ประกอบ	ตัวชี้วัด	ตัวชี้วัดเชิงพฤติกรรม
	3. การรับรู้ ความสามารถในการ สื่อสารภาษาอังกฤษ ของตนเอง (ต่อ)	3.2 เจตคติต่อเรื่องที่ สื่อสาร	3.2.1 ฟังภาษาอังกฤษ เป็นประจำ 3.2.2 พูดภาษาอังกฤษ เป็นประจำ 3.2.3 อ่านภาษาอังกฤษ เป็นประจำ 3.2.4 เขียนภาษาอังกฤษ ประจำ
		3.3 ความรู้ด้านหลัก ภาษาเกี่ยวกับเรื่องที่ สื่อสาร	3.3.1 สรุปจากสิ่งที่ฟังได้ 3.3.2 พูดตามที่กำหนดได้ 3.3.3 สรุปจากสิ่งที่อ่านได้ 3.3.4 เขียนประโยค/ สัญลักษณ์ได้ถูกต้อง

จากตารางสรุปว่า ความเชื่อมั่นในการสื่อสารภาษาอังกฤษ หมายถึง คุณลักษณะของผู้เรียนที่แสดงออกถึงความกล้าแสดงออก ความรู้สึกมุ่งมั่น และความเข้าใจในความสามารถของตนเองในการสื่อสารภาษาอังกฤษ ประกอบด้วย 3 องค์ประกอบ องค์ประกอบที่ 1 ได้แก่ ความกล้าหาญในการสื่อสารภาษาอังกฤษ มี 2 ตัวชี้วัด คือ ความมั่นใจในการสื่อสารภาษาอังกฤษ และความกล้าในการสื่อสารภาษาอังกฤษ และมีตัวชี้วัดเชิงพฤติกรรมจาก 4 ทักษะ จำนวน 8 ตัว องค์ประกอบที่ 2 ได้แก่ ความตั้งใจพยายามในการสื่อสารภาษาอังกฤษ มี 2 ตัวชี้วัด คือ ความตั้งใจสื่อสารภาษาอังกฤษ และความพยายามในการสื่อสารภาษาอังกฤษ และมีตัวชี้วัดเชิงพฤติกรรมจาก 4 ทักษะ จำนวน 8 ตัว และองค์ประกอบที่ 3 ได้แก่ การรับรู้ความสามารถในการสื่อสารภาษาอังกฤษของตนเอง มี 3 ตัวชี้วัด คือ ประสิทธิภาพเกี่ยวกับเรื่องที่สื่อสาร เจตคติต่อเรื่องที่สื่อสาร และความรู้ด้านหลักภาษาเกี่ยวกับเรื่องที่สื่อสาร และมีตัวชี้วัดเชิงพฤติกรรมจาก 4 ทักษะ จำนวน 12 ตัว

คำนิยาม องค์ประกอบและตัวชี้วัดที่ได้นี้ ผู้วิจัยจะนำไปพัฒนาแบบวัดความเชื่อมั่นในการสื่อสารภาษาอังกฤษ ตรวจสอบคุณภาพและดำเนินการวัดและประเมินผลผู้เรียนต่อไป

## 7. การวัดและประเมินผลความเชื่อมั่นในการสื่อสารภาษาอังกฤษ

การวัดและประเมินผลความเชื่อมั่นในการสื่อสารภาษาอังกฤษทำการประเมินสอดคล้องกับการวัดและการประเมินผลการเรียนรู้ตามหลักสูตรแกนกลางการศึกษาขั้นพื้นฐาน พุทธศักราช 2551 มีจุดมุ่งหมายเพื่อพัฒนาผู้เรียนและตัดสินผลการเรียน เน้นการประเมินตามสภาพจริงโดยใช้เทคนิควิธีการที่หลากหลาย เช่น การซักถาม การสังเกต การประเมิน การประเมินชิ้นงาน แฟ้มสะสมงาน การทดสอบ เป็นต้น โดยมีครูเป็นผู้ประเมินและเปิดโอกาสให้ผู้เรียนประเมินตนเอง เพื่อนประเมินเพื่อน (กระทรวงศึกษาธิการ, 2551, น. 28-30) การวิจัยในครั้งนี้ ผู้วิจัยได้ศึกษาเอกสารและงานวิจัยที่เกี่ยวข้องเพื่อนำข้อมูลมาสร้างเครื่องมือที่ใช้สำหรับประเมินความเชื่อมั่นในการสื่อสาร ซึ่งวัดได้โดยการใช้เกณฑ์แบบแยกองค์ประกอบ (Analytic rubrics) และการตรวจโดยภาพรวม (Holistic method) เครื่องมือที่ใช้เป็นแบบประเมินเพื่อวัดความเชื่อมั่นในการสื่อสารภาษาอังกฤษของผู้เรียน โดยทำการประเมินขณะทำการจัดการเรียนรู้ เนื้อหาของแบบประเมินประกอบด้วยความรู้ความสามารถในการใช้ทักษะทางภาษาทั้ง 4 ซึ่งสอดคล้องกับตัวชี้วัดที่สร้างขึ้นของแต่ละองค์ประกอบ

การวัดและประเมินผลความเชื่อมั่นในการสื่อสารภาษาอังกฤษจะพิจารณาตามตัวชี้วัดเชิงพฤติกรรมขององค์ประกอบทั้ง 4 คือ ความสามารถในการฟัง การพูด การอ่านและการเขียน โดยมีรายละเอียดของแต่ละองค์ประกอบดังนี้

### 7.1 การประเมินความสามารถในการฟัง

การประเมินความสามารถในการฟังเป็นการทดสอบความสามารถของผู้ฟังว่าเข้าใจสิ่งที่ฟังมากน้อยเพียงใด (Hubbard, 1983, pp. 263-265) ขึ้นอยู่กับจุดประสงค์และกิจกรรมที่จัด ครูต้องกำหนดกรอบความคิดของผู้เรียนเพื่อเข้าใจเรื่องที่ฟังและจุดประสงค์ของการฟังให้ชัดเจน รวมทั้งจัดกิจกรรมให้สอดคล้องกับจุดประสงค์ที่กำหนดไว้ การวัดและประเมินผลสามารถดำเนินการขณะจัดกิจกรรมระหว่างการฟังและหลังการฟัง

การประเมินผลกิจกรรมระหว่างการฟัง เป็นการวัดความเข้าใจจากสิ่งที่ฟัง รูปแบบและวิธีการประเมิน เช่น การให้ผู้เรียนปฏิบัติตามเรื่องที่ฟัง การเติมคำในช่องว่างหรือเติมส่วนที่หายไป การพูดซ้ำคำหรือวลี การตรวจหาข้อแตกต่างหรือข้อผิดพลาด การกาเครื่องหมาย การถ่ายโอนข้อมูล การถอดความให้ผู้เรียนฟังประโยคที่กำหนดให้ แล้วถ่ายทอดข้อความที่ฟัง การเรียงลำดับภาพหรือข้อความ การค้นหาข้อมูล การเติมคำในช่องว่าง การจับคู่ การแก้ไขคำที่สะกดผิด เป็นต้น (Yagang, 1993, p. 18) การประเมินกิจกรรมระหว่างการฟังนี้เพื่อให้ผู้เรียนตั้งใจจดจ่อกับการฟัง

สำหรับการประเมินผลกิจกรรมหลังฟัง นอกเหนือจากการตอบคำถามจากเรื่องที่ฟังแล้ว จะเป็นการตั้งคำถาม การอภิปราย การแสดงบทบาทสมมติ การรายงาน การเขียนรายงานต่าง ๆ การประเมินหลังกิจกรรมการฟังควรให้ผู้เรียนทำเป็นคู่หรือเป็นกลุ่ม

แบบประเมินใช้เกณฑ์การให้คะแนนแบบรูบรีค (Scoring rubrics) ใช้การตรวจโดยการวิเคราะห์ (Analytic method) สำหรับการประเมินความเข้าใจเนื้อเรื่อง และความพยายามในการถ่ายทอดสิ่งที่ได้ฟัง และการตรวจโดยภาพรวม (Holistic method) เพื่อกำหนดช่วงความสามารถในการฟังของผู้เรียนว่าอยู่ในช่วงใดหรือระดับใด

## 7.2 การประเมินความสามารถในการพูด

การประเมินความสามารถด้านการพูดเพื่อการสื่อสารควรเน้นให้ผู้เรียนสามารถสื่อสารในสถานการณ์เฉพาะ การประเมินความสามารถไม่ควรดูเฉพาะความถูกต้องเกี่ยวกับภาษา แต่ควรวัดความสามารถของผู้เรียนว่าสามารถพูดได้เหมาะสมตามสถานการณ์หรือไม่ (Vallette, 1977, p. 12) ซึ่งสามารถดำเนินการได้ทั้งก่อนเรียน ระหว่างเรียนและหลังเรียน การประเมินมีหลายวิธี เช่น การเล่าเรื่องหลังจากได้อ่านแล้ว (Re-telling stories) การสัมภาษณ์ การใช้ภาพประกอบการพูด (การบรรยาย การเปรียบเทียบภาพ การจัดลำดับภาพ การบอกเส้นทางตามแผนที่) การถ่ายโอนข้อมูลโดยการบรรยายภาพชุด การทดสอบการพูดโดยใช้บทบาทสมมติ (Heaton, 1990; Underhill, 2000; Weir, 1993) สำหรับทักษะการพูดควรทำการวัดและประเมินความสามารถในการพูดหลาย ๆ ด้านได้แก่ ความคล่องแคล่ว (Fluency) ความเข้าใจ (Comprehensibility) ปริมาณของข้อมูลที่สามารถสื่อสารได้ (The amount of communication) คุณภาพของข้อมูลที่นำมาสื่อสารได้ (Quality of communication) และความพยายามในการสื่อสาร (Effort of communication) (Bartz, 1979, pp. 18-22) และฟิน็อคชิโร และบรูมฟิต (Finocchiaro; & Brumfit, 1983, pp. 139-143) ได้เสนอวิธีการทดสอบความสามารถทางด้านการพูดไว้ อาทิ พูดประโยคสั้น ๆ ตามผู้สอน หรือตามที่ได้ยินจากเครื่องบันทึกเสียง ให้อ่านออกเสียงประโยคต่าง ๆ บรรยายลักษณะของวัตถุที่พบเห็น บรรยายเหตุการณ์โดยใช้ภาพประกอบ พูดตามหัวข้อที่กำหนดและให้ผู้เรียนแสดงเป็นผู้สัมภาษณ์ แล้วทำการจดบันทึกไว้ เป็นต้น

แบบประเมินใช้เกณฑ์การให้คะแนนแบบรูบรีค (Scoring rubrics) ใช้การตรวจโดยการวิเคราะห์ (Analytic method) ในการประเมินความถูกต้องด้านหลักไวยากรณ์ที่ใช้ประกอบ ความคล่องแคล่วในการพูด และความพยายามในการพูด และการถาม-ตอบ และการตรวจโดยภาพรวม (Holistic method) เพื่อกำหนดช่วงความสามารถในการพูดของผู้เรียนว่าอยู่ในช่วงใดหรือระดับใด

### 7.3 การประเมินความสามารถในการอ่าน

การประเมินทักษะการอ่านมุ่งเน้นความรู้และความเข้าใจในการอ่าน การประเมินผล การอ่านสามารถวัดและประเมินผลในด้านต่าง ๆ เช่น ความเข้าใจ การตีความ การลำดับเหตุการณ์ การสังเคราะห์ การประเมินค่า และการนำไปใช้ เป็นต้น เครื่องมือที่ใช้ในการประเมินการอ่านเพื่อความ เข้าใจที่นิยมใช้ ได้แก่ 1) แบบทดสอบอัตนัยหรือแบบเรียงความ (Subjective or essay) ซึ่งมีสองแบบ คือ แบบจำกัดคำตอบ (Restricted response question) และแบบไม่จำกัดคำตอบ (Extended response question) และ 2) แบบทดสอบปรนัย (Objective test) มีหลายประเภท ได้แก่ แบบถูก-ผิด (True-False) แบบจับคู่ (Matching) แบบเลือกตอบ (Multiple choice) แบบเติมคำให้สมบูรณ์ (Information gap) และในการประเมินการอ่านต้องให้ครอบคลุมทั้งคำศัพท์ การเดาคำศัพท์ ใจความ สำคัญ รายละเอียดของเนื้อเรื่อง การสรุปเรื่องและตีใจความที่ปรากฏโดยนัย ความรู้สึกและ เจตนาอารมณ์ของผู้เขียน ความสัมพันธ์ของข้อความหรือประโยคที่ปรากฏในเนื้อเรื่อง โครงสร้างของ ประโยค (Finocchiaro; & Sako, 1983; Heaton, 1990)

แบบประเมินใช้เกณฑ์การให้คะแนนแบบรูบรีค (Scoring rubrics) ใช้การตรวจโดยการ วิเคราะห์ (Analytic method) ในการประเมินความถูกต้องด้านคำศัพท์และความเข้าใจเรื่องี่อ่าน และ การตรวจโดยภาพรวม (Holistic method) เพื่อกำหนดช่วงความสามารถในการอ่านของผู้เรียนว่าอยู่ ในช่วงใดหรือระดับใด

### 7.4 การประเมินทักษะการเขียน

การประเมินทักษะการเขียนมุ่งประเมินความสามารถในการใช้ภาษาอังกฤษเพื่อสื่อ ความหมาย โดยการทดสอบ การสังเกตพฤติกรรมต่าง ๆ เช่น ความสนใจและความเอาใจใส่ในการ เขียน ความร่วมมือในกิจกรรม ความรับผิดชอบต่องานที่ได้รับมอบหมาย รวมถึงการทำแบบฝึกหัด ครู ต้องพิจารณาถึงความถูกต้องของการเขียนคำศัพท์และประโยค เป็นต้น การทดสอบทักษะการเขียนจะ มุ่งที่ความเหมาะสมในการใช้ภาษา (Appropriacy) มากกว่าความถูกต้องทางภาษา (Correctness) จึง เป็นการทดสอบความสามารถในการใช้ภาษา (Performance) ไม่ใช่การทดสอบความรู้ทางภาษา (Cognition)

การประเมินความสามารถทางการเขียนจะเน้นการวัดและประเมินจากองค์ประกอบที่สำคัญ ได้แก่ เนื้อหา การเรียงเรียงความคิด การใช้ไวยากรณ์ การใช้คำศัพท์ และกลไกในการเขียน และให้มี เกณฑ์ต่าง ๆ ที่ครอบคลุมการให้คะแนนงานเขียนมากที่สุด ในการตรวจให้คะแนนงานเขียนสามารถทำ ได้ 3 รูปแบบคือ 1) การตรวจโดยการวิเคราะห์ (Analytic method) เป็นการตรวจโดยการแยกคะแนน เป็นส่วน ๆ ตามองค์ประกอบของการเขียนภาษาอังกฤษ 2) การตรวจโดยอาศัยความประทับใจ

(Impression method) และ 3) การตรวจโดยภาพรวม (Holistic method) เป็นการตรวจที่เน้นการสื่อความหมายเป็นหลัก ข้อผิดพลาดจุดย่อย ๆ มีผลต่อการสื่อสารเพียงเล็กน้อยทำให้ถูกหักคะแนนน้อยมาก (Jacobs; & et al, 1981, pp. 28-29)

แบบประเมินใช้เกณฑ์การให้คะแนนแบบรูบริก (Scoring rubrics) ใช้การตรวจโดยการวิเคราะห์ (Analytic method) ความถูกต้องของไวยากรณ์ คำศัพท์และการเรียบเรียงความคิด และการตรวจโดยภาพรวม (Holistic method) เพื่อกำหนดช่วงความสามารถในการเขียนของผู้เรียนว่าอยู่ในช่วงใดหรือระดับใด

หลังจากนั้น ผู้วิจัยนำคะแนนที่ได้จากการประเมินแต่ละองค์ประกอบมาวิเคราะห์ร่วมกัน เพื่อหาค่าความเชื่อมั่นในการสื่อสารภาษาอังกฤษ ดังนั้น การประเมินความเชื่อมั่นในการสื่อสารภาษาอังกฤษมุ่งเน้นประเมินความสามารถในการใช้ทักษะทางภาษาทั้ง 4 คือการฟัง การพูด การอ่าน และใช้การตรวจโดยการวิเคราะห์ (Analytic method) และการตรวจโดยภาพรวม (Holistic method) เพื่อให้เหมาะสมกับแต่ละองค์ประกอบที่กำหนดไว้

### เอกสารเกี่ยวกับทักษะชีวิต (Life Skills)

ทักษะชีวิตเป็นคุณลักษณะที่สำคัญสำหรับผู้เรียนท่ามกลางการเปลี่ยนแปลงของสภาพสังคมอย่างรวดเร็วในปัจจุบัน นอกจากผู้ปกครองมีหน้าที่ต้องดูแลเอาใจใส่แล้ว หน่วยงานหรือองค์กรที่เกี่ยวข้องกับเด็กก็ต้องเข้ามาร่วมกันพัฒนาด้วยเช่นกัน ซึ่งจะเป็นรากฐานสำคัญของชีวิตเด็กในการนำไปปรับใช้เพื่อให้สามารถดำรงชีวิตในสังคมได้อย่างปกติสุข ผู้วิจัยได้ศึกษาเอกสารและงานวิจัยที่เกี่ยวข้องกับทักษะชีวิต โดยได้ดำเนินการรวบรวมข้อมูลที่สำคัญดังต่อไปนี้

1. นิยามและความสำคัญของทักษะชีวิต
2. องค์ประกอบของทักษะชีวิต
3. การประเมินทักษะชีวิต

#### 1. นิยามและความสำคัญของทักษะชีวิต

องค์กร หน่วยงานและนักวิชาการ ได้ให้นิยามของทักษะชีวิตไว้หลากหลาย สามารถนิยามทักษะชีวิต ว่าเป็นความสามารถของบุคคลในการจัดการกับปัญหาต่าง ๆ รอบตัวและสามารถทำงานร่วมกับผู้อื่นได้ด้วยดี (UNESCO, 2000; World Health Organization, 1994; กรมสุขภาพจิต, 2544; ปิยาภรณ์ พุ่มแก้ว, 2555; สำนักงานคณะกรรมการการศึกษาขั้นพื้นฐาน, 2554; สุดาวรัตน์ พิมลรัตนกานต์, 2558)

ทักษะชีวิตเป็นคุณลักษณะหรือความสามารถเชิงจิตวิทยาสังคม (Psychosocial competence) ของบุคคลที่ต้องสร้างสัมพันธ์ภาพกับผู้อื่น การที่จะพัฒนาทักษะชีวิตได้ดีนั้นต้อง



พัฒนาบุคลิกภาพภายในของบุคคลควบคู่กันไปโดยผ่านการฝึกฝนในทุกทักษะอย่างต่อเนื่อง จนนำไปสู่การปรับเปลี่ยนบุคลิกภาพได้อย่างเหมาะสมและสามารถแสดงออกมาเป็นสมรรถนะ (Competence) สำคัญได้

สำนักงานคณะกรรมการการศึกษาขั้นพื้นฐาน (2554, น. 14) ได้จำแนกทักษะชีวิตเป็น 2 กลุ่ม ได้แก่

1. ทักษะชีวิตทั่วไป เป็นทักษะพื้นฐานของผู้เรียนในการเผชิญปัญหาปกติในชีวิตประจำวัน เช่น ความขัดแย้งทางความคิด การทะเลาะ การสื่อสาร การวิพากษ์วิจารณ์ การจำแนกแยกแยะ ข้อมูลข่าวสาร เป็นต้น ผู้ที่ได้รับการพัฒนาทักษะชีวิตทั่วไป จะเป็นผู้ที่มีความสามารถในการคิด วิเคราะห์ คิดตัดสินใจและแก้ปัญหาได้อย่างเหมาะสม

2. ทักษะชีวิตเฉพาะ เป็นทักษะที่จำเป็นสำหรับใช้ในการเผชิญกับปัญหาในชีวิตที่เฉพาะเจาะจง เช่น ปัญหายาเสพติด เอดส์ การตั้งครรภ์ที่ไม่พร้อม การปรับตัวในสภาวะวิกฤต ปัญหาสัมพันธภาพที่ไม่ดีกับผู้อื่น เป็นต้น ผู้ที่มีทักษะชีวิตในการเผชิญปัญหาที่เฉพาะเจาะจง จะเป็นผู้ที่มีความเข้มแข็งทางใจ สามารถปรับตัวในสถานการณ์วิกฤต และผ่านพ้นเหตุการณ์วิกฤตไปได้โดยไม่เกิดผลกระทบตามมาหรือสามารถฟื้นตัวกลับมาดำเนินชีวิตต่อไปได้อย่างรวดเร็ว

ทักษะชีวิตมีความสำคัญและสัมพันธ์กับคุณภาพชีวิตในฐานะที่เป็นเครื่องมือในการพัฒนาทรัพยากรมนุษย์ในสังคมปัจจุบัน ทั้งในด้านสติปัญญา พฤติกรรม บุคลิกภาพ อารมณ์และจิตใจ บุคคลที่มีทักษะชีวิตจะสามารถปรับตัวและเผชิญกับสถานการณ์รอบตัวได้ รู้จักเลือกแนวทางการตัดสินใจและแก้ปัญหาในชีวิตได้ จึงเป็นความจำเป็นที่ทุกองค์กรที่เกี่ยวข้องกับการพัฒนามนุษย์ต้องส่งเสริมให้เกิดขึ้น เพื่อพัฒนามนุษย์และช่วยแก้ปัญหาที่เกิดขึ้นในสังคมได้ (World Health Organization, 1994, p. 17) ทักษะชีวิตประกอบด้วย 3 ด้าน คือ ด้านสติปัญญา (IQ) ด้านอารมณ์ (EQ) และแรงจูงใจในการหล่อหลอมบุคลิกภาพในด้านมโนธรรมและคุณธรรม (MQ) โดยผ่านกระบวนการฝึกฝนอย่างต่อเนื่อง

ทักษะชีวิตยังมีความสำคัญในการแก้ไขปัญหาของผู้เรียนใน 3 ด้านสำคัญคือ 1) ด้านความเป็นเลิศทางสติปัญญาที่เกี่ยวข้องกับความจำ การคิดหาเหตุผล การตัดสินใจ การแก้ปัญหา การวิเคราะห์ปัญหา มีความคิดสร้างสรรค์ มีความเชื่อมั่นในตนเอง มีการใฝ่หาความรู้ และทันโลกทันเหตุการณ์ 2) ด้านดำรงตนเป็นคนดี จะเกี่ยวกับการมีเจตคติอันเกิดการเรียนรู้ทางด้านอารมณ์และความรู้สึกของตนเอง การอยู่ร่วมกันในสังคม การมีคุณธรรมประจำตน มีจิตสำนึกในสิทธิและหน้าที่ของตนเอง ความรู้สึกเห็นคุณค่าของตนเองและผู้อื่น และรู้จักการแสดงออกได้อย่างเหมาะสม และ 3) ด้านมีความสุขในการดำรงชีวิต จะมีความมั่นคงในจิตใจ มีบุคลิกภาพดี รู้จักการปรับตัว มีทักษะใน

การสื่อสารกับผู้อื่น ซึ่งจะส่งผลดีในการปฏิบัติงานร่วมกับผู้อื่น (เสาวภา ไพทยวัฒน์, 2550, น. 8) ดังนั้น การจัดการศึกษาในอนาคตจึงต้องมุ่งการพัฒนาคุณภาพของเยาวชนให้มีคุณภาพชีวิตที่ดีในรูปองค์รวมของชีวิตคือ ทั้งองค์ความรู้และทักษะชีวิตไปพร้อมกัน และทักษะชีวิตเป็นเสมือนตัวเชื่อมระหว่างความรู้ ทักษะคิดและค่านิยม ซึ่งจะสามารถป้องกันปัญหาที่เยาวชนประสบในเบื้องต้นได้ (World Health Organization, 1994, p. 4)

## 2. องค์ประกอบของทักษะชีวิต

ทักษะชีวิตจะมีความแตกต่างกันตามสภาพสังคมและวัฒนธรรม จึงทำให้องค์ประกอบของทักษะชีวิตแตกต่างกันไปด้วย สำหรับการวิจัยครั้งนี้ ผู้วิจัยได้ศึกษาเอกสารเกี่ยวกับทักษะชีวิตและทักษะที่จำเป็นผู้เรียนในศตวรรษที่ 21 ของหน่วยงาน องค์กร และนักวิชาการทั้งในและต่างประเทศ สามารถวิเคราะห์ได้ดังตาราง 10





ตาราง 10 (ต่อ)

องค์ประกอบของ ทักษะชีวิต	นักวิชาการ							
	รวม							
การจัดการกับอารมณ์/ ความรู้สึกรของตนเอง	5							
การจัดการกับความเครียด	5							
การทำงานร่วมกับผู้อื่น	9							
การใช้สารสนเทศ สื่อ เทคโนโลยี	7							
การเห็นคุณค่าในตนเอง	2							
ความรับผิดชอบต่อสังคม	2							
การประกอบอาชีพ	2							
Wagner (2008)	-	-	✓	✓	-	-	-	-
P21 (2009)	-	-	✓	✓	-	-	-	-
NCREL& The Metiri Group (2003)	-	-	✓	✓	-	-	-	-
ไพฑูริย์ สีนลารัตน์ และคนอื่น ๆ (2557)	-	-	✓	✓	-	-	-	-
อาจอง ชุมสาย ณ อยุธยา (2557)	-	-	-	✓	-	-	-	-
วิโรจน์ สวรรัตนะ (2556)	-	-	✓	✓	-	-	-	-
วิจารณ์ พาณิช	-	-	✓	✓	-	-	-	-
สพฐ.(2554)	✓	✓	-	-	✓	-	-	-
ยงยุทธ วงศ์ภิรมย์ศานติ์ และ สุวรรณา เรืองกาญ จนเศรษฐี (2551)	✓	✓	-	-	✓	✓	-	-
Neeley (2004)	-	-	✓	-	-	✓	✓	✓
Goodship (2001)	-	-	-	-	-	-	-	✓
Mangrulkar; & et al, (2001)	✓	✓	✓	-	-	-	-	-
UNESCO (2001)	✓	✓	✓	-	-	-	-	-
WHO (1994)	✓	✓	-	-	-	-	-	-

ตาราง 10 (ต่อ)

องค์ประกอบของ ทักษะชีวิต	นักวิชาการ						
	รวม	3	4	2	3	4	2
การมีภาวะผู้นำ	Wagner (2008)	✓	✓	-	✓	✓	-
การปรับตัว	P21 (2009)	✓	✓	✓	-	✓	-
การกำกับดูแลตนเอง	NCREL& The Metiri Group (2003)	-	✓	✓	✓	-	✓
ความอยากรู้อยากเห็นและมี จินตนาการ	ไพฑูริย์ สีนลารัตน์ และคนอื่น ๆ (2557)	-	-	-	✓	✓	-
การริเริ่มและมีส่วนร่วม	อาจอง ชุ่มสาย ณ อยุธยา (2557)	-	✓	-	-	-	-
ความรับผิดชอบต่อตนเอง สังคม	วิโรจน์ สารรัตนะ (2556)	-	-	-	-	-	-
	วิจารณ์ พาณิช	✓	-	-	-	✓	✓
	สพฐ.(2554)	-	-	-	-	-	-
	ยงยุทธ วงศ์ภิรมย์ศานติ์ และ สุวรรณา เรืองกาญ จนเศรษฐี (2551)	-	-	-	-	-	-
	Neeley (2004)	-	-	-	-	-	-
	Goodship (2001)	-	-	-	-	-	-
	Mangrulkar; & et al, (2001)	-	-	-	-	-	-
	UNESCO (2001)	-	-	-	-	-	-
	WHO (1994)	-	-	-	-	-	-

จากตารางพบว่า ผลการวิเคราะห์องค์ประกอบของทักษะชีวิตที่มีความถี่สูงและมีคะแนนเกินครึ่งคะแนนสูงสุดและเกาะกลุ่มด้วยกัน คือ ตั้งแต่ระดับ 7 ขึ้นไป ซึ่งถือว่าเป็นองค์ประกอบพื้นฐานที่จำเป็นสำหรับเด็กและเยาวชนในอนาคต องค์ประกอบของทักษะชีวิตที่นักวิชาการให้ความสำคัญมากที่สุด ได้แก่ การสื่อสารอย่างมีประสิทธิภาพ รองลงมา ได้แก่ การสร้างสัมพันธภาพที่ดีกับผู้อื่น การคิดอย่างมีวิจารณญาณ การแก้ปัญหา การทำงานร่วมกับผู้อื่น ความคิดสร้างสรรค์ และการใช้สารสนเทศ สื่อ เทคโนโลยี ตามลำดับ

แนวคิดในการกำหนดองค์ประกอบของทักษะชีวิตในการวิจัยครั้งนี้คือ ความสมดุล เป็นทักษะชีวิตตามแนวคิดของหน่วยงาน องค์กรและนักวิชาการที่ส่งเสริมผู้เรียนให้มีความสมดุลทั้งด้านพุทธิพิสัย ทักษะพิสัยและจิตพิสัย สอดคล้องกับทักษะที่จำเป็นสำหรับผู้เรียนในศตวรรษที่ 21 เพื่อมุ่งเสริมสร้างผู้เรียนให้สามารถเรียนรู้ ทำงาน แก้ปัญหา ปรับตัวและอยู่ร่วมกันในสังคมได้อย่างมีความสุข (กระทรวงศึกษาธิการ, 2551) สอดคล้องกับมาตรา 24 และ 28 ของพระราชบัญญัติการศึกษาแห่งชาติ ที่มุ่งให้ผู้เรียนได้ฝึกทักษะ กระบวนการคิด การจัดการ การเผชิญสถานการณ์ การประยุกต์ความรู้มาใช้เพื่อป้องกันและแก้ไขปัญหา การฝึกปฏิบัติให้คิดเป็น ทำเป็น เพื่อพัฒนาคนให้มีความสมดุล ทั้งด้านความรู้ ความคิด ความสามารถ ความดีงาม และความรับผิดชอบต่อสังคม (สำนักงานปฏิรูปการศึกษา, 2545) จึงสามารถนิยามองค์ประกอบและกำหนดตัวชี้วัดได้ ดังตาราง 11

ตาราง 11 องค์ประกอบของ นิยามและตัวชี้วัดของทักษะชีวิตที่ใช้ในการวิจัย

องค์ประกอบของ ทักษะชีวิต	นิยาม	ตัวชี้วัด
<b>1. การสื่อสารอย่าง มีประสิทธิภาพ</b> (Effective communication)	<p>การสื่อสารอย่างมีประสิทธิภาพ คือ ความสามารถของบุคคลในการสื่อสารกับผู้อื่นโดยใช้ภาษา คำศัพท์ที่เข้าใจง่าย ถูกต้อง ชัดเจน และถูกกาลเทศะ (Neeley, 2004; The Partnership for 21st Century Skills (P21), 2009; UNESCO, 2000; World Health Organization, 1994; ยงยุทธ วงศ์ภิรมย์ศานติ์ และ สุวรรณา เรื่องกาญจนเศรษฐ์, ม.ป.ป.; สำนักงานคณะกรรมการการศึกษาขั้นพื้นฐาน, 2554)</p>	<ol style="list-style-type: none"> <li>1. สื่อสารกับผู้อื่นโดยใช้ภาษา คำศัพท์ที่เข้าใจง่าย</li> <li>2. สื่อสารกับผู้อื่นโดยใช้ภาษา/คำศัพท์ที่ถูกต้องชัดเจน</li> <li>3. สื่อสารกับผู้อื่นอย่างถูกกาลเทศะ</li> </ol>
<b>2. การสร้าง สัมพันธภาพที่ดีกับ ผู้อื่น</b> (Interpersonal relationship)	<p>การสร้างสัมพันธภาพที่ดีกับผู้อื่น คือ ความสามารถในการติดต่อสัมพันธ์กับผู้อื่น กล่าวพูดเสนอความคิดเห็นกับผู้อื่น รับฟังและยอมรับความคิดเห็นของผู้อื่น และพูดจาหรือปฏิบัติต่อผู้อื่นด้วยดี (Neeley, 2004; The Partnership for 21st Century Skills (P21), 2009; World Health Organization, 1994; ยงยุทธ วงศ์ภิรมย์ศานติ์ และ สุวรรณา เรื่องกาญจนเศรษฐ์, ม.ป.ป.; สำนักงานคณะกรรมการการศึกษาขั้นพื้นฐาน, 2554)</p>	<ol style="list-style-type: none"> <li>1. กล่าวพูดเสนอความคิดเห็นกับผู้อื่น</li> <li>2. รับฟังและยอมรับความคิดเห็นของผู้อื่น</li> <li>3. พูดจาหรือปฏิบัติต่อผู้อื่นด้วยดี</li> </ol>

ตาราง 11 (ต่อ)

องค์ประกอบของทักษะชีวิต	นิยาม	ตัวชี้วัด
<b>3. การคิดอย่างมีวิจารณญาณ</b> (Critical thinking)	<p>การคิดอย่างมีวิจารณญาณ คือ ความสามารถในการตั้งและตอบคำถามในประเด็นที่สนใจอย่างรอบด้าน การพิจารณาข้อดี ข้อเสีย คุณค่าและความสำคัญของสิ่งที่ทำ และการตัดสินใจเลือกทำหรือไม่ทำอะไรใด ๆ อย่างมีเหตุผล (World Health Organization, 1994; สมันท์ ธาตุทอง, 2554; ชนาธิป พรกุล, 2551; บรรจง อมรชิวิน, 2554; ยงยุทธ วงศ์ภิรมย์ศานติ์ และ สุวรรณ เรืองกาญจนเศรษฐ์, ม.ป.ป.)</p>	<ol style="list-style-type: none"> <li>1. ตั้งและตอบคำถามในประเด็นที่สนใจอย่างรอบด้าน</li> <li>2. พิจารณาข้อดี ข้อเสีย คุณค่าและความสำคัญของสิ่งที่ทำ</li> <li>3. ตัดสินใจเลือกทำหรือไม่ทำอะไรใด ๆ อย่างมีเหตุผล</li> </ol>
<b>4. การแก้ปัญหา</b> (Problem solving)	<p>การแก้ปัญหา คือ ความสามารถในการทำความเข้าใจปัญหาและระบุปัญหาที่ต้องการแก้ไข การระบุแนวทางเลือกที่หลากหลายในการแก้ปัญหอย่างมีเหตุผล การดำเนินการแก้ไขปัญหตามแนวทางที่กำหนดไว้ และการสรุปผลการแก้ปัญหา อย่างมีขั้นตอน (The Partnership for 21st Century Skills (P21), 2009; World Health Organization, 1994; ยงยุทธ วงศ์ภิรมย์ศานติ์ และ สุวรรณ เรืองกาญจนเศรษฐ์, ม.ป.ป.; สำนักงานคณะกรรมการการศึกษาขั้นพื้นฐาน, 2554)</p>	<ol style="list-style-type: none"> <li>1. ทำความเข้าใจปัญหาและระบุปัญหาที่ต้องการแก้ไข</li> <li>2. ระบุแนวทางเลือกที่หลากหลายในการแก้ปัญหอย่างมีเหตุผล</li> <li>3. ดำเนินการแก้ไขปัญหตามแนวทางที่กำหนดไว้</li> <li>4. สรุปผลการแก้ปัญหา</li> </ol>



ตาราง 11 (ต่อ)

องค์ประกอบของทักษะชีวิต	นิยาม	ตัวชี้วัด
<p>5. การทำงานร่วมกับผู้อื่น (Collaborate the works)</p>	<p>การทำงานร่วมกับผู้อื่น คือ ความสามารถในการเข้าไปมีส่วนร่วมในการปฏิบัติงานเสมอ มีความกล้าแสดงความคิดเห็นของตนเองอย่างมีเหตุผล และปฏิบัติงานที่ได้รับมอบหมายจนสำเร็จ ลุล่วงอย่างมีประสิทธิภาพ ( UNESCO, 2000; Mangrulkar, &amp; et al, 2001; NCREL &amp; The Metiri Group, 2003; Neeley, 2004; Wagner, 2008; The Partnership for 21st Century Skills, 2009; วิจารย์ พานิช, 2555; วิโรจน์ สารรัตน์, 2556; ไพฑูรย์ สีนลารัตน์ และคณะ, 2557)</p>	<ol style="list-style-type: none"> <li>1. มีส่วนร่วมในการปฏิบัติงานเสมอ</li> <li>2. กล้าแสดงความคิดเห็นของตนเองอย่างมีเหตุผล</li> <li>3. ปฏิบัติงานที่ได้รับมอบหมายจนสำเร็จ ลุล่วงอย่างมีประสิทธิภาพ</li> </ol>
<p>6. การคิดสร้างสรรค์ (Creative thinking)</p>	<p>การคิดสร้างสรรค์ คือ ความสามารถในการระบุแนวทางการสร้างสรรค์ที่หลากหลายเพื่อแก้ปัญหาอย่างมีเหตุผล การสร้างสรรค์ชิ้นงานที่แปลกใหม่ และการนำเสนอชิ้นงานด้วยแนวคิดที่แปลกใหม่อย่างสมเหตุสมผล (Guilford, 1956; Silverman, 1985; Torrance และ Myers, 1970; Wallach และ Kogan, 1965; World Health Organization, 1994;</p>	<ol style="list-style-type: none"> <li>1. ระบุแนวทางการสร้างสรรค์ที่หลากหลายเพื่อแก้ปัญหาอย่างมีเหตุผล</li> <li>2. สร้างสรรค์ชิ้นงานที่แปลกใหม่</li> <li>3. นำเสนอชิ้นงานด้วยแนวคิดที่แปลกใหม่อย่างสมเหตุสมผล</li> </ol>

ตาราง 11 (ต่อ)

องค์ประกอบของ ทักษะชีวิต	นิยาม	ตัวชี้วัด
	บรรจง อมรชิวิน, 2554; ยงยุทธ วงศ์ภิรมย์ ศานติ์ และ สุวรรณภา เรื่องกาญจนเศรษฐี, ม.ป.ป.; วิโรจน์ สารรัตน์, 2556)	
7. การใช้สารสนเทศ สื่อและเทคโนโลยี (IMT literacy)	การใช้สารสนเทศ สื่อและเทคโนโลยี คือ ความสามารถในการเข้าถึงสารสนเทศ สื่อและเทคโนโลยีที่หลากหลาย และใช้เทคโนโลยีในการสร้างนวัตกรรมและการนำเสนอชิ้นงาน (NCREL & The Metiri Group, 2003; Wagner, 2008; The Partnership for 21st Century Skills, 2009; วิจารย์ พาณิช, 2555; วิโรจน์ สารรัตน์, 2556; อาจอง ชุมสาย ณ อยุธยา, 2557; ไพฑูรย์ สีนลารัตน์ และคณะ, 2557)	1. เข้าถึงสารสนเทศ สื่อ และเทคโนโลยีที่หลากหลาย 2. ใช้เทคโนโลยีในการสร้างนวัตกรรมและการนำเสนอชิ้นงาน

จากตารางข้างต้นสรุปว่า ทักษะชีวิตสำหรับผู้เรียนที่ศึกษาในครั้งนี้อยู่ประกอบด้วย 7 องค์ประกอบ ได้แก่ 1) การสื่อสารอย่างมีประสิทธิภาพ หมายถึง ความสามารถของบุคคลในการสื่อสารกับผู้อื่นโดยใช้ภาษา คำศัพท์ที่เข้าใจง่าย ถูกต้องชัดเจนและถูกกาลเทศะ มี 3 ตัวชี้วัด คือ สื่อสารกับผู้อื่นโดยใช้ภาษา คำศัพท์ที่เข้าใจง่าย ถูกต้องชัดเจนและถูกกาลเทศะ มี 3 ตัวชี้วัด คือ สื่อสารกับผู้อื่นโดยใช้ภาษา คำศัพท์ที่ถูกต้องชัดเจน และสื่อสารกับผู้อื่นอย่างถูกกาลเทศะ 2) การสร้างสัมพันธภาพที่ดีกับผู้อื่น หมายถึง ความสามารถในการติดต่อสัมพันธ์กับผู้อื่น กล่าวพูดเสนอความคิดเห็นกับผู้อื่น รับฟังและยอมรับความคิดเห็นของผู้อื่น และพูดจาหรือปฏิบัติต่อผู้อื่นด้วยดี มี 3 ตัวชี้วัด คือ กล่าวพูดเสนอความคิดเห็นกับผู้อื่น รับฟังและยอมรับความคิดเห็นของผู้อื่น และพูดจาหรือปฏิบัติต่อผู้อื่นด้วยดี 3) การคิดอย่างมีวิจารณญาณ

หมายถึง ความสามารถในการตั้งและตอบคำถามในประเด็นที่สนใจอย่างรอบด้าน การพิจารณาข้อดี ข้อเสีย คุณค่าและความสำคัญของสิ่งที่ทำ และการตัดสินใจเลือกทำหรือไม่ทำสิ่งใด ๆ อย่างมีเหตุผล มี 3 ตัวชี้วัด คือ ตั้งและตอบคำถามในประเด็นที่สนใจอย่างรอบด้าน พิจารณาข้อดี ข้อเสีย คุณค่า และความสำคัญของสิ่งที่ทำ และตัดสินใจเลือกทำหรือไม่ทำสิ่งใด ๆ อย่างมีเหตุผล 4) การแก้ปัญหา หมายถึง ความสามารถในการทำความเข้าใจปัญหาและระบุปัญหาที่ต้องการแก้ไข การระบุแนวทางเลือกที่หลากหลายในการแก้ปัญหาอย่างมีเหตุผล การดำเนินการแก้ไขปัญหตามแนวทางที่กำหนดไว้ และการสรุปผลการแก้ปัญหา มี 4 ตัวชี้วัด คือ ทำความเข้าใจปัญหาและระบุปัญหาที่ต้องการแก้ไข ระบุแนวทางเลือกที่หลากหลายในการแก้ปัญหาอย่างมีเหตุผล ดำเนินการแก้ไขปัญหตามแนวทางที่กำหนดไว้ และสรุปผลการแก้ปัญหา 5) การทำงานร่วมกับผู้อื่น หมายถึง ความสามารถในการเข้าไปมีส่วนร่วมในการปฏิบัติงานเสมอ มีความกล้าแสดงความคิดเห็นของตนเองอย่างมีเหตุผล และปฏิบัติงานที่ได้รับมอบหมายจนสำเร็จลุล่วงอย่างมีประสิทธิภาพ มี 3 ตัวชี้วัด คือ มีส่วนร่วมในการปฏิบัติงานเสมอ กล้าแสดงความคิดเห็นของตนเองอย่างมีเหตุผล และปฏิบัติงานที่ได้รับมอบหมายจนสำเร็จลุล่วงอย่างมีประสิทธิภาพ 6) การคิดสร้างสรรค์ หมายถึง ความสามารถในการระบุแนวทางการสร้างสรรค์ที่หลากหลายเพื่อแก้ปัญหาอย่างมีเหตุผล การสร้างสรรค์ชิ้นงานที่แปลกใหม่ และการนำเสนอชิ้นงานด้วยแนวคิดที่แปลกใหม่อย่างสมเหตุสมผล มี 3 ตัวชี้วัด คือ ระบุแนวทางการสร้างสรรค์ที่หลากหลายเพื่อแก้ปัญหาอย่างมีเหตุผล สร้างสรรค์ชิ้นงานที่แปลกใหม่ และนำเสนอชิ้นงานด้วยแนวคิดที่แปลกใหม่อย่างสมเหตุสมผล และ 7) การใช้สารสนเทศ สื่อและเทคโนโลยี หมายถึง ความสามารถในการเข้าถึงสารสนเทศ สื่อและเทคโนโลยีที่หลากหลาย และใช้เทคโนโลยีในการสร้างนวัตกรรมและการนำเสนอชิ้นงาน มี 2 ตัวชี้วัด คือ เข้าถึงสารสนเทศ สื่อและเทคโนโลยีที่หลากหลาย และใช้เทคโนโลยีในการสร้างนวัตกรรมและการนำเสนอชิ้นงาน

คำนิยาม องค์ประกอบและตัวชี้วัดที่ได้จากการวิเคราะห์นี้ ผู้วิจัยจะนำไปพัฒนาแบบวัดทักษะชีวิตเพื่อดำเนินการวัดและประเมินผลผู้เรียนต่อไป

### 3. การวัดและประเมินผลทักษะชีวิต

การประเมินทักษะชีวิต เป็นการประเมินที่เน้นพัฒนาผู้เรียนให้มีพัฒนาการที่ดีตามความต้องการของหลักสูตร โดยทำการประเมินความสามารถหรือแนวทางในการเผชิญสถานการณ์ต่าง ๆ ของผู้เรียน ด้วยวิธีสังเกต การสัมภาษณ์ การเขียนตอบ การใช้จินตนาการ เพื่อประเมินการแก้ปัญหาในสถานการณ์ที่กำหนดให้ การเปลี่ยนแปลงความคิด ความเชื่อ การรู้จักและภูมิคุ้มกันทางปัญญาจากการสะท้อนความคิด การเชื่อมโยงความคิดและการแสดงพฤติกรรมต่อเนื่องหลังการเรียนรู้ ฯลฯ การประเมินทักษะชีวิต ควรมีผู้ประเมินหลายฝ่ายอาจเป็นครู เพื่อน ผู้ปกครองหรือผู้เรียนเป็นผู้ประเมิน

ตนเอง และควรได้มาจากวิธีการเก็บรวบรวมข้อมูลที่หลากหลาย ซึ่งสอดคล้องกับแนวคิดการประเมินตามสภาพจริง (Authentic assessment) เพราะจะทำให้ได้ข้อมูลครอบคลุมทั้งข้อมูลเชิงปริมาณและข้อมูลเชิงคุณภาพ ซึ่งสอดคล้องกับแนวทางการประเมินทักษะแห่งศตวรรษที่ 21 ใน 5 มิติ (วรวจน์ วงศ์กิจรุ่งเรืองและอธิป จิตตฤกษ์, 2554, น. 445) คือ 1) การเรียนรู้ เป็นการทบทวนตนเองว่าที่ผ่านมาคุณรู้อะไรบ้างและคุณทำอะไรเป็นบ้าง 2) ความเข้าใจ เป็นการนำเสนอว่าคุณมีหลักฐานอะไรที่แสดงว่าคุณรู้จักนำความรู้ไปประยุกต์ใช้ได้ ในสถานการณ์อื่น ๆ รายการต่าง ๆ ของการประเมินควรยืดหยุ่นทั้งทักษะและความเข้าใจ 3) การสำรวจ เป็นการสำรวจว่าคุณได้เรียนรู้อะไรจากในบทเรียน คุณเคยทำผิดพลาดอะไร และเรียนรู้อะไรจากสิ่งนั้น 4) การสร้างสรรค์ เป็นการประเมินว่าคุณได้เสนออะไรใหม่ ๆ บ้างที่เป็นความคิด ความรู้ ความเข้าใจ การประเมินไม่มีความลับ ผู้เรียนเป็นผู้ร่วมออกแบบการประเมิน ไม่ใช่ผู้รับการประเมิน สถานที่ เวลา และเงื่อนไขสามารถผันแปรได้ และ 5) การแบ่งปัน คือคุณสามารถนำสิ่งที่เรียนรู้ไปช่วยเหลือผู้อื่นในชั้นเรียนหรือชุมชนหรือบุคคลอื่นได้อย่างไร

การประเมินทักษะชีวิตสามารถทำการประเมินทั้งแบบประเมินรายบุคคลและประเมินเป็นกลุ่ม และมีทั้งการประเมินระหว่างเรียนหรือประเมินความก้าวหน้า (Formative assessment) และประเมินปลายภาคเรียน (Summative assessment) สำหรับแนวทางการประเมินทักษะชีวิตที่ใช้ในการวิจัยครั้งนี้ คือ การประเมินตามสภาพจริง (Authentic assessment) ซึ่งสอดคล้องกับแนวทางการประเมินผู้เรียนตามหลักสูตรแกนกลางการศึกษาขั้นพื้นฐาน พุทธศักราช 2551 ที่มุ่งให้มีการประเมินเพื่อพัฒนาผู้เรียน (Assessment for learning) ดังนั้น การประเมินตามสภาพจริงจึงเป็นการวัดและประเมินความก้าวหน้าของผู้เรียน เน้นการประเมินจากการปฏิบัติงานกิจกรรมอย่างใดอย่างหนึ่งในสถานการณ์ที่เป็นจริง (Real life) หรือใกล้เคียงกับชีวิตจริง และเน้นการประเมินทักษะการคิดที่ซับซ้อน (Complex thinking skill) ในการทำงาน การแก้ปัญหา ความร่วมมือในการทำงาน เป็นต้น โดยใช้เครื่องมือและวิธีการที่หลากหลาย เช่น การสังเกต การสัมภาษณ์ การตรวจงาน การบันทึกพฤติกรรม แบบสำรวจรายการ เป็นต้น และใช้ผู้ประเมินหลายฝ่าย อาทิ ครู ผู้เรียน เพื่อน ผู้ปกครองหรือผู้ที่เกี่ยวข้อง ทำการวัดและประเมินหลาย ๆ ครั้งในช่วงเวลาการเรียนรู้ ได้แก่ การประเมินก่อนเรียน ระหว่างเรียน หลังเรียนและการติดตามผลการประเมิน และที่สำคัญสำหรับการประเมินทักษะชีวิตคือการสะท้อนผลการประเมินสู่การปรับปรุงและพัฒนาผู้เรียน รวมทั้งการจัดการเรียนรู้ของครูอย่างต่อเนื่องด้วย (วิชัย วงษ์ใหญ่ และ มารุต พัฒนาผล, 2558, น. 325-327) และครูต้องเปลี่ยนความสัมพันธ์ของการประเมิน เพื่อให้ผู้เรียนจะไม่ได้เป็นเพียงผู้รับการประเมิน แต่เป็นผู้ร่วมสร้างการประเมินและผู้ให้ความคิดเห็น (Wagner, 2008)

## แนวคิด/ทฤษฎีที่นำมาพัฒนาความเชื่อมั่นในการสื่อสารภาษาอังกฤษและทักษะชีวิต

การพัฒนาความเชื่อมั่นในการสื่อสารภาษาอังกฤษและทักษะชีวิตให้กับเด็กและเยาวชนสามารถกระทำได้ในและนอกห้องเรียน ครูสามารถใช้ห้องเรียนสำหรับการเริ่มต้นการสอนความเชื่อมั่นในการสื่อสารภาษาอังกฤษและทักษะชีวิตเพราะเยาวชนส่วนใหญ่อยู่ในระบบโรงเรียนซึ่งสามารถเข้าถึงได้ง่าย ดูแลง่าย ประเมินผลง่ายและคุ้มค่าต่อการนำไปใช้ ส่วนการสอนความเชื่อมั่นในการสื่อสารภาษาอังกฤษและทักษะชีวิตนอกห้องเรียนก็จะทำให้ผู้เรียนได้รับประสบการณ์ตรงจากแหล่งเรียนรู้ที่หลากหลายสาขาอาชีพ ซึ่งทำให้เกิดเจตคติที่ดีต่อการเรียนได้ การจัดการเรียนรู้เพื่อพัฒนาความเชื่อมั่นในการสื่อสารภาษาอังกฤษและทักษะชีวิตในอนาคตควรเป็นกระบวนการเรียนรู้ที่เป็นวัฏจักร (Dynamic teaching and learning process) ครูควรจัดผู้เรียนเป็นกลุ่มเล็กหรือเป็นคู่ เริ่มต้นด้วยการที่ผู้เรียนร่วมกันแลกเปลี่ยนประสบการณ์ สำรวจสถานการณ์ที่เหมาะสมกับการพัฒนาความเชื่อมั่นในการสื่อสารภาษาอังกฤษและทักษะชีวิต การถามผู้เรียนเกี่ยวกับรายละเอียดของปัญหาหรือประเด็นที่สนใจที่เกิดขึ้น จากนั้นอาจจะให้พวกเขาได้มีประสบการณ์แสดงบทบาทสมมติ การฝึกปฏิบัติหรือมีส่วนร่วมในกิจกรรมต่าง ๆ ที่จะช่วยให้พวกเขาได้ฝึกทักษะ เพราะการได้ปฏิบัติจริงถือว่าเป็นสิ่งสำคัญของการเสริมสร้างความเชื่อมั่นในการสื่อสารภาษาอังกฤษและทักษะชีวิต สุดท้ายครูก็จะมอบหมายงานหรือกิจกรรมที่จะช่วยให้เด็กได้ปรึกษาหารือและฝึกทักษะกับครอบครัว เพื่อนและคนรอบข้างต่อไป (World Health Organization, 1994, p. 5)

นอกจากนี้ การจัดการเรียนรู้ที่เสริมสร้างความเชื่อมั่นในการสื่อสารภาษาอังกฤษและทักษะชีวิตนั้นจะเน้นผู้เรียนเป็นสำคัญ โดยใช้กระบวนการฝึกฝนทักษะ การสนับสนุนจากกลุ่มเพื่อนและการเสริมแรงจากครูผู้สอน การให้ข้อมูลย้อนกลับ การวิพากษ์วิจารณ์อย่างสร้างสรรค์ รวมถึงการเป็นตัวแบบที่ดีของกลุ่มเพื่อนและครูผู้สอน (Mangrulkar; & et al, 2001, pp. 26-27) และมีการจัดการเรียนรู้แบบมีส่วนร่วม การมีปฏิสัมพันธ์ระหว่างผู้เรียนด้วยกัน ผู้เรียนกับครู หรือการจัดกิจกรรมที่เน้นการแสดงออกด้านต่าง ๆ เช่น การใช้บทบาทสมมติ การอภิปราย การทำงานกลุ่ม การวิเคราะห์สถานการณ์ การฝึกปฏิบัติ การเล่าเรื่อง การเล่นเกม การสร้างชิ้นงาน เป็นต้น

ดังนั้น เพื่อให้การจัดการเรียนรู้ที่เสริมสร้างความเชื่อมั่นในการสื่อสารภาษาอังกฤษและทักษะชีวิตได้เกิดประสิทธิผลสูงสุดแก่ผู้เรียน ผู้วิจัยได้ศึกษาแนวคิด/ทฤษฎีที่จะนำมาเป็นแนวทางในการพัฒนารูปแบบการจัดการเรียนรู้ที่เสริมสร้างความเชื่อมั่นในการสื่อสารภาษาอังกฤษและทักษะชีวิต สำหรับผู้เรียนระดับมัธยมศึกษาตอนต้น ได้แก่ ทฤษฎีการเรียนรู้ทางสังคม (Social learning theory) ทฤษฎีเซลล์กระจกเงา (Mirror neuron theory) การโค้ชเพื่อการรู้คิด (Cognitive coaching) ทฤษฎีการเสริมแรง (Reinforcement theory) และการสะท้อนคิด (Reflection) ดังรายละเอียดต่อไปนี้

## 1. ทฤษฎีการเรียนรู้ทางสังคม (Social Learning Theory)

อัลเบิร์ต แบนดูรา (Bandura, 1977) เป็นผู้พัฒนา “ทฤษฎีการเรียนรู้ทางสังคม” (Social learning theory) ขึ้นมา แบนดูราเชื่อว่า การเรียนรู้คือการเปลี่ยนแปลงพฤติกรรมเช่นเดียวกับ นักวิชาการคนอื่น ๆ แต่เขาไม่ได้มองการเปลี่ยนแปลงเพียงแค่พฤติกรรมการแสดงออกเท่านั้น เขาอธิบายว่า การได้มาซึ่งความรู้ใหม่ ๆ โดยยังไม่ได้แสดงออก ก็ถือเป็นการเรียนรู้ได้เช่นกัน เขาเชื่อว่าการเรียนรู้ต้องเริ่มจากการเปลี่ยนแปลงพฤติกรรมภายในโดยไม่จำเป็นต้องแสดงออก และการแสดงพฤติกรรมก็จะสะท้อนให้เห็นถึงการเรียนรู้ได้ ปัจจัยในการเรียนรู้ของทฤษฎีมี 3 ปัจจัย ได้แก่ สภาพแวดล้อม (Environment) บุคคลรอบตัว (Person) และพฤติกรรม (Behavior) ซึ่งปัจจัยทั้งสามจะส่งผลซึ่งกันและกัน และทฤษฎีการเรียนรู้ทางปัญญาสังคมจะเน้นแนวคิดสำคัญ 3 ประการ ได้แก่ แนวคิดของการเรียนรู้โดยการสังเกต (Observation learning) แนวคิดของการกำหนดตนเอง (Self-regulation) และแนวคิดของการรับรู้ (Self-efficacy) (Bandura, 1986) เด็กหรือบุคคลธรรมดาทั่วไปจะเรียนรู้สิ่ง ๆ หนึ่งได้ เริ่มจากความสนใจเป็นอันดับแรก และจดจำผ่านการมองเห็น ได้ยิน ตมกลิ่นหรือลิ้มรส จากนั้นจึงค่อยเริ่มปฏิบัติตาม และสุดท้ายคือการปฏิบัติ เพราะเด็กมีแรงจูงใจหรือสนใจที่จะทำพฤติกรรมนั้น ๆ ด้วยตนเอง ดังนั้น การส่งเสริมการเรียนรู้ทางสังคม ควรเริ่มจากการดึงดูดความสนใจให้ผู้เรียนร่วมทำกิจกรรมกับเพื่อนและให้ทำกิจกรรมนั้นซ้ำ ๆ จนกระทั่งเขาสนใจที่จะปฏิบัติกิจกรรมนั้นด้วยตนเอง

ทฤษฎีการเรียนรู้ทางสังคมจึงเน้นการเรียนรู้โดยการสังเกต (Observational learning) โดยได้แบ่งตัวแบบออกเป็น 4 ประเภท ดังนี้

1. ตัวแบบทางพฤติกรรม (Behavioral modeling) หมายถึง การมีตัวแบบที่แสดงพฤติกรรมให้บุคคลเห็น เช่น พ่อแม่ทิ้งขยะลงถังขยะให้ลูกเห็น ครูทำงานเป็นระเบียบให้ผู้เรียนเห็น เป็นต้น
2. ตัวแบบทางวาจา (Verbal modeling) หมายถึง การมีตัวแบบที่พูดบอกหรือเขียน บอกว่าจะทำอะไร อย่างไร เพราะมนุษย์สามารถทำสิ่งต่าง ๆ ได้มากมายจากการฟัง การพูดบอกของผู้อื่น หรือจากการอ่านสิ่งที่ผู้อื่นเขียนขึ้น เช่น ทำอาหารจากการอ่านตำราอาหาร เป็นต้น
3. ตัวแบบสัญลักษณ์ (Symbolic modeling) หมายถึงการมีตัวแบบภาพหรือเสียงที่ผ่านสื่อต่าง ๆ คือ วิทยุ โทรทัศน์ วีดิทัศน์ คอมพิวเตอร์ หรือสื่อเทคโนโลยีอื่น ๆ มนุษย์ในปัจจุบันเรียนรู้สิ่งต่าง ๆ ผ่านสื่อเหล่านี้ซึ่งมีอิทธิพลอย่างมากในปัจจุบัน

4. ตัวแบบสัมผัส (Kinesthetic modeling) หมายถึง การมีตัวแบบโดยใช้การสัมผัส เช่น เด็กที่หูหนวกและตาบอด เวลาจะเรียนการออกเสียงอาจต้องใช้การสัมผัสริมฝีปากของครูผู้สอน เป็นต้น

หลักพื้นฐานของทฤษฎีการเรียนรู้ทางสังคม มี 3 ประการ คือ

1. การเรียนรู้ต้องอาศัยทั้งกระบวนการทางปัญญาและการตัดสินใจของผู้เรียน
2. การเรียนรู้อาศัยองค์ประกอบ 3 ประการคือ ตัวบุคคล (Person) สิ่งแวดล้อม (Environment) และพฤติกรรม (Behavior) ซึ่งมีอิทธิพลต่อกันและกัน
3. ผลของการเรียนรู้กับการแสดงออกอาจจะแตกต่างกัน สิ่งที่เรียนรู้แล้วอาจไม่มีการแสดงออกก็ได้ เช่น ผลของการกระทำ (Consequence) ด้านบวก เมื่อเรียนรู้แล้วจะเกิดพฤติกรรมเลียนแบบ แต่ผลด้านลบอาจไม่มีการเลียนแบบก็ได้

**ขั้นตอนการจัดการเรียนรู้ตามทฤษฎีการเรียนรู้ทางสังคม มีดังนี้**

1. ขั้นให้ความสนใจ (Attention phase) เป็นขั้นตอนที่ผู้เรียนให้ความสนใจต่อตัวแบบ (Modeling) ตัวแบบที่มีความสามารถ มีชื่อเสียงและมีคุณลักษณะเด่นจะเป็นสิ่งดึงดูดให้ผู้เรียนสนใจ
2. ขั้นจำ (Retention phase) เมื่อผู้เรียนสนใจพฤติกรรมของตัวแบบจะบันทึกสิ่งที่สังเกตเห็นไว้ในระบบความจำของตนเอง ซึ่งมักจะจดจำไว้เป็นจินตภาพเกี่ยวกับขั้นตอนการแสดงพฤติกรรม
3. ขั้นปฏิบัติ (Reproduction phase) เป็นขั้นตอนที่ผู้เรียนลองแสดงพฤติกรรมตามตัวแบบ จะส่งผลให้มีการตรวจสอบการเรียนรู้ที่จดจำไว้
4. ขั้นจูงใจ (Motivation phase) ขั้นตอนนี้เป็นขั้นแสดงผลของการกระทำ (Consequence) จากการแสดงพฤติกรรมตามตัวแบบ ถ้าผลที่ตัวแบบเคยได้รับ (Vicarious consequence) เป็นไปในทางบวก (Vicarious reinforcement) ก็จะจูงใจให้ผู้เรียนอยากแสดงพฤติกรรมตามแบบ ถ้าเป็นไปในทางลบ (Vicarious punishment) ผู้เรียนก็มักจะงดเว้นการแสดงพฤติกรรมนั้น ๆ

**การนำทฤษฎีการเรียนรู้ทางสังคมไปใช้ในการเสริมสร้างความเชื่อมั่นในการสื่อสารภาษาอังกฤษและทักษะชีวิต มีดังนี้**

1. ครูจะเป็นตัวแบบที่มีอิทธิพลมากที่สุด เพราะการเรียนรู้โดยการสังเกตและเลียนแบบ ทั้งตัวแบบทางพฤติกรรม ตัวแบบทางวาจา ตัวแบบสัญลักษณ์และตัวแบบสัมผัสต่าง ๆ จากครูจะเกิดขึ้นได้เสมอ
2. การสอนแบบสาธิตการปฏิบัติเป็นการสอนโดยใช้หลักการและขั้นตอนของทฤษฎีการเรียนรู้ทางสังคมทั้งสิ้น ครูต้องแสดงตัวอย่างที่ถูกต้องที่สุดเท่านั้น จึงจะมีประสิทธิภาพในการแสดง

พฤติกรรมเลียนแบบ ความผิดพลาดของครูแม่ไม่ตั้งใจ ไม่ว่าจะครูจะพร่ำบอกผู้เรียนว่าไม่ต้องสนใจจดจำ แต่ก็ผ่านการสังเกตและการรับรู้ของผู้เรียนไปแล้ว

3. ตัวแบบในชั้นเรียนไม่ควรจำกัดไว้ที่ครูเท่านั้น ควรใช้ผู้เรียนด้วยกันเป็นตัวอย่างได้ในบางกรณี ครูควรใช้ทักษะจูงใจให้ผู้เรียนสนใจและเลียนแบบเพื่อนที่มีพฤติกรรมที่ดีมากกว่าผู้ที่มีพฤติกรรมไม่ดี

4. การสอนแบบสาธิตการปฏิบัติโดยตัวแบบที่ดี จะช่วยพัฒนาการคิดวิจารณ์ญาณ การคิดสร้างสรรค์และเกิดความเชื่อมั่นในการเรียนรู้ของผู้เรียน

5. การที่ครูส่งเสริมผู้เรียนได้เรียนรู้อย่างมีส่วนร่วมเป็นกลุ่ม ทำให้ผู้เรียนได้เรียนรู้จากตัวแบบที่ดี เกิดทักษะการสื่อสาร การสร้างสัมพันธภาพที่ดีกับผู้อื่น การทำงานร่วมกับผู้อื่น และร่วมกันแก้ปัญหาที่เกิดขึ้นได้

6. การใช้เทคโนโลยี สื่อและสารสนเทศ มีความสำคัญต่อการดำเนินชีวิตของผู้เรียนในปัจจุบัน ครูจึงควรเลือกสื่อหรือตัวแบบที่ดีและเหมาะสม

หลักการสำคัญและการนำทฤษฎีการเรียนรู้ทางสังคมไปใช้ สามารถสรุปได้ดังภาพประกอบ

1

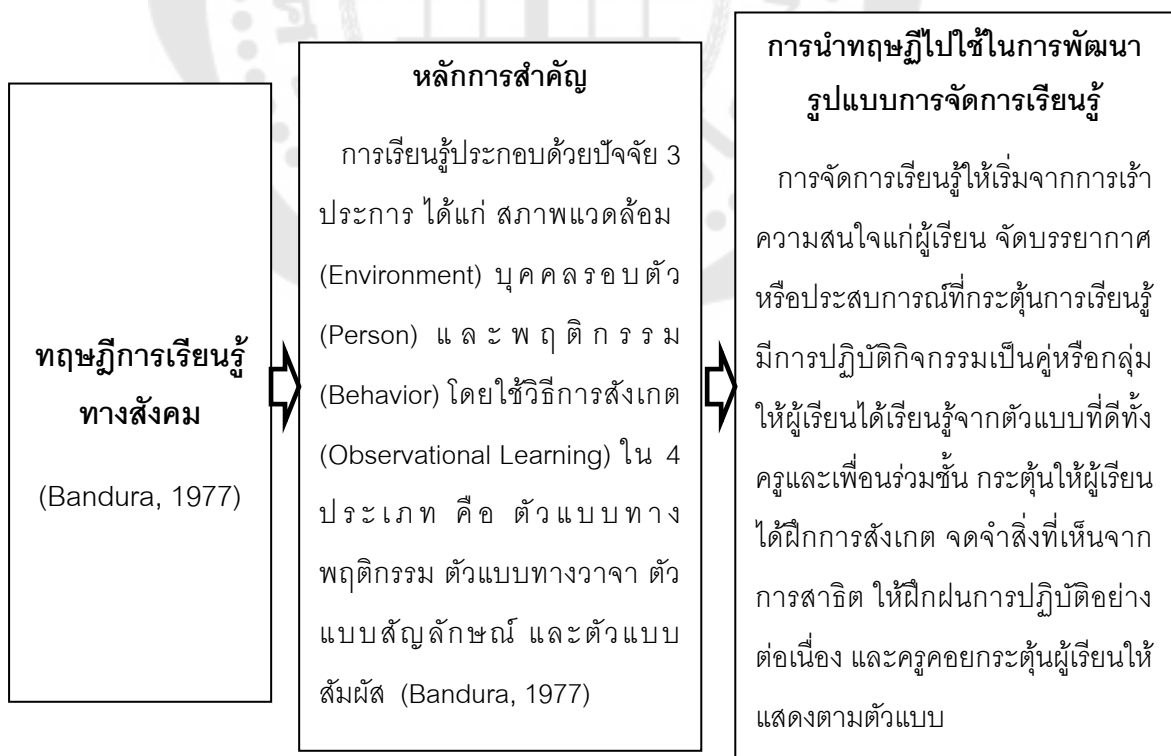

ภาพประกอบ 1 หลักการสำคัญและการนำทฤษฎีการเรียนรู้ทางสังคมไปใช้



## 2. ทฤษฎีเซลล์กระจกเงา (Mirror Neuron Theory)

ทฤษฎีเซลล์กระจกเงา (Mirror neuron theory) พัฒนามาจากทฤษฎีพัฒนาพฤติกรรมของมนุษย์ที่เรียกว่า “ทฤษฎีสังคมกระจกเงา” (Social mirror theory) ซึ่งนำเสนอครั้งแรกจากแนวคิดของดิทเทย์ (Ditthey, 1883-1911) ซึ่งเชื่อว่า คนเราสามารถเรียนรู้เพื่อรับรู้ความคิดและความรู้สึกของตนเองได้จากการอยู่ในโลกแห่งความคิดและความรู้สึกของสังคม ต่อมาเมื่อมีการศึกษาสมองของมนุษย์พบว่า ภายในสมองมีเซลล์ชนิดหนึ่งชื่อว่าเซลล์กระจกเงา (Mirror Neuron) (Rizzolatti; & Arbib, 1998) ซึ่งเป็นเซลล์ที่อยู่ในสมองของคนเราที่สามารถตอบสนองต่อพฤติกรรมการเรียนรู้ต่าง ๆ ของมนุษย์ได้ เซลล์กระจกเงานี้จะทำงานตลอดเวลาโดยการจดจำแบบอัตโนมัติโดยที่เราไม่รู้ตัว ผ่านการมองเห็น การสัมผัส การได้ยิน หรือการได้กลิ่น หลังจากนั้นเซลล์กระจกเงานี้จะซึมซับ รับรู้พฤติกรรมต่าง ๆ ของผู้อื่น ซึ่งนำมาสู่การมีพฤติกรรมเลียนแบบพฤติกรรมของผู้อื่น (Rizzolatti, 2005) ส่วนคำว่า “กระจก” มาจากการที่เซลล์ประสาทเหล่านี้จะทำหน้าที่สะท้อนการกระทำของบุคคลอื่นที่สังเกตเห็น โดยการส่งเข้ามาในหน่วยการปฏิบัติการในระบบสมองของผู้สังเกตการณ์นั่นเอง (Keysers; & Fadiga, 2007)

จากการศึกษาเซลล์สมองบริเวณ Premotor cortex (F5) ของลิงจะถูกกระตุ้นเมื่อลิงใช้มือเคลื่อนไหว เช่น หยิบจับสิ่งของ และเซลล์ก็ถูกกระตุ้นเช่นเดียวกัน เมื่อมันสังเกตเห็นลิงตัวอื่นใช้มือเคลื่อนไหวแบบเดียวกันเสมือนกับว่า การเห็นคือการกระทำเอง (Seeing is doing) ต่อมาเมื่อมีการศึกษาในคน โดยมีการใช้เครื่องตรวจสนามแม่เหล็กหรือที่เรียกกันว่า MRI เพื่อศึกษาตำแหน่งของสมองที่ถูกกระตุ้นเมื่อได้สังเกตเห็นการเคลื่อนไหวของผู้อื่น ผลการทดลองพบว่าบริเวณของสมองที่เรียกว่า พรีมอเตออร์ คอร์เทค (Premotor cortex) ซึ่งมีหน้าที่เป็นตัววางแผนการเคลื่อนไหวร่างกาย แต่ในขณะที่บริเวณตรงนี้ก็ทำหน้าที่เกี่ยวข้องกับการพูดด้วย จะถูกกระตุ้นเมื่อสังเกตเห็นท่าทาง (โดยไม่เคลื่อนไหวร่างกาย) และเลียนแบบท่าทางของคนอื่น ดังนั้น การทำงานของเซลล์กลุ่มนี้คือกลไกที่ทำให้มนุษย์เข้าใจคนอื่นได้ เพราะว่ามันเปรียบเสมือนว่าเราเข้าไปทำแบบนั้นด้วยตัวเองผ่านการสังเกต แปลได้ว่ากระบวนการภายในสมองของมนุษย์มีการเลียนแบบเทียมอยู่และการเลียนแบบเทียมนี้แหละคือกลไกที่ทำให้มนุษย์สามารถเข้าไปนั่งอยู่ในใจของคนอื่นและสามารถเข้าใจท่าทางของคนอื่นที่ทำแบบนั้นได้

การค้นพบครั้งนี้ส่งผลให้เกิดความรู้ใหม่เกี่ยวกับการเรียนรู้การพัฒนาดนเองของมนุษย์อย่างมากมาย อาทิ พฤติกรรมของเด็กและเยาวชน เป็นผลมาจากเซลล์กระจกเงาไปลอกเลียนแบบพฤติกรรมตัวอย่างที่ได้พบเห็นในสังคม และพัฒนาการทางด้านภาษาของเด็กเล็ก ๆ เป็นผลมาจากการทำงานของเซลล์กระจกเงา ทำให้เด็กสามารถเข้าใจเจตนาที่ซ่อนอยู่ภายใต้คำพูดของผู้พูดได้

นอกจากนี้ เสียงก็สามารถก่อให้เกิดปฏิกิริยากับเซลล์กระจกเงาได้ เช่น เสียงเปิดประตู เสียงคนเดิน เป็นต้น และยังพบว่าการทำงานของเซลล์กระจกเงาเป็นอัตโนมัติ ไม่สามารถควบคุมได้ เป็นทั้งแบบ รู้ตัว (Conscious) และแบบไม่รู้ตัว (Unconscious) ทำให้การเลียนแบบมีทั้งที่แสดงออกและไม่แสดง ออกมาเป็นพฤติกรรมให้เห็น เป็นต้น (สำนักงานเลขาธิการสภาการศึกษา, 2551, น. 29-47) จากที่ กล่าวมาข้างต้น พบว่าเซลล์กระจกเงาเป็นการแสดงออกถึงพฤติกรรมที่ประกอบไปด้วยการรับข้อมูล (Reception) การขยายขอบเขตข้อมูล (Reproduction) และการแสดงออกในสิ่งที่ได้รับรู้ (Representation) (ลัดดา หวังภษิต, 2557, น. 65) ซึ่งถือว่าเซลล์กระจกเงาจะช่วยให้ผู้เรียนเกิดการ เลียนแบบด้านภาษา การเข้าใจเจตนาและความรู้สึกของผู้อื่น อันจะนำมาซึ่งการทำงานร่วมกับผู้อื่น การสื่อสารและการพัฒนาทักษะด้านอื่น ๆ ได้ดี

### **ขั้นตอนการจัดการเรียนรู้ตามทฤษฎีเซลล์กระจกเงา มีดังนี้**

1. ขั้นการรับข้อมูล (Reception) เป็นขั้นที่ครูนำเสนอตัวแบบ รูปภาพ เหตุการณ์ต่าง ๆ ที่ ได้รับความสนใจของผู้เรียน
2. ขั้นการขยายขอบเขตข้อมูล (Reproduction) เป็นขั้นนำเรื่องที่ได้เรียนรู้มาวิเคราะห์ถึง จุดมุ่งหมาย วิธีการ และคุณค่าจากสิ่งที่ได้เรียนมา รวมถึง มีการฝึกปฏิบัติตามขั้นตอนที่ได้วิเคราะห์
3. ขั้นการแสดงออกในสิ่งที่ได้รับรู้ (Representation) เป็นขั้นนำความสำคัญของสิ่งที่ได้ เรียนรู้มาและได้นำสู่การปฏิบัติจริง

### **การนำทฤษฎีเซลล์กระจกเงาไปใช้ในการเสริมสร้างความเชื่อมั่นในการสื่อสาร ภาษาอังกฤษและทักษะชีวิต มีดังนี้**

1. ทฤษฎีเซลล์กระจกเงาทำให้ผู้เรียนเกิดการเรียนรู้ได้จากการสังเกต (Observation) และเลียนแบบ (Imitation) การจัดกิจกรรมการเรียนรู้ควรต้องแสดงตัวแบบที่ดี เน้นการแสดงออก การ ปฏิบัติจริงด้วยตนเอง การเรียนรู้แบบมีส่วนร่วม การแสดงบทบาทสมมติ รวมถึงการสอนคุณธรรม จริยธรรม ซึ่งจะช่วยพัฒนาทักษะการคิดวิจารณ์ญาณ การคิดสร้างสรรค์ ความเชื่อมั่นในการสื่อสาร และความเชื่อมั่นในตนเองที่สามารถทำตามแบบได้
2. ทฤษฎีเซลล์กระจกเงาทำให้เกิดการเรียนรู้และเข้าใจพฤติกรรม (Action understanding) ของผู้อื่น การที่ผู้เรียนได้คลุกคลี ทำกิจกรรมกลุ่มกับผู้อื่นบ่อยครั้งจะทำให้ผู้เรียนมี การสื่อสาร การแลกเปลี่ยนความรู้และความรู้สึกกับผู้อื่น จึงเป็นเหตุให้สามารถทำงานร่วมกับผู้อื่นได้
3. ทฤษฎีเซลล์กระจกเงาทำให้ผู้เรียนเข้าใจความตั้งใจ (Intention) ของผู้อื่น เข้าใจ เป้าหมายที่ผู้อื่นกำลังสื่อสารให้ทราบ ภาษาเกิดมาจากการเห็นสัญลักษณ์ ท่าทางของคนอื่นแล้วทำให้เกิดการแปลความความเข้าใจเจตนา แล้วเกิดการสื่อสารกันได้

4. ทฤษฎีเซลล์กระจกเงาทำให้ผู้เรียนเกิดการเรียนรู้และเห็นอกเห็นใจ (Empathy) ผู้อื่น การเข้าใจความรู้สึกของผู้อื่นจะทำให้เกิดการเปลี่ยนแปลงของความคิดและการกระทำของเรามีต่อคน ๆ นั้นได้ การที่เราเข้าใจจิตใจผู้อื่นอย่างชัดเจน คือพื้นฐานของสิ่งที่เรียกว่าสัมพันธภาพและคุณธรรม ดังนั้นคุณครูควรให้ผู้เรียนได้ดูเหตุการณ์ เล่าเรื่องของคุณธรรม การอ่านหนังสือที่มีภาพประกอบบ่อย ๆ จะทำให้ผู้เรียนมีความรู้สึกคล้อยตามเรื่องที่ได้เห็นมา และเมื่อไปเจอเหตุการณ์ไม่ดีกับเพื่อน ทำให้เกิดความเข้าใจความรู้สึกของเพื่อน ซึ่งเป็นผลจากการมองเห็นคือการเรียนรู้ (Seeing is learning) นั่นเอง

5. ทฤษฎีเซลล์กระจกเงาช่วยให้เกิดความเชื่อมั่นในการสื่อสารชั้น จากการเรียนรู้เป็นกลุ่มและการทำกิจกรรมร่วมกันอยู่เสมอ

หลักการสำคัญและการนำทฤษฎีเซลล์กระจกเงาไปใช้ สามารถสรุปได้ดังภาพประกอบ 2

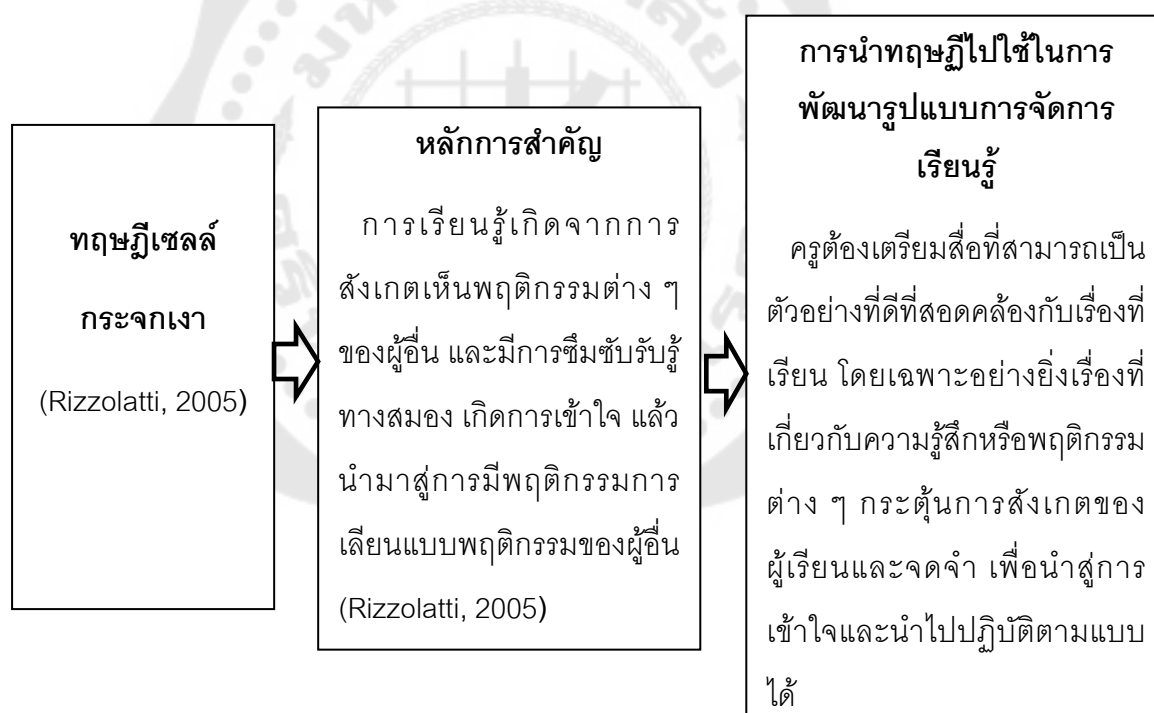

ภาพประกอบ 2 หลักการสำคัญและการนำทฤษฎีเซลล์กระจกเงาไปใช้

### 3. การโค้ชเพื่อการรู้คิด (Cognitive Coaching)

การเรียนรู้ในยุคปัจจุบัน ครูจำเป็นต้องปรับบทบาทของตนเองจากผู้ถ่ายทอดความรู้ หรือผู้เฝ้าอำนาจมาเป็นโค้ช (Coach) ที่ทำหน้าที่กระตุ้นการเรียนรู้ คอยชี้แนะแนวทาง ส่งเสริม

สนับสนุนผู้เรียนให้เกิดการเรียนรู้เต็มตามศักยภาพ โดยทั่วไปแล้ว การโค้ช (Coaching) แปลว่า การสอนงาน หมายถึง การที่บุคคลที่มีความรู้และประสบการณ์สูงดำเนินการพัฒนาบุคคลที่มีความรู้และประสบการณ์น้อยกว่าด้วยวิธีการต่าง ๆ อย่างเหมาะสมกับบริบทและธรรมชาติของผู้รับการโค้ช (วิชัย วงษ์ใหญ่ และ มารุต พัฒผล, 2558, น. 41)

สำหรับในด้านการศึกษาคำว่า “Cognitive coaching” แปลว่า “การโค้ชเพื่อการรู้คิด” ได้รับการพัฒนาโดยอาร์เธอร์และแกมสตัน (Arthur; & Gamston, 2002) มีความหมายรวมถึงกระบวนการพัฒนาผู้เรียนในทุกด้านเพื่อให้ผู้เรียนเกิดการเรียนรู้ด้วยตนเอง (Self-learning) อย่างต่อเนื่อง วิชัย วงษ์ใหญ่และมารุต พัฒผล (2558, น. 42-44) ให้ทัศนะว่า การโค้ชเพื่อการรู้คิด เป็นเครื่องมือสำคัญที่ใช้เสริมสร้างและพัฒนาผู้เรียนให้มีความรู้ การคิดขั้นสูง ทักษะ ประสบการณ์ รวมถึงคุณลักษณะอันพึงประสงค์ของผู้เรียนในยุคปัจจุบันและอนาคตได้เป็นอย่างดี

เป้าหมายสำคัญของการโค้ชเพื่อการรู้คิด เพื่อพัฒนาศักยภาพด้านการคิดขั้นสูง การแก้ปัญหา การสร้างสรรค์นวัตกรรมของผู้เรียน การใคร่ครวญตรวจสอบตนเองเพื่อพัฒนาอย่างต่อเนื่อง ด้วยเทคนิควิธีการต่าง ๆ เช่น การตั้งคำถาม การให้คำแนะนำ การให้หลักคิด วิธีการเรียนรู้ที่ทำให้ผู้เรียนเกิดแรงบันดาลใจในการเรียนรู้ (Inspiration) และนำไปสู่การแสวงหาความรู้ การฝึกฝนทักษะ และพฤติกรรมไปในเชิงบวก

หลักสำคัญของการโค้ชเพื่อการรู้คิดมุ่งเน้นที่กระบวนการที่ช่วยให้ผู้เรียนสามารถปฏิบัติกิจกรรมการเรียนรู้ได้บรรลุเป้าหมายและผูกพันอยู่กับการเรียนรู้ มีลักษณะสำคัญดังต่อไปนี้

1. กระตุ้นผู้เรียนให้เกิดความต้องการ ความปรารถนา ทักษะ และกระบวนการคิดไปสู่การเรียนรู้เพื่อการเปลี่ยนแปลงที่ดีขึ้น (Transformative learning)
2. ตั้งคำถามผู้เรียนด้วยเทคนิคต่าง ๆ เพื่อเสริมสร้างกระบวนการคิดที่นำไปสู่การวางแผน การแก้ปัญหาและการสร้างสรรค์
3. สนับสนุนผู้เรียนให้มีการกำหนดเป้าหมายของการพัฒนาตนเอง รวมทั้งการวางแผนและการประเมินผลความสำเร็จ
4. สังเกตและประเมินพัฒนาการด้านต่าง ๆ ของผู้เรียนตามจุดเน้นในแต่ละครั้ง
5. ประยุกต์เทคนิคการสอนมาใช้ในการโค้ชให้เหมาะสมกับธรรมชาติและความต้องการของแต่ละคนในลักษณะการสร้างเครื่องมือช่วยเหลือผู้เรียน (Scaffolding) อย่างเหมาะสม
6. ส่งเสริมผู้เรียนให้มีความเชื่อมั่น ความมุ่งมั่นในการปฏิบัติที่นำไปสู่การพัฒนาที่ดีขึ้น
7. ดำรงรักษาสิ่งที่ดี ๆ ของผู้เรียนและให้การสนับสนุนโดยไม่ตัดสินหรือจับผิด

8. ประเมินผลการโค้ชด้วยวิธีการที่หลากหลายตามสภาพจริง และนำผลมาพัฒนาผู้เรียนอย่างต่อเนื่อง

9. ดำเนินการโค้ชบนพื้นฐานของการเคารพศักดิ์ศรีของความเป็นมนุษย์

แนวทางการจัดการเรียนรู้โดยผ่านกระบวนการโค้ช มีดังนี้

1. ผู้เรียนมีวิธีการเรียนรู้ที่แตกต่างกัน การจัดการเรียนรู้ต้องมีความหลากหลายรูปแบบ ไม่ควรใช้วิธีการจัดการเรียนรู้เพียงวิธีการเดียวกับผู้เรียนทั้งชั้นเรียน

2. การส่งเสริมให้ผู้เรียนได้เรียนรู้ในวิธีการที่เหมาะสมกับผู้เรียนแต่ละคน เปิดโอกาสให้ผู้เรียนได้ปฏิบัติกิจกรรมการเรียนรู้อย่างหลากหลาย ด้วยวิธีการที่ตนเองชอบและถนัด

3. การสื่อสารกับผู้เรียนด้วยความเคารพในความแตกต่าง ยอมรับลักษณะเฉพาะของแต่ละคน เปิดใจรับฟัง ไม่ตัดสินหรือดวนสรุป เคารพผู้เรียนในฐานะที่มีศักดิ์ศรีความเป็นมนุษย์

4. การกำกับติดตามความก้าวหน้าทางการเรียนรู้ (Learning progress) ของผู้เรียนแต่ละคน และกระตุ้นให้ใช้ความพยายามให้มากยิ่งขึ้น และส่งเสริมคุณภาพการเรียนรู้ที่กระบวนการไม่ได้มุ่งที่ผลลัพธ์เพียงอย่างเดียว (วิชัย วงษ์ใหญ่ และ มารุต พัฒนาผล, 2560, น. 37)

**ขั้นตอนการจัดการเรียนรู้ด้วยการโค้ชเพื่อการรู้คิด มีดังนี้**

1. การกำหนดเป้าหมาย (Goal) โดยให้มีการกำหนดเป้าหมายเชิงพฤติกรรมการเรียนรู้ของผู้เรียนแต่ละบุคคล มุ่งเน้นผลลัพธ์การเรียนรู้ ทั้งด้านความรู้ การคิด ทักษะกระบวนการ และคุณลักษณะอันพึงประสงค์

2. การตรวจสอบสภาพจริง (Reality) โดยศึกษาข้อมูลด้านคุณภาพของผู้เรียนว่าเป็นอย่างไร มีความต้องการจะพัฒนาหรือต้องได้รับการโค้ชในประเด็นใด ผลของการตรวจสอบสภาพจริงจะเป็นสารสนเทศสำหรับการกำหนดวิธีการโค้ชและช่วยยืนยันความถูกต้องของเป้าหมายการโค้ชที่วางไว้

3. การกำหนดทางเลือก (Option) ในการโค้ช ควรมีความสอดคล้องกับสภาพความเป็นจริงและสอดคล้องกับธรรมชาติของผู้เรียน การกำหนดทางเลือกของการโค้ชที่ถูกต้องจะช่วยสนับสนุนให้การโค้ชประสบผลสำเร็จ

4. การตัดสินใจ (Will, Way, Forward) โดย Will คือ การตั้งเป้าหมาย การมุ่งมั่นในการโค้ชเพื่อให้ผู้เรียนเกิดการเรียนรู้ Way คือ แนวทางการปฏิบัติที่จะนำสู่ความสำเร็จตามเป้าหมายที่กำหนดอย่างมีขั้นตอน และ Forward คือ การทบทวนผลการปฏิบัติและการเรียนรู้และพัฒนาต่อยอดเพื่อการบรรลุเป้าหมายคือ การเรียนรู้และการคิดของผู้เรียน

5. การประเมินการโค้ช (Evaluation) เป็นการตรวจสอบว่า ผู้เรียนที่ได้รับการโค้ชมีพัฒนาการที่ดีขึ้นหรือไม่ ด้วยวิธีการที่หลากหลาย เช่น การทดสอบ การซักถาม การประเมินผล การ

สังเกตพฤติกรรม การสอบถามจากเพื่อนร่วมชั้น เป็นต้น แล้วนำผลการประเมินมาพัฒนาผู้เรียนอย่างต่อเนื่อง

**การนำการโค้ชเพื่อการรู้คิดไปใช้ในการเสริมสร้างความเชื่อมั่นในการสื่อสารภาษาอังกฤษและทักษะชีวิต มีดังนี้**

1. การกระตุ้นผู้เรียนให้เกิดความต้องการ ความปรารถนาและเห็นถึงความจำเป็นจะนำไปสู่การเรียนรู้เพื่อการเปลี่ยนแปลงที่ดีขึ้น (Transformative learning)

2. การตั้งคำถามผู้เรียนด้วยเทคนิคต่าง ๆ เพื่อเสริมสร้างกระบวนการคิด สามารถนำไปสู่การพัฒนาทักษะการคิดวิเคราะห์ การคิดสร้างสรรค์และความเชื่อมั่นในการสื่อสารได้

3. การให้ข้อมูลย้อนกลับ เพื่อมุ่งพัฒนาความคิด ภาวะทางจิตใจ และการสร้างความสัมพันธ์ที่ดี ผู้เรียนสามารถแก้ปัญหาได้อย่างสร้างสรรค์และนำไปสู่ความเชื่อมั่นในการสื่อสารได้

4. การโค้ชที่ดีสามารถสร้างแรงบันดาลใจให้ผู้เรียนได้รู้จักแสวงหาความรู้ ทักษะประสบการณ์อย่างกว้างขวาง

5. การโค้ชมุ่งให้เกิดการเปลี่ยนแปลงอย่างเป็นรูปธรรม โดยการกระตุ้นวิธีคิดแบบต่าง ๆ อย่างมีระบบ จนเกิดเป็นทักษะ สามารถสร้างสรรค์ผลงานเป็นรูปธรรมและเกิดความเชื่อมั่นในการสื่อสารภาษาอังกฤษได้

6. การโค้ชผู้เรียนด้วยวิธีการที่เหมาะสม จะช่วยให้ผู้เรียนได้เรียนรู้ด้วยวิธีการที่ตนเองถนัด ทำให้ผู้เรียนเกิดความเชื่อมั่นในการสื่อสารสูงขึ้น สามารถเรียนรู้และปฏิบัติทักษะต่าง ๆ ได้มีประสิทธิภาพดียิ่งขึ้น

หลักการสำคัญและการนำแนวคิดการโค้ชเพื่อการรู้คิดไปใช้ สามารถสรุปได้ดังภาพประกอบ

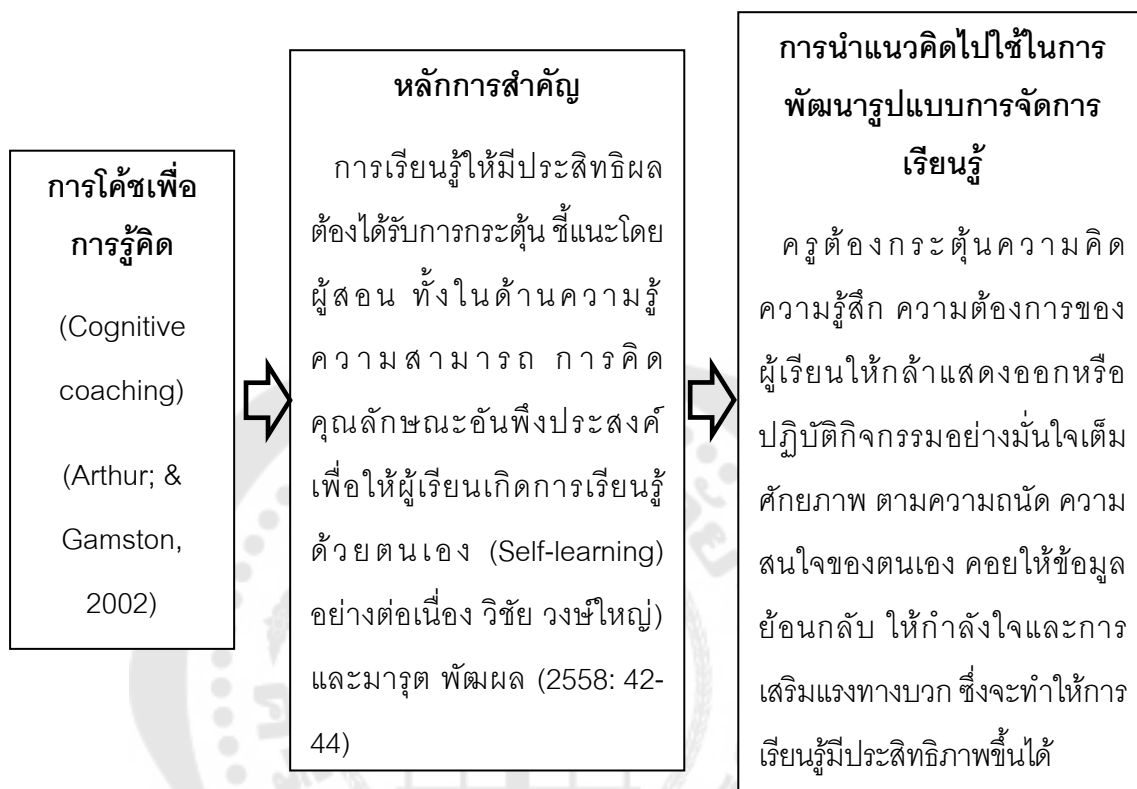

ภาพประกอบ 3 หลักการสำคัญและการนำแนวคิดการโค้ชเพื่อการรู้คิดไปใช้

#### 4. ทฤษฎีการเสริมแรง (Reinforcement Theory)

ทฤษฎีการเสริมแรงเกิดขึ้นมาจากผลการทดลองตามทฤษฎีการเรียนรู้การวางเงื่อนไขแบบการกระทำ (Operant conditioning theory of learning) ของสกินเนอร์ (Skinner, 1938) ซึ่งเชื่อว่าพฤติกรรมส่วนมากของมนุษย์เป็นพฤติกรรมประเภทการวางเงื่อนไขแบบการกระทำ (Operant behavior) ซึ่งทั้งคนและสัตว์เป็นผู้เริ่มกระทำ (Operate) ต่อสิ่งแวดล้อมของตนเอง (สุรางค์ โค้วตระกูล, 2554, น. 191) และการวางเงื่อนไขแบบการกระทำนี้จะประสบความสำเร็จได้จำเป็นต้องอาศัยการเสริมแรง (Beihler; & Snoeman, 1990)

การเสริมแรงเป็นการทำให้อินทรีย์แสดงพฤติกรรมการเรียนรู้ที่เกิดขึ้นแล้วมีความคงทนถาวรต่อไปเรื่อยๆ เมื่อได้รับผลกรรมที่พึงพอใจ ซึ่งการเสริมแรงออกเป็น 2 ประเภทคือ 1) การเสริมแรงทางบวก (Positive reinforcement) และการเสริมแรงทางลบ (Negative reinforcement) การเสริมแรง

ทางบวก หมายถึง สิ่งเร้าใด ๆ ซึ่งเมื่อนำมาใช้แล้วทำให้อัตราการตอบสนองของการแสดงพฤติกรรมเพิ่มมากขึ้น เช่น คำชมเชย รางวัล อาหาร เป็นต้น ส่วนการเสริมแรงทางลบ (Negative reinforcement) หมายถึง สิ่งเร้าใด ๆ ซึ่งเมื่อนำออกไปแล้วจะทำให้อัตราการตอบสนองของการแสดงพฤติกรรมเพิ่มขึ้น เช่น เสียงดัง อากาศร้อน คำตำหนิ กลิ่น เป็นต้น (พาสนา จุลรัตน์, 2548, น. 129)

กฎแห่งการเรียนรู้ที่ดีจะต้องมีการเสริมแรง 2 ปัจจัย ดังนี้

1. ตารางกำหนดการเสริมแรง (Schedule of reinforcement) เป็นการใช้อุปกรณ์ที่เกี่ยวข้องกับเวลาแสดงพฤติกรรมเป็นตัวกำหนดในการเสริมแรง

2. อัตราการตอบสนอง (Response rate) เป็นการตอบสนองที่เกิดจากการเสริมแรงที่เกิดขึ้นมากหรือน้อยและนานคงทนถาวรเพียงใด ซึ่งขึ้นอยู่กับตารางกำหนดการเสริมแรงนั้น ๆ ที่อาจทำให้มีอัตราการตอบสนองมากหรือน้อย สำหรับการเสริมแรงมี 2 ลักษณะ คือ

2.1 การเสริมแรงทันที หรือการเสริมแรงแบบต่อเนื่อง (Immediately or Continuous reinforcement) เป็นการเสริมแรงทุกครั้งเมื่อผู้เรียนแสดงพฤติกรรมการเรียนรู้ เป็นการเสริมแรงที่ให้อย่างสม่ำเสมอ เช่น การชมว่า เก่ง ดีมาก เป็นต้น

2.2 การเสริมแรงเป็นครั้งคราว (Partially reinforcement) เป็นการเสริมแรงที่ไม่สม่ำเสมอ เป็นลักษณะของการเสริมแรงในครั้งที่แสดงพฤติกรรมการเรียนรู้ออกมาหรืออาจไม่เสริมแรงในครั้งที่แสดงพฤติกรรมการเรียนรู้สลับกันไป ขึ้นอยู่กับจุดประสงค์ของผู้สอน ซึ่งแบ่งออกเป็น 4 วิธี คือ

- 1) การเสริมแรงโดยใช้เวลากำหนดแบบแน่นอน (Fixed interval)
- 2) การเสริมแรงโดยใช้พฤติกรรมกำหนดแบบแน่นอน (Fixed ratio)
- 3) การเสริมแรงโดยใช้ช่วงเวลาเป็นเกณฑ์ (Variable interval) และ
- 4) การเสริมแรงโดยใช้ช่วงของพฤติกรรมเป็นเกณฑ์ (Variable ratio)

โดยทั่วไป การเสริมแรงเป็นสิ่งเร้าที่ผู้เรียนได้รับจากการกระทำ แบ่งออกเป็น 2 ชนิด คือ

1. แรงเสริมปฐมภูมิ (Primary reinforcer) เป็นแรงเสริมที่สนองความต้องการขั้นพื้นฐานทางกายที่จำเป็นโดยตรง เช่น อาหาร น้ำ การกระตุ้นเร้าด้วยเพศตรงข้าม การถูกไฟฟ้าดูด เป็นต้น

2. แรงเสริมทุติยภูมิ (Secondary reinforcer หรือ Conditioned reinforcer) เป็นแรงเสริมที่สามารถนำไปแลกเปลี่ยนเพื่อให้ได้มาซึ่งแรงเสริมปฐมภูมิได้ และเป็นแรงเสริมที่เกี่ยวข้องกับความรู้สึกและความต้องการทางสังคม เช่น

2.1 Token เป็นสิ่งที่จำลองขึ้นมาเพื่อใช้ในการแลกเปลี่ยนกับแรงเสริมปฐมภูมิ เช่น เงิน คุกกี้ เหรียญตรา สัญลักษณ์ เครื่องหมาย คะแนน เป็นต้น

2.2 แรงเสริมทางสังคม เช่น คำชมเชย การแสดงความรัก การสัมผัสที่อบอุ่น ถ้วยรางวัล ใบประกาศเกียรติคุณ การดูค่า การดูถูกเหยียดหยาม เป็นต้น



2.3 แรงเสริมที่เป็นกิจกรรมต่าง ๆ ซึ่งกิจกรรมที่ทำบ่อยเป็นแรงเสริมทางบวกให้แก่กิจกรรมที่ไม่ค่อยทำ เช่น เด็กหญิงน้อยมักจะดูการ์ตูนเป็นประจำและไม่ยอมทำการบ้าน การได้ดูการ์ตูนจึงสามารถนำมาใช้เป็นแรงเสริมทางบวกต่อการทำการบ้าน นั่นคือ ถ้าเด็กหญิงน้อยทำการบ้านให้เสร็จแล้วจะได้ดูการ์ตูน เป็นต้น

จะเห็นได้ว่า หลักสำคัญของการเสริมแรงคือ เมื่อผู้เรียนทำพฤติกรรมหนึ่งแล้วได้รับแรงเสริมทางบวก เขาจะทำพฤติกรรมในสถานการณ์นั้นอีกในอนาคต เมื่อผู้เรียนทำพฤติกรรมหนึ่งแล้ว สามารถรอดพ้นจากสิ่งเร้าที่ไม่ปรารถนาได้ หรือได้รับการปลดปล่อยจากสิ่งเร้าที่เป็นทุกข์ เขาจะทำพฤติกรรมในสถานการณ์นั้นอีกในอนาคต เมื่อผู้เรียนทำพฤติกรรมหนึ่งแล้วและได้รับผลกรรมทางลบหรือผลกรรมที่ไม่น่าพึงพอใจ เขาจะลดและหยุดการกระทำพฤติกรรมนั้น การนำการเสริมแรงมาใช้ในการจัดการเรียนรู้ ในช่วงแรกของการฝึกนั้น ต้องให้รางวัลทุกครั้ง การเรียนรู้จะเกิดขึ้นเร็วขึ้นและดำเนินไปอย่างได้ผลเป็นที่น่าพอใจ แต่เมื่อเกิดการเรียนรู้แล้ว ควรจะเว้นการเสริมแรงแบบต่อเนื่อง หันมาใช้การเสริมแรงเป็นครั้งคราวแบบเป็นระยะ เพื่อเป็นการช่วยให้ผู้เรียนสามารถปรับตัวให้เข้ากับสภาพความเป็นจริงของชีวิต เพราะการตอบสนองของบุคคลไม่จำเป็นต้องได้รับการเสริมแรงทุกครั้ง (ลักขณา สรวิวัฒน์, 2557, น. 164-165)

### ขั้นตอนการจัดการเรียนรู้ตามทฤษฎีการเสริมแรง มีดังนี้

1. กำหนดจุดประสงค์ เป็นการกำหนดว่าครูต้องการจะปรับเปลี่ยนพฤติกรรมของผู้เรียนในด้านใดบ้าง
2. ดำเนินการให้การเสริมแรง เป็นการให้การเสริมแรงแก่ผู้เรียนด้วยแรงเสริมที่เหมาะสม โดยการชมเชยหรือให้แรงจูงใจ เช่น การให้รางวัลหรือคำชม เพราะเด็กต้องการให้ผู้ชื่นชมใจตนหรือต้องการการยอมรับจากเพื่อน การให้แรงจูงใจจะทำให้เด็กเกิดความสนใจและพอใจที่จะเรียน
3. ปรับเปลี่ยนพฤติกรรม ครูสังเกตและบันทึกพฤติกรรมของผู้เรียน และหากพบว่ามีพฤติกรรมตามที่คาดหวัง ก็ต้องปรับการเสริมแรงเป็นครั้งคราวและควรปรับแรงเสริมให้เหมาะสมกับผู้เรียน
4. ประเมินผล ครูประเมินผลเกี่ยวกับวิธีการเสริมแรงหรือตัวแรงเสริมที่ได้ให้กับผู้เรียนว่า สามารถปรับเปลี่ยนพฤติกรรมของผู้เรียนได้มากน้อยแค่ไหน หรือครูอาจจำเป็นต้องปรับวิธีการเสริมแรงเป็นอย่างอื่นที่เหมาะสมกว่า

## การนำทฤษฎีการเสริมแรงไปใช้ในการเสริมสร้างความเชื่อมั่นในการสื่อสารภาษาอังกฤษและทักษะชีวิต มีดังนี้

1. การจัดกิจกรรมควรมุ่งการฝึกปฏิบัติด้วยตัวเอง ดังนั้น ผลของการกระทำทั้งทางบวกและลบจึงเป็นเงื่อนไขสำคัญที่ทำให้ผู้เรียนมีความตั้งใจเรียนมากขึ้นและปรับพฤติกรรมได้เร็วขึ้น
2. การเสริมแรงเป็นแนวทางที่จะช่วยกระตุ้นทางจิตใจ ครูควรให้แรงเสริมเป็นระยะและควรลดตัวเสริมแรงลง และครูต้องใช้เวลาพอสมควรในการปรับเปลี่ยนพฤติกรรม
3. เมื่อครูมีการกำหนดเงื่อนไขและผู้เรียนได้รับการเสริมแรงบ่อยครั้ง ทำให้ผู้เรียนเกิดความคาดหวังว่าจะสามารถทำงานหรือเรียนรู้ได้ดีขึ้นตามเงื่อนไขและความคาดหวังของตน
4. การเสริมแรงแสดงถึงความเข้าใจและความพยายามของครูที่จะกระตุ้นให้เกิดแรงบันดาลใจในการพัฒนาความเชื่อมั่นในการสื่อสารและทักษะชีวิตของผู้เรียน
5. การเสริมแรงที่ดีสำหรับผู้เรียนระดับมัธยมศึกษาตอนต้น ควรใช้สิ่งของ การชมเชย คำพูดที่ดี เป็นต้น ควรใช้วิธีการเสริมแรงเป็นครั้งคราว ร่วมกับเทคนิคอื่น ๆ ด้วย และควรหลีกเลี่ยงการลงโทษหรือการทำให้ผู้เรียนอับอาย

หลักการสำคัญและการนำทฤษฎีการเสริมแรงไปใช้ สามารถสรุปได้ดังภาพประกอบ 4

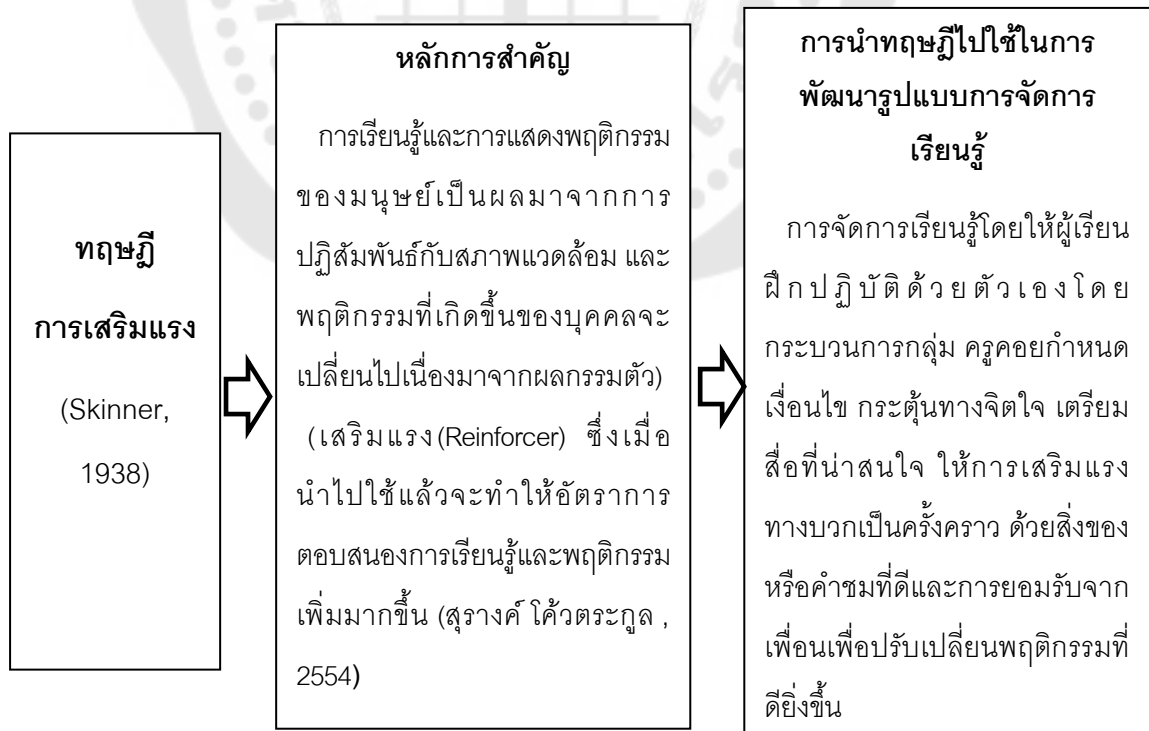

ภาพประกอบ 4 หลักการสำคัญและการนำทฤษฎีการเสริมแรงไปใช้

## 5. การสะท้อนคิด (Reflection)

นักวิชาการได้ให้ความหมายของการสะท้อนคิด (Reflection) คือ กระบวนการคิดไตร่ตรอง ทบทวน (Reflective thinking) พินิจพิเคราะห์ประสบการณ์ต่าง ๆ อย่างรอบคอบ มีเหตุผล และมีข้อมูลอ้างอิง โดยการถ่ายโอนความรู้สึกต่าง ๆ ของตนเองก่อนที่จะสื่อสารกับผู้อื่นด้วยการพูดหรือการเขียน เพื่อยืนยันความเข้าใจและนำไปสู่การเรียนรู้ใหม่ (Dewey, 1993; Johns, 2000; Knowles; & et al, 1994; Yancey, 1998; ญัฐวุธ แก้วสุทธา; และคนอื่น ๆ, 2553)

การสะท้อนคิดเป็นทักษะทางปัญญาที่อาศัยกระบวนการคิดขั้นสูง โดยอาศัยการกระตุ้นด้วยการตั้งคำถามให้ผู้เรียนนำประสบการณ์มาคิดวิเคราะห์ในประเด็นต่าง ๆ ตามลำดับตามขั้นตอนของการสะท้อนคิด และตามวัตถุประสงค์ของการสะท้อนคิด กระบวนการสะท้อนคิดจะเกิดขึ้นเมื่อบุคคลเชื่อมโยงความรู้สึกไปสู่ประสบการณ์ อธิบายถึงสิ่งที่เกิดขึ้น หาเหตุผล เปรียบเทียบ วางแผนแก้ปัญหาและการนำไปใช้ พร้อมทั้งมีการประเมินการกระทำของตนเอง ดังนั้น การสะท้อนคิดจึงเป็นการเรียนรู้จากประสบการณ์หนึ่งไปสู่อีกประสบการณ์หนึ่งต่อไป (Wong; & et al, 1997, p. 477)

การจัดการเรียนรู้ที่ส่งเสริมการสะท้อนคิดสามารถทำได้หลายวิธี เช่น การเขียนบันทึก (Journal writing) การสนทนา (Dialogue) การวิเคราะห์อุบัติการณ์ (Incident analysis) การเขียนแผนผังความคิด (Reflection mapping) การสนทนาโต๊ะกลม (Reflection roundtables) นอกจากนี้ยังมีอีกหลากหลายวิธี ซึ่งบางวิธีใช้สำหรับการสะท้อนคิดในตัวบุคคลหรือการส่องสะท้อนตนเอง (Self-reflection/ Individual reflection) บางวิธีใช้สำหรับทำเป็นคู่ (Reflection with partners) หรือทำเป็นกลุ่มเล็ก (Reflection in small groups or teams) และการสะท้อนคิดสามารถนำไปใช้ได้ด้วย 4 วิธีการคือ 1) Reflect within เป็นการสะท้อนคิดถึงเรื่องราวส่วนตัวหรือเหตุผลที่คุณกำลังเป็นอย่างนั้น 2) Reflection-on-action เป็นการสะท้อนคิดถึงประสบการณ์หรือเหตุการณ์ที่ผ่านมาแล้ว 3) Reflection-in-action เป็นสะท้อนคิดถึงประสบการณ์ที่กำลังเกิดขึ้นในปัจจุบัน และ 4) Reflection-for-action เป็นสะท้อนคิดถึงประสบการณ์ที่เกิดขึ้นในอนาคต (York-Barr; & et al, 2001, pp. 49-50)

การสะท้อนคิดจึงเป็นการส่งเสริมให้เกิดความพยายามที่จะอธิบายและสื่อสารให้บุคคลอื่นทราบเกี่ยวกับความรู้และความรู้สึกของตนเองที่มีอยู่ในแต่ละสถานการณ์ที่เกิดขึ้น จะทำให้ผู้เรียนเกิดความชัดเจนในความรู้ของตน เกิดความเชื่อมั่นในการประเมินตนเองและส่งเสริมทักษะการรู้จักตนเองมากขึ้น การสะท้อนคิดจึงเหมาะสำหรับคนที่ไม่ค่อยชอบพูด ทำให้มีโอกาสได้แสดงความรู้สึกความคับข้องใจต่าง ๆ ที่ได้จากการฝึกปฏิบัติและนำไปสู่การพัฒนาทักษะในการค้นหาวิธีการแก้ไขปัญหาต่าง ๆ ในอนาคตได้ นอกจากนี้ยังช่วยให้บุคคลมีการพัฒนาทักษะการเรียนรู้ เช่น ทักษะ การตั้งคำถามเชิงคิดวิเคราะห์ ทักษะการสืบค้นข้อมูล ความกระตือรือร้นที่จะเรียนรู้ตลอดเวลา เป็นต้น มอดท์และโจดี้

(Malthouse; & Jodi, 2013, pp. 16-24) ได้กล่าวถึงประโยชน์ของการสะท้อนคิดไว้ 10 ประการ คือ 1) ช่วยปรับปรุงการสอนของครูให้ดีขึ้น (Improving your teaching practice) 2) ทำให้เกิดการเรียนรู้ขึ้นได้ (Learning from reflective practice) 3) ช่วยส่งเสริมทักษะการแก้ปัญหา (Enhancing problem-solving skills) 4) ทำให้เป็นนักคิดอย่างมีวิจารณญาณ (Becoming a critical thinker) 5) ทำให้เกิดการตัดสินใจที่ดี (Making decisions) 6) ช่วยปรับปรุงทักษะการอยู่ร่วมกันในองค์กร (Improving your organizational skills) 7) ช่วยให้สามารถจัดการการเปลี่ยนแปลงเรื่องส่วนตัวได้ดี (Managing personal change) 8) มีการยอมรับค่านิยมส่วนตัว (Acknowledging personal values) 9) สามารถชี้แนะตัวเองได้ (Taking your own advice) และ 10) เป็นการตระหนักให้เห็นถึงผลประโยชน์ของการปลดปล่อยความคิดอย่างอิสระ (Recognising emancipatory benefits)

ยอร์ค-บาร์ และคนอื่นๆ (York-Barr; & et al, 2001, p. 47) ได้กล่าวถึงสิ่งสำคัญในการสะท้อนคิดประกอบด้วย 4 ประการ ได้แก่ 1) การบอกเล่าว่าได้ทำอะไร (What happened) ที่ไหน เมื่อไหร่ หรือมีอะไรเกิดขึ้นกับเราบ้าง 2) การให้เหตุผลว่าทำไมจึงได้ปฏิบัติอย่างนั้น (Why) มีปัจจัยอะไรบ้างที่มีส่วนเกี่ยวข้องกับเรื่องนั้น หรือสภาพแวดล้อมในขณะนั้นเป็นอย่างไร 3) การชี้ให้เห็นความสำคัญของสิ่งนั้น (So what) บทเรียนที่ได้รับ แนวทางการพัฒนาและการเปลี่ยนแปลงในอนาคต และ 4) การนำไปใช้จริง (Now what) เป็นการพิจารณาถึงบุคคลที่เกี่ยวข้องในการนำไปใช้ แนวทางการปรับตัวเมื่อเจอสถานการณ์เช่นนี้อีก และจะกำหนดสถานการณ์ใหม่เพื่อส่งเสริมการเรียนรู้ให้เยาวชนอย่างไร ส่วนเอ็ดเวิร์ด และคนอื่นๆ (Edwards; & et al, 1996, p. 34) กล่าวว่า การสะท้อนคิดมี 3 ประการสำคัญ คือ 1) ประสบการณ์ ซึ่งเป็นความรู้สึกนึกคิดที่มีต่อพฤติกรรมหรือการกระทำจากประสบการณ์ 2) กระบวนการสะท้อนประสบการณ์ โดยการคิดย้อนกลับไปสู่ประสบการณ์ การตระหนักถึงความรู้สึกที่เกิดขึ้นและประเมินสถานการณ์ซ้ำ และ 3) ผลลัพธ์ของการสะท้อนคิดได้แก่ มุมมองต่อสถานการณ์นั้น ๆ ในแง่อื่น ๆ ซึ่งเป็นแนวคิดที่กว้างไกลมากขึ้น ความเข้าใจต่อสถานการณ์ ชัดเจนขึ้นหรือเกิดการเรียนรู้ทั้งในด้านความรู้ (Cognitive) และด้านเจตคติ (Affective)

### ขั้นตอนการจัดการเรียนรู้ด้วยการสะท้อนคิด มีดังนี้

1. บรรยายความรู้สึกและประสบการณ์ (Describe feelings and experiences) คือ การให้ผู้เรียนได้แสดงออกหรือบรรยายความรู้สึกนึกคิดที่เกิดขึ้นจากการเผชิญกับประสบการณ์
2. แลกเปลี่ยนประสบการณ์ (Share experiences) คือ การที่ผู้เรียนร่วมกันสะท้อนประสบการณ์ในมุมมองต่าง ๆ หรือดึงประสบการณ์ออกมานำเสนอเพื่อรับรู้เรื่องราวร่วมกับผู้อื่น

3. ประเมินและวิเคราะห์ประสบการณ์ (Evaluate and analyze experiences) คือ การที่ผู้เรียนประเมินและวิเคราะห์เหตุการณ์นั้น ๆ ในประเด็นการวิเคราะห์ที่กำหนดไว้เพื่อช่วยให้เกิดการเรียนรู้ที่หลากหลายและกว้างขึ้น

4. สรุปแนวคิดและวิธีแก้ไขปัญหา (Conclude and solve problem) คือ การที่ผู้เรียนร่วมกันสรุปความคิดจากการวิเคราะห์โดยใช้เหตุและผล หรือสรุปสิ่งที่ได้เรียนรู้ร่วมกัน รวมถึงการสรุปแนวทางการแก้ไขปัญหา

5. วางแผนการปฏิบัติและทดลองนำไปใช้ (Action plan and experimentation) คือ การวางแผนนำสิ่งที่ได้เรียนรู้ไปปฏิบัติในสถานการณ์ใหม่เพื่อแก้ไขปัญหาหรือพัฒนาตนเอง

**การนำการสะท้อนคิดไปใช้ในการเสริมสร้างความเชื่อมั่นในการสื่อสารภาษาอังกฤษและทักษะชีวิต มีดังนี้**

1. การสะท้อนคิดช่วยพัฒนาทักษะการคิดอย่างมีวิจารณญาณเกี่ยวกับประเด็นต่าง ๆ อย่างรอบด้าน ทำให้ผู้เรียนมีการปรับตัวและเกิดความเชื่อมั่นในการสื่อสารได้

2. การสะท้อนคิดทำให้ผู้เรียนเกิดความกล้าแสดงออกทางความคิด เกิดความภูมิใจในตัวเองและความเชื่อมั่นในการสื่อสารสูงขึ้น

3. การสะท้อนคิดช่วยให้ผู้เรียนรู้จักรับมือกับปัญหาต่าง ๆ ได้ดี และมีความกล้าตัดสินใจในแก้ปัญหาและรู้จักปรับทัศนคติเพื่อเผชิญปัญหาในอนาคตได้ดีขึ้น

4. การสะท้อนคิดช่วยพัฒนาทักษะการสื่อสารทั้งการฟัง พูด อ่านและเขียน ให้มีประสิทธิภาพและตรงประเด็นยิ่งขึ้น

5. การสะท้อนคิดสามารถกระทำเป็นกลุ่ม เป็นทีมได้ ซึ่งจะช่วยส่งเสริมการสร้างสัมพันธภาพที่ดีกับผู้อื่น การทำงานร่วมกับผู้อื่นในสังคมและเกิดความเชื่อมั่นในการสื่อสารได้

หลักการสำคัญและการนำแนวคิดการสะท้อนคิดไปใช้ สามารถสรุปได้ดังภาพประกอบ 5

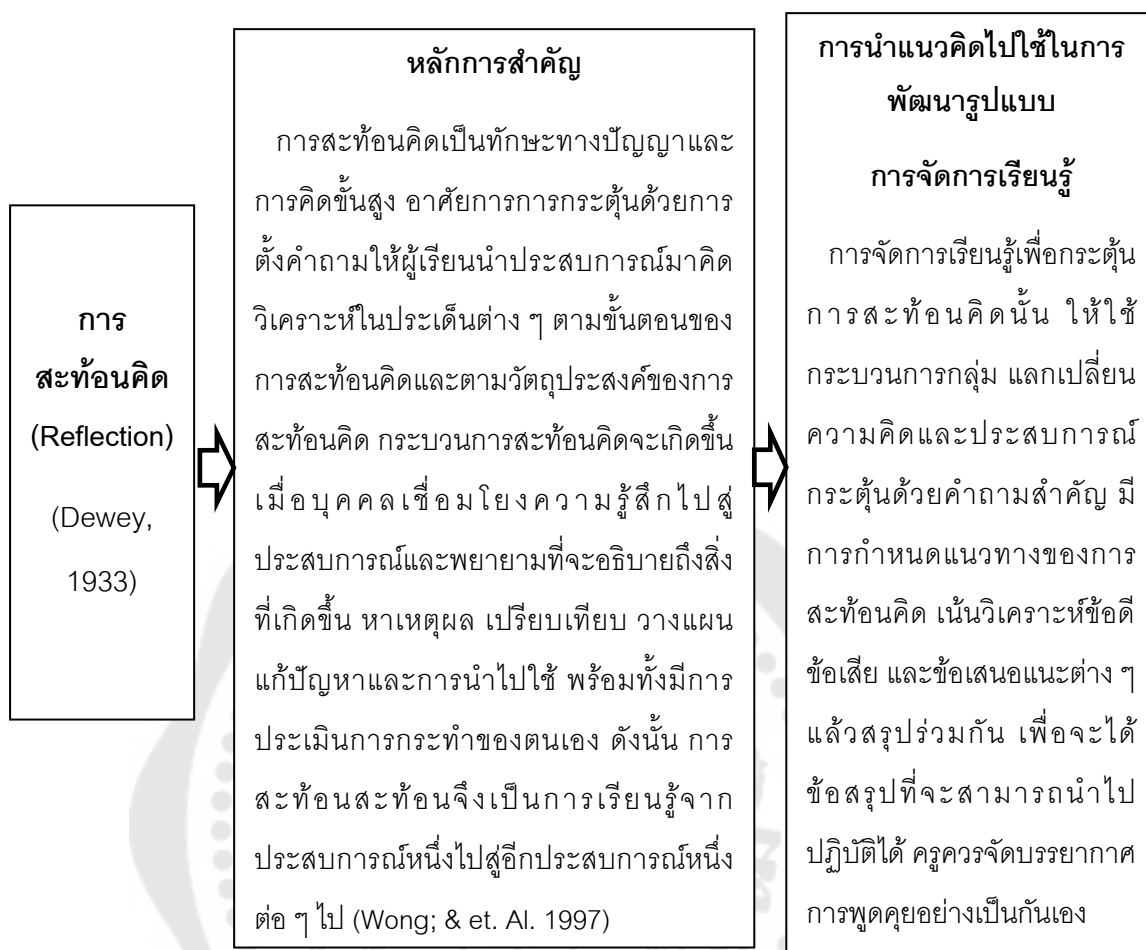

ภาพประกอบ 5 หลักการสำคัญและการนำแนวคิดการสะท้อนคิดไปใช้

จากการศึกษาเอกสาร แนวคิด/ทฤษฎีที่เกี่ยวข้อง ผู้วิจัยได้วิเคราะห์สาระสำคัญของทฤษฎีดังกล่าวออกเป็น 4 ด้าน ได้แก่ หลักการ วัตถุประสงค์ การจัดการกิจกรรมการเรียนรู้ และการวัดและประเมินผล เพื่อเป็นแนวทางในการพัฒนารูปแบบการจัดการเรียนรู้ที่เสริมสร้างความเชื่อมั่นในการสื่อสารภาษาอังกฤษและทักษะชีวิต ดังตาราง 12

ตาราง 12 การวิเคราะห์แนวคิด/ทฤษฎีที่นำมาพัฒนา

องค์ประกอบของรูปแบบการจัดการเรียนรู้				
แนวคิด/ทฤษฎี	หลักการ	วัตถุประสงค์	การจัดกิจกรรมการเรียนรู้	การประเมินผล
ทฤษฎีการเรียนรู้ทางสังคมปัญญา (Social Learning Theory)	การจัดทการเรียนรู้ต้องจัดสภาพแวดล้อมบุคคลรอบตัว และการศึกษา สังเกต ออ ก ด้วย พฤติกรรมต่างๆ อย่างมีความหมายเพื่อเป็นตัวแบบที่ดีให้แก่ผู้เรียนได้ปฏิบัติตาม	<ol style="list-style-type: none"> <li>ผู้เรียนกล้าแสดงออกในเรื่องต่างๆ จาก การเรียนรู้พฤติกรรมรอบตัว</li> <li>ผู้เรียนได้มีปฏิสัมพันธ์กับผู้อื่น สิ่งแวดล้อม และพฤติกรรมต่างๆ</li> <li>ผู้เรียนได้มีส่วนร่วมในการทำงานเป็นกลุ่ม ทำให้เกิดการเรียนรู้และเลียนแบบ</li> <li>ผู้เรียนสนใจเรียนมากขึ้น หากมีสภาพแวดล้อมที่เอื้อต่อการเรียนรู้</li> </ol>	<p>การจัดทการเรียนรู้ ให้เริ่มจากการสร้างความสนใจแก่ผู้เรียน จัดบรรยายภาค หรือ ประสบการณ์ที่กระตุ้นการเรียนรู้ มีการปฏิบัติกิจกรรมเป็นคู่หรือกลุ่ม ให้ผู้เรียนได้เรียนรู้จากตัวแบบที่ดีทั้งครูและเพื่อนร่วมชั้น กระตุ้นให้ผู้เรียนได้ฝึกการสังเกต จัดกิจกรรมที่เห็นจากการสาธิต ให้ฝึกฝนการปฏิบัติอย่างต่อเนื่อง และครูคอยกระตุ้นผู้เรียนให้กล้าแสดงออก</p>	<p>เป็นการประเมินผล การ นำความรู้อไปใช้จากการปฏิบัติจริง ทำการประเมินแบบ Formative/Summative assessment โดยใช้วิธีการสังเกต และการประเมินชิ้นงาน</p>
ทฤษฎีเฮลล์ กระเจกเงา (Mirror Neuron Theory)	การจัดทการเรียนรู้ต้องมุ่งการสังเกตพฤติกรรมตัวแบบที่ดี จะทำให้ผู้เรียนซึมซับรับรู้สิ่งที่เห็นทางสมอง เกิดการเข้าใจ แล้วนำมาสู่	<ol style="list-style-type: none"> <li>ผู้เรียนได้ฝึกการสังเกตจากตัวแบบที่ดี</li> <li>ผู้เรียนได้เรียนรู้ความรู้สึกของผู้อื่น และสามารถจัดการความรู้สึกของตนเองต่อผู้อื่นได้เหมาะสม</li> <li>ผู้เรียนได้เรียนรู้พฤติกรรมและ</li> </ol>	<p>การจัดทการเรียนรู้ ครูต้องเตรียมสื่อที่สามารถเป็นตัวอย่งที่ดีที่สอดคล้องกับเรื่องทีเรียน โดยเฉพาะอย่างยิ่งเรื่องที่เกี่ยวข้องกับความรู้สึกหรือพฤติกรรมต่างๆ มีการใช้อย่างชำ่า ๆ กระตุ้นการสังเกตของผู้เรียน</p>	<p>เป็นการประเมินผล การ เข้าใจและการนำ ความรู้ไปใช้ทำการประเมินแบบ Formative/Summative โดย ใช้ วิธีการ</p>

องค์ประกอบของรูปแบบการจัดการเรียนรู้				
แนวคิด/	หลักการ	วัตถุประสงค์	การจัดกิจกรรมการเรียนรู้	การประเมินผล
ทฤษฎี	ความต้องการ แสดง พฤติกรรมการเลียนแบบ พฤติกรรมของผู้สอน	ความตั้งใจของผู้สอนและสามารถสื่อสารกับผู้เรียนได้อย่างมีประสิทธิภาพ	และจดจำ เพื่อนำสู่การเข้าใจ และนำไปปฏิบัติตามแบบได้	สังเกต และการประเมิน ชิ้นงานหรือทักษะชีวิต
การโค้ชเพื่อการรู้คิด (Cognitive Coaching)	การจัดการเรียนรู้ให้มี ประสิทธิภาพ ครูผู้สอนต้อง กระตุ้น ชี้แนะ ทั้งในด้าน ความรู้ ความสามารถ การ คิดและคุณลักษณะอันพึง ประสงค์เพื่อให้ผู้เรียนเกิด การเรียนรู้ด้วยตนเองอย่าง ต่อเนื่อง	1. ผู้เรียนเกิดความตั้งใจ ความปรารถนา ทักษะ และกระบวนกร คิดที่จะนำไปสู่การเรียนรู้ เพื่อการ เปลี่ยนแปลงที่ดีขึ้น 2. ผู้เรียนเกิดความเชื่อมั่นในตนเองใน การปฏิบัติงานจนประสบผลสำเร็จ เพื่อให้ผู้เรียนเกิดการเรียนรู้ด้วยตนเอง อย่างต่อเนื่อง	การจัดการเรียนรู้ให้มีประสิทธิภาพ ครูต้อง กระตุ้นความคิด ความรู้สึก ความต้องการของผู้เรียนให้กล้าแสดงออกหรือปฏิบัติกิจกรรม อย่างมั่นใจเต็มศักยภาพ ตามความถนัดและ ความสนใจของตนเอง คอยให้ข้อมูลย้อนกลับ ให้กำลังใจและการเสริมแรงทางบวก ซึ่งจะทำให้ การเรียนรู้มีประสิทธิภาพขึ้น	เป็นการประเมินผล การได้ช ทำการประเมินแบบ Formative/Summative assessment โดย ใช้ การ สังเกตและการประเมินผล การได้ช



องค์ประกอบของรูปแบบการจัดการเรียนรู้					
แนวคิด/	ทฤษฎี	หลักการ	วัตถุประสงค์	การจัดกิจกรรมการเรียนรู้	การประเมินผล
ทฤษฎีการเสริมแรง (Reinforcement)	การจัดการเรียนรู้ต้องกระตุ้นผู้เรียนแสดงพฤติกรรมออกมา ด้วยการเสริมแรงทางบวก (Positive Reinforcement) ซึ่งเมื่อนำไปใช้แล้ว จะทำให้อัตราการตอบสนองของการเรียนรู้และพฤติกรรมเพิ่มมากขึ้น	1. ผู้เรียนสามารถเรียนรู้และปฏิบัติได้ตามวัตถุประสงค์ที่วางไว้ 2. ผู้เรียนสามารถปรับความคิดเจตคติ และพฤติกรรมที่กำหนดไว้ได้เร็วและดีขึ้น	การจัดการเรียนรู้ต้องให้ผู้เรียนมีปฏิบัติตัวของตัวเอง ครูคอยกำหนดเงื่อนไข กระตุ้นทางจิตใจเพื่อให้เกิดพฤติกรรมเตรียมสื่อที่น่าสนใจ ให้การเสริมแรงทางบวกเป็นครั้งคราวด้วยสิ่งของหรือค่าชมที่ดีและการยอมรับจากเพื่อน เพื่อปรับเปลี่ยนพฤติกรรม	เป็นการประเมินผลของการเสริมแรง ทำการประเมินแบบ Formative/ Summative assessment โดยใช้การสังเกตและแบบประเมินผลการเสริมแรง	
การสะท้อนคิด (Reflection)	การจัดการเรียนรู้ต้องเน้นการกระตุ้นด้วยการตั้งคำถามให้ผู้เรียนนำประสบการณ์มาคิดวิเคราะห์ในประเด็นต่างๆ หาเหตุผล เปรียบเทียบ วางแผน	1. ผู้เรียนสามารถให้ข้อมูลจากประสบการณ์ใน 4 ประเด็น คือ 1. ประสบการณ์ที่ 2. ทำไม่เป็นอย่างนั้น 3. บทเรียนที่ได้รับ และ 4. จะนำไปใช้อย่างไร 2. ผู้เรียนได้มีปฏิสัมพันธ์กับ	การจัดการเรียนรู้ให้ใช้กระบวนการกลุ่มเพื่อร่วมกันให้ข้อมูลจากประสบการณ์ เพื่อนำสู่การแก้ปัญหา กระตุ้นด้วยคำถามสำคัญกำหนดแนวทางของการสะท้อนคิด ให้ผู้เรียนวิเคราะห์ข้อดี ข้อเสีย และ	เป็นการประเมินผลจากสะท้อนคิดจากประสบการณ์ทำการประเมินแบบ Formative/ Summative assessment โดยใช้การสังเกต	

ตาราง 12 (ต่อ)

องค์ประกอบของรูปแบบการจัดการเรียนรู้				
แนวคิด/ ทฤษฎี	หลักการ	วัตถุประสงค์	การจัดกิจกรรมการเรียนรู้	การประเมินผล
	แก้ปัญหาและการนำไปใช้ พร้อมทั้งมีการประเมินการ กระทำของตนเอง	บุคคลอื่น 3. ผู้เรียนได้ฝึกทักษะการคิดอย่างมี วิจารณญาณ การแก้ปัญหา การ ตัดสินใจ เพื่อใช้ข้อมูลที่ดีที่สุด 4. ผู้เรียนได้ฝึกการกล้าแสดงออกด้าน ต่าง ๆ	ประเมิน แล้วสรุปร่วมกัน เพื่อจะได้ ข้อสรุปที่จะสามารถนำไปปฏิบัติ หรือพัฒนางานต่อไปและสรุปจัด บรรยายภาคการพูดคุยอย่างเป็น กันเอง	การประเมินผล และแบบประเมินการ สะท้อนคิด



จากตารางข้างต้นพบว่า ผู้วิจัยได้วิเคราะห์สาระสำคัญของแต่ละแนวคิด/ทฤษฎีออกมาเป็น 4 ด้าน ได้แก่ หลักการของรูปแบบ วัตถุประสงค์ของรูปแบบ การจัดกิจกรรมการเรียนรู้ และการวัดและประเมินผล ดังนี้

จากการวิเคราะห์หลักการของรูปแบบ พบว่า รูปแบบการจัดการเรียนรู้ที่เสริมสร้างความเชื่อมั่นในการสื่อสารภาษาอังกฤษและทักษะชีวิต สำหรับผู้เรียนระดับมัธยมศึกษาตอนต้นนั้น มุ่งให้มีการปฏิสัมพันธ์กับบุคคลรอบข้างตามแต่ละบริบท (Context) และวัฒนธรรมที่แตกต่างกัน กล่าวแสดงออกทางพฤติกรรม ช่างสังเกตและเลียนแบบจากบุคคลรอบตัว มีการคิดวิเคราะห์ในประเด็นต่าง ๆ ครูคอยตั้งคำถาม ชี้แนะ แนะนำและให้การเสริมแรงเพื่อกระตุ้นผู้เรียนให้กล้าแสดงพฤติกรรมออกมา

วัตถุประสงค์ของรูปแบบ พบว่า การจัดการเรียนรู้มุ่งเน้นเพื่อการปฏิสัมพันธ์กับผู้อื่น สิ่งแวดล้อมรอบตัวและพฤติกรรมต่าง ๆ สามารถคิดวิเคราะห์ปัญหาต่าง ๆ แก้ปัญหา นำเสนอผลงาน และการค้นพบ แล้วสรุปพร้อมกัน และสามารถใช้อังกฤษในการสื่อสารหรือการทำงานได้อย่างมั่นใจ

การจัดกิจกรรมการเรียนรู้ พบว่า การจัดกิจกรรมการเรียนรู้ต้องเน้นการสร้างความสนใจ จัดบรรยากาศ ประสบการณ์ที่กระตุ้นการเรียนรู้ การเรียนรู้จากตัวแบบที่ดีทั้งครู เพื่อนร่วมชั้นและสื่อประกอบ มีการปฏิบัติกิจกรรมด้วยตนเอง เป็นคู่หรือเป็นกลุ่ม ให้มีการแลกเปลี่ยนเรียนรู้ด้วยกัน รู้จักคิดวิเคราะห์ปัญหา การแก้ปัญหา การนำเสนอและการค้นพบแล้วนำมาสรุปพร้อมกัน ฝึกการสังเกตและจดจำสิ่งที่เห็นจากการสาธิต มีการทำงานร่วมกับผู้อื่นอย่างต่อเนื่อง และครูควรจัดบรรยากาศการพูดคุยอย่างเป็นกันเอง คอยกระตุ้นความคิด ความรู้สึก ความต้องการของผู้เรียนให้กล้าแสดงออกหรือปฏิบัติกิจกรรมอย่างมั่นใจเต็มศักยภาพ ตามความถนัด ความสนใจของตนเอง คอยให้ข้อมูลย้อนกลับ ให้กำลังใจและการเสริมแรงด้วยคำถาม โดยใช้ภาษาอังกฤษในการสื่อสาร ขณะทำงานร่วมกับผู้อื่นด้วย

ส่วนการประเมินผลรูปแบบ พบว่า การจัดการเรียนรู้ให้มีการวัดและประเมินผลตามสภาพจริง (Authentic Assessment) ประเมินผลความรู้ทางภาษา การประเมินความกล้าแสดงออกทางภาษา การประเมินทักษะการทำงานและการประเมินประสิทธิผลของการทำงาน ทั้งระหว่างเรียนและหลังเรียน โดยวิธีการสังเกตพฤติกรรม การวัดความสามารถด้านการสื่อสาร ภาษาอังกฤษและทักษะชีวิต การบันทึกผลการสะท้อนคิด รวมถึงการประเมินชิ้นงาน

## เอกสารเกี่ยวกับการจัดการเรียนรู้ภาษาอังกฤษ (English Instruction)

### 1. แนวคิด/ทฤษฎีเกี่ยวกับการจัดการเรียนรู้ภาษาอังกฤษ

ภาษาเป็นเครื่องมือที่มนุษย์ใช้ติดต่อสื่อสารกันมานานนับพันปี ถ้าไม่มีภาษา สังคมมนุษย์ก็ไม่สามารถพัฒนาก้าวหน้าได้เช่นทุกวันนี้ มีภาษานับพันภาษาในโลกนี้ แต่ภาษาอังกฤษนับว่าเป็นภาษากลางที่มนุษย์ในปัจจุบันนิยมใช้กันแพร่หลายที่สุด ภาษาอังกฤษนอกจากจะเป็นภาษาแม่แล้ว ภาษาอังกฤษยังอยู่ในฐานะเป็นภาษาที่สอง (ESL-English as a second language) เป้าหมายของการเรียนภาษาคือ การให้ผู้เรียนมีความสามารถในการใช้ภาษาเพื่อการสื่อสารได้อย่างมีประสิทธิภาพ (อรุณี วิริยะจิตรา และคนอื่น ๆ, 2555, น. 11-12)

แนวคิดพื้นฐานที่นำมาใช้ในการจัดการเรียนรู้ภาษาอังกฤษประกอบด้วยแนวคิดทางด้านจิตวิทยา (Psychology) แนวคิดทางด้านภาษาศาสตร์ (Linguistic) และแนวคิดทางด้านมนุษยวิทยา (Humanistic) (สุมิตรา อังวัฒนกุล, 2535, น. 27-29) มีรายละเอียดดังนี้

1. แนวคิดทางด้านจิตวิทยา เป็นทฤษฎีการเรียนรู้ทางพฤติกรรม ซึ่งเชื่อว่า การเรียนรู้เกิดขึ้นจากการเชื่อมโยงระหว่างสิ่งเร้าและการตอบสนอง และเมื่อได้รับการเสริมแรงจากการตอบสนองที่ถูกต้องก็จะทำให้การเรียนรู้เพิ่มขึ้น และทฤษฎีความคิดความเข้าใจ เชื่อว่า การเรียนรู้เกิดจากการมองเห็นความสำคัญของปัญหาจนเกิดความเข้าใจซึ่งเรียกว่า การหยั่งเห็น การเรียนรู้แบบนี้จะต้องอาศัยกระบวนการทางสติปัญญาาร่วมด้วย

2. แนวคิดทางด้านภาษาศาสตร์มี 3 กลุ่ม คือ 1) กลุ่มวิเคราะห์โครงสร้าง (Structuralists) ให้ความสำคัญกับไวยากรณ์แบบโบราณ (Traditional grammar) ตามการบัญญัติ (Prescriptive) กล่าวคือ ภาษาต้องมีกฎเกณฑ์กำหนดไว้ การเรียนการสอนภาษาต้องท่องจำกฎเกณฑ์ทางไวยากรณ์ พวกเขาได้สร้างไวยากรณ์แผนใหม่ที่เรียกว่า ไวยากรณ์เชิงโครงสร้าง (Structural grammar) มีการเน้นเรื่องกลุ่มของโครงสร้างมากกว่าเรื่องของคำ นอกจากนี้ ยังเน้นความแตกต่างของภาษาที่หนึ่งและภาษาที่สอง โดยใช้วิธีการเปรียบเทียบ (Contrastive analysis) และจะเน้นรูปแบบมากกว่าความหมาย 2) กลุ่มไวยากรณ์ปริวรรต (Transformationalists) เชื่อว่า ไวยากรณ์ดั้งเดิมและไวยากรณ์โครงสร้างมีข้อจำกัด ทำแต่เพียงจัดกลุ่มจัดประเภท รายการข้อยกเว้นต่าง ๆ แต่ไม่ได้ทำออกมาเป็นกฎแบบเพิ่มพูน (Generative) และมีแนวคิดที่ความหมายสำคัญกว่ารูปแบบและองค์ประกอบของภาษา และเชื่อว่า มนุษย์มีความสามารถในด้านความคิดในการนำกฎเกณฑ์ที่เรียนรู้ไปใช้ในการสร้างประโยคได้หลายรูปแบบ จากแนวคิดดังกล่าว จึงก่อให้เกิดไวยากรณ์ชนิดใหม่ขึ้นมา เรียกว่า “ไวยากรณ์ปริวรรต” Chomsky เสนอให้ศึกษาทั้งวากยสัมพันธ์ (Syntax) เป็นหลัก แล้วจึงขยายไปสู่เรื่องความหมาย (Semantic) และ 3) กลุ่มสังคมภาษาศาสตร์ (Sociolinguists) เน้นเรื่องบทบาทและหน้าที่ในสังคม

(Social function of language) กับสมรรถภาพในการสื่อสาร มีแนวคิดว่าการเรียนการสอนภาษาให้เน้นในไวยากรณ์เชิงสื่อสาร (Communicative grammar) และทำให้นักภาษาศาสตร์หลายคนพูดถึงการสอนภาษาเพื่อการสื่อสาร (Communicative language teaching) มากขึ้น

3. แนวคิดทางด้านมานุษยวิทยา (Humanistic) เชื่อว่า ผู้ที่จะเรียนรู้ภาษาได้นั้นจะต้องเป็นผู้ที่คิด แสดงความรู้สึกหรือแสดงพฤติกรรม โดยไม่เพียงแต่มีความสามารถทางด้านสติปัญญาเท่านั้น แต่จะต้องขึ้นอยู่กับความรู้สึกของตนเองด้วย ดังนั้น การจัดกิจกรรมการเรียนรู้จะต้องคำนึงถึงเนื้อหาที่สัมพันธ์กับความรู้สึก ประสบการณ์ ความจำ ความคาดหวัง ความต้องการ ความเชื่อ ค่านิยม และความสนใจ

จากศาสตร์แห่งความรู้ทั้ง 3 แนวคิดนำไปสู่ทฤษฎีการจัดการเรียนรู้ภาษาได้ 4 ทฤษฎี ได้แก่

1. ทฤษฎีพฤติกรรมทางภาษา (Habit formation theory) ทฤษฎีนี้ยึดแนวคิดทางจิตวิทยา กลุ่มพฤติกรรมนิยมและภาษาศาสตร์กลุ่มวิเคราะห์โครงสร้าง กลุ่มนี้เชื่อว่าภาษาเป็นเรื่องของนิสัยหรือความเคยชิน การเรียนภาษา ก็คือ การเลียนแบบ การสอนจึงมุ่งที่จะสร้างนิสัยให้พูดภาษาใหม่อย่างคล่องแคล่ว เน้นเนื้อหาที่จะพูดเท่านั้น การสอนจึงเน้นการเลียนแบบหรือพูดซ้ำ ๆ เพื่อจดจำไว้ในสมอง หลักการสำคัญของทฤษฎีนี้ คือ

1.1 ภาษาคือ คำพูดไม่ใช่เขียน

1.2 ภาษาเป็นพฤติกรรมทางนิสัยอย่างหนึ่ง

1.3 การสอนภาษาต้องให้ผู้เรียนฝึกฝนอย่างซ้ำ ๆ จนทำได้เป็นอัตโนมัติ

1.4 ควรสอนภาษาที่เจ้าของภาษาใช้พูดมิใช่สิ่งที่ควรพูด

1.5 โครงสร้างของแต่ละภาษาไม่เหมือนกัน ภาษาของตนและภาษาที่เรียนจะเป็นปัญหาสำหรับผู้เรียนและควรฝึกให้เกิดทักษะ

แนวคิดนี้ยังได้อิทธิพลจากจิตวิทยาตามทฤษฎีของการเรียนรู้ซึ่งเน้นว่า ต้องมีการตอบโต้กับสิ่งเร้า ถ้ามีการเสริมแรงให้ทำต่อไป การเรียนรู้ภาษาจึงคล้ายกับพฤติกรรมอื่น ๆ เน้นการฝึกทำซ้ำ ๆ การสอนภาษาจึงเน้นการจำและการฝึกอย่างเต็มที่เพื่อสร้างทักษะใหม่ให้เป็นนิสัย วิธีสอนตามแนวทฤษฎีนี้ ได้แก่ วิธีสอนแบบฟัง-พูด (The audio-lingual method)

2. ทฤษฎีจิตกรรมทางการเรียน (Cognitive-cord learning theory) ทฤษฎีนี้ยึดแนวคิดทางด้านจิตวิทยาและภาษาศาสตร์ ทางด้านกลุ่มความคิดความเข้าใจ และกลุ่มไวยากรณ์บริวารทฤษฎีนี้มีความเชื่อว่า กระบวนการเรียนภาษาของมนุษย์มีขอบเขตกว้างขวางกว่าที่จะอธิบายตามทฤษฎีพฤติกรรมทางภาษา การเรียนการใช้ภาษาเป็นกระบวนการอิสระที่ไม่ผูกพันกับสิ่งที่เคยเรียนมาก่อน การเรียนภาษาของมนุษย์เกิดจากสัญชาตญาณที่ติดตัวมาตั้งแต่เกิด การสอนภาษาตามแนวคิด

นี้มุ่งการใช้ภาษาเช่นเดียวกับเจ้าของภาษา สามารถใช้กฎเกณฑ์ที่ได้ โดยเริ่มสอนผู้เรียนให้มีความเข้าใจ ภาษาและการกล่าแสดงออก การเข้าใจกฎเกณฑ์ทางภาษาเป็นพื้นฐานสำคัญในการเรียนรู้ หลักการสำคัญของทฤษฎีนี้ได้แก่

2.1 ภาษาเป็นพฤติกรรมที่มีกฎเกณฑ์ควบคุม การสอนภาษาจึงควรสอนระบบภาษา  
2.2 คนเราเกิดมาพร้อมกับความสามารถที่จะเรียนรู้ภาษาได้ ความสามารถนี้เป็นลักษณะสากลเพราะพระเจ้าสร้างเครื่องรับภาษา (Language acquisition device)

2.3 การสอนภาษาต้องให้เกิดทั้งความสามารถภายใน (Competence) และความสามารถในด้านการแสดงออก (Performance)

2.4 ภาษาหนึ่ง ๆ มีจำนวนประโยคมากมายมีรูปร่าง และเราไม่สามารถสอนประโยคทุกประโยคได้

2.5 เจ้าของภาษาสามารถเห็นความแตกต่างระหว่างโครงสร้างผิวและโครงสร้างลึก การที่จะอธิบายความแตกต่างของโครงสร้างผิวมีกฎอยู่ 2 กฎ คือ กฎโครงสร้างพื้นฐาน (Phrase structure rule) และกฎการปริวรรต (Transformation rule)

2.6 ไวยากรณ์ของทุกภาษามีลักษณะสากลคือ มีโครงสร้างพื้นฐานคล้ายกัน  
แนวคิดนี้ได้รับอิทธิพลจากจิตวิทยาเชิงความคิดความเข้าใจด้วยเช่นกัน นักจิตวิทยาตามทฤษฎีนี้เน้นว่าการเรียนรู้เป็นเรื่องของแต่ละบุคคล มิใช่อิทธิพลจากสิ่งแวดล้อม ครูต้องยอมรับว่าสติปัญญามีความสำคัญต่อการเรียนรู้ ควรกระตุ้นความอยากรู้ อยากรู้อยากเห็น อยากรู้อะไร จินตนาการมีความเข้าใจ สามารถเชื่อมโยงสิ่งที่เรียนกับสิ่งที่ตนรู้แล้วเพื่อนำไปใช้ได้ผลดี วิธีสอนตามแนวทฤษฎีนี้ได้แก่ วิธีสอนแบบไวยากรณ์และแปล (Grammar translation method) วิธีสอนแบบตรง (Direct method) และวิธีสอนตามทฤษฎีการเรียนรู้แบบความรู้ความเข้าใจ (Cognitive code learning theory)

3. ทฤษฎีการเรียนรู้เชิงการสื่อสาร (Communicative learning theory) ทฤษฎีนี้ยึดแนวคิดทางด้านจิตวิทยาตามกลุ่มความคิดความเข้าใจและกลุ่มสังคมภาษาศาสตร์ หลักการสำคัญของทฤษฎีนี้คือ

- 3.1 การเรียนภาษาย่อมมีเป้าหมาย
- 3.2 ความสามารถในการใช้ประโยคและความคิดอย่างต่อเนื่องทั้งหมดในขณะที่สื่อสาร มีความสำคัญกว่าส่วนประกอบย่อย ๆ ในประโยค
- 3.3 กระบวนการของการสื่อสารมีความสำคัญเท่ากับรูปของภาษา
- 3.4 การเรียนภาษานั่นคือการปฏิบัติ
- 3.5 ข้อผิดพลาดทางไวยากรณ์มิใช่อุปสรรคที่สำคัญที่สุดของการสื่อสาร

วิธีการสอนตามแนวทฤษฎีนี้คือ วิธีสอนตามแนวการสอนภาษาเพื่อการสื่อสาร (Communicative language teaching)

4. ทฤษฎีเชิงมานุษยวิทยา (Humanistic theory) ทฤษฎีการสอนภาษานี้ยึดแนวความคิดทางมานุษยวิทยา ซึ่งมีหลักการสำคัญคือ จุดประสงค์ของการเรียนรู้ภาษามีใช้เพียงแต่จะสื่อสารกับผู้คนเท่านั้น แต่เพื่อที่จะพัฒนาศักยภาพในตัวของตน และถือว่าภาษาเป็นเครื่องมือของการปฏิสัมพันธ์ทางสังคม (Social interaction) วิธีสอนตามแนวทฤษฎีนี้ได้แก่ วิธีสอนแบบกลุ่มสัมพันธ์ (Community language learning) วิธีสอนโดยเน้นการปฏิบัติ (Total physical response) และวิธีสอนตามแนวชักชวน (Suggestopedia) เป็นต้น

จากการวิเคราะห์แนวคิด/ทฤษฎีเกี่ยวกับการจัดการเรียนรู้ภาษาอังกฤษข้างต้นทำให้พบว่าการจัดการเรียนรู้ภาษาอังกฤษนั้น มีการเปลี่ยนแปลงมาโดยตลอด ทั้งนี้ขึ้นอยู่กับจุดประสงค์ที่ตั้งไว้เป็นสำคัญ ในระยะแรกการจัดการเรียนรู้จะเน้นทักษะการฟัง การพูด และการใช้ภาษา คำศัพท์ โครงสร้างประโยคที่ถูกต้อง ต่อมาการจัดการเรียนรู้จะเน้นการสื่อสารที่สอดคล้องหลักการใช้ภาษาเข้ากับทักษะทางภาษา ผ่านกระบวนการจัดกิจกรรมการเรียนรู้ที่หลากหลาย การฝึกฝน การแสดงออกและการเข้าร่วมกิจกรรมที่น่าสนใจ ทำทนาย และมีความหมาย โดยการมีปฏิสัมพันธ์กับผู้รอบข้าง ซึ่งวัตถุประสงค์สำคัญของการจัดการเรียนรู้ภาษาอังกฤษในปัจจุบันคือ การพัฒนาผู้เรียนให้สามารถสื่อสารได้คล่องแคล่วและใช้ภาษาในชีวิตประจำวันได้ถูกต้อง ดังนั้น การจัดการเรียนรู้ภาษาอังกฤษในอนาคตจำเป็นต้องเปลี่ยนแปลงรูปแบบเพื่อให้สอดคล้องกับผู้เรียนและสภาพการใช้ชีวิตในปัจจุบันด้วย การจัดการเรียนรู้จะเน้นการฝึกฝนจนเกิดทักษะผ่านกิจกรรมต่าง ๆ มีการสอดแทรกหลักการใช้ภาษาควบคู่กันไป เน้นการสื่อสารที่เข้าใจตรงกัน การแสดงออก การปฏิบัติงานและการปฏิสัมพันธ์กับผู้รอบข้าง ซึ่งจะก่อให้เกิดความเชื่อมั่นในการสื่อสารภาษาอังกฤษและทักษะชีวิตที่จำเป็นได้

## 2. การจัดการเรียนรู้ภาษาอังกฤษที่สำคัญในปัจจุบัน

การจัดการเรียนรู้ภาษาอังกฤษที่ตื่นจำเป็นต้องใช้ปัจจัยป้อนและกระบวนการเรียนรู้ด้วยกลวิธีต่าง ๆ ที่จะทำให้ผู้เรียนมีส่วนร่วมและได้ประสบการณ์ตรงในการใช้ทักษะทางภาษาทั้ง 4 ตามความสามารถ ความถนัด ความสนใจ และสติปัญญาของผู้เรียน กลวิธีการสอนจะยึดแนวคิดด้านจิตวิทยา ด้านภาษาศาสตร์และด้านมานุษยวิทยาดังข้างต้น เพื่อให้ผู้เรียนสามารถพัฒนาการเรียนรู้ภาษาด้วยตัวเอง โดยใช้กระบวนการทางความคิด มีเจตคติทางบวกในการเรียนรู้และมีทักษะในการสื่อสารกับผู้อื่น วิธีการสอนภาษาที่นิยมในปัจจุบันมีหลากหลาย ผู้วิจัยนำเสนอวิธีการจัดการเรียนรู้ภาษาอังกฤษที่สำคัญที่จะนำมาพัฒนารูปแบบการจัดการเรียนรู้ที่เสริมสร้างการสื่อสารภาษาอังกฤษ

และทักษะชีวิตของผู้เรียน ได้แก่ การสอนภาษาเพื่อการสื่อสารและการสอนโดยยึดภาระงานเป็นฐาน ดังรายละเอียดต่อไปนี้

## 2.1 การสอนภาษาเพื่อการสื่อสาร (The Communicative Language Teaching: CLT)

รูปแบบการสอนที่ใช้การจัดการเรียนการสอนภาษาอังกฤษทั้งโลกคือ การสอนภาษาเพื่อการสื่อสาร มีผู้รู้หลายท่าน เช่น ไฮม์ (Hymes, 1979a) บรูมฟิต (Brumfit, 1980) ไทเลอร์ (Taylor, 1983) และคราเชนและเทอร์เรล (Krashen; & Terrell, 1983) ได้ให้ความหมายของการสอนภาษาเพื่อการสื่อสารว่าเป็นการสอนที่ให้ผู้เรียนมีปฏิสัมพันธ์โดยตรงกับภาษาที่จะเรียนในสถานการณ์และรูปแบบต่าง ๆ โดยเน้นความคล่องในการใช้ภาษา (Fluency) มากกว่าความแม่นยำในภาษา (Accuracy) โดยมีพื้นฐานจากแนวคิดที่ว่า ภาษาคือเครื่องมือในการสื่อสารและเป้าหมายของการสอนภาษาคือเพื่อพัฒนาผู้เรียนให้มีความสามารถในการสื่อสาร โดยการใช้ภาษาหรือตีความภาษาได้ถูกต้องเหมาะสม (สุมิตรา อังวัฒนกุล, 2540, น. 108)

คานาลและสเวน (Canale; & Swain, 1980) กล่าวว่า ผู้ที่เรียนรู้ภาษาต้องมีความสามารถในสิ่งต่อไปนี้

1. ความรู้ความสามารถทางด้านภาษาศาสตร์หรือไวยากรณ์ (Linguistic or Grammatical competence) คือ ความสามารถในการใช้ทักษะทั้ง 4 คือ การฟัง พูด อ่าน และเขียน โดยมีองค์ประกอบทางภาษาคือ เสียง ศัพท์ โครงสร้าง เป็นแกนในการสื่อความหมาย ทักษะการฟัง คือ ความสามารถในการจำแนกเสียง ตลอดจนการฟังข้อความหรือคำพูดได้อย่างเข้าใจ ทักษะการพูด คือ ความสามารถในการออกเสียงได้ถูกต้อง สามารถสนทนาโต้ตอบด้วยน้ำเสียงและจังหวะที่สามารถเข้าใจได้ทักษะการอ่าน คือ ความสามารถในการอ่าน เพื่อความเข้าใจในระดับความรู้สึกของตน และทักษะการเขียน คือ ความสามารถในการเขียนในระดับความรู้สึกของตน

2. ความสามารถทางภาษาศาสตร์สังคม (Sociolinguistic competence) คือ ความสามารถที่จะใช้ภาษาได้อย่างถูกต้องเหมาะสมตามระเบียบปฏิบัติของสังคม สถานที่ เวลา เพศ สถานการณ์และอาชีพได้

3. ความสามารถในการใช้ความสัมพันธ์ของข้อความ (Discourse competence) คือ ความรู้ความสามารถเกี่ยวกับการใช้ระเบียบวิธีของความสัมพันธ์ระหว่างประโยค โดยใช้ความรู้ทางไวยากรณ์และความสามารถในการเชื่อมโยงความหมายทางภาษาให้เข้ากันได้อย่างถูกต้องในบริบท (Context) ต่าง ๆ ได้



4. ความสามารถในการใช้กลยุทธ์ในการสื่อความหมาย (Pragmatic competence or Strategic competence) คือ ความสามารถในการปรับตัวเข้ากับสถานการณ์ต่าง ๆ ได้ รวมถึงการใช้กิริยาท่าทาง สีหน้า น้ำเสียง ทั้งในทางคำพูด (Verbal) และไม่ใช่คำพูด (Non-verbal)

การสอนภาษาเพื่อการสื่อสารอาศัยหลักการของภาษาศาสตร์เชิงสังคมวิทยา (Sociolinguistics) ซึ่งว่าด้วยเนื้อหาบริบท (Context) ภาษาและวัฒนธรรมที่แตกต่างกัน กฎเกณฑ์ของภาษาไม่ถูกแยกส่วนออกมาจากการใช้ภาษา แต่รูปแบบของภาษาถูกเรียนรู้ในบริบทของการสื่อสารทั้ง 4 ทักษะ กระบวนการจัดการเรียนรู้จะเน้นผู้เรียนเป็นสำคัญ มีการปฏิสัมพันธ์ในการใช้ภาษาระหว่างครูกับผู้เรียน และระหว่างผู้เรียนกับผู้เรียน เพื่อให้ผู้เรียนค้นพบรูปแบบของภาษาด้วยตนเอง (Finocchiaro; & Brumfit, 1983)

การสร้างบทเรียนและวิธีการสอนภาษาเพื่อการสื่อสารขึ้นอยู่กับบริบทของการเรียนรู้ ลักษณะสำคัญของการสอนภาษาเพื่อการสื่อสารคือ 1) ครูต้องให้ผู้เรียนรู้ว่ากำลังทำอะไร เพื่ออะไร ครูต้องบอกผู้เรียนถึงจุดประสงค์ของการเรียนและการฝึกใช้ภาษา 2) ครูต้องให้ผู้เรียนฝึกใช้ภาษาเพื่อการสื่อสารในลักษณะบูรณาการในชีวิตประจำวัน และฝึกใช้หลายทักษะทางภาษารวมกัน 3) ครูต้องให้ผู้เรียนทำกิจกรรมที่เน้นการใช้ภาษาเพื่อการสื่อสาร การปฏิสัมพันธ์และการสื่อสารให้มาก 4) ครูต้องให้ผู้เรียนฝึกใช้ภาษาให้มากและบ่อยครั้ง เช่น เกม การแก้ปัญหา การแสดงบทบาทสมมติ เป็นต้น 5) ผู้เรียนต้องกล้าและมีความมั่นใจในการใช้ภาษา จึงต้องให้ผู้เรียนได้ใช้ภาษา (Use) มากกว่าวิธีการใช้ภาษา (Usage) และต้องเน้นความคล่องแคล่วในการใช้ภาษา (Fluency) เป็นอันดับแรก ส่วนความถูกต้อง (Accuracy) ก็ควรคำนึงถึงเช่นกัน (สุมิตรา อังวัฒนกุล, 2540, น. 110-111) นอกจากนี้ กระบวนการเรียนรู้และประสบการณ์ชีวิตถือว่าเป็นส่วนหนึ่งของการเรียนรู้ภาษาและมีการเชื่อมภาษาที่เรียนในห้องเรียนกับกิจกรรมทางภาษานอกห้องเรียนได้ด้วย (Nunan, 1991)

ดังนั้น การสอนภาษาเพื่อการสื่อสารเป็นการจัดการเรียนรู้ที่มุ่งเน้นพัฒนาความสามารถของผู้เรียนในการใช้ภาษาตามจุดมุ่งหมายในสถานการณ์ต่าง ๆ โดยเน้นความคล่องแคล่วในการใช้ภาษาเป็นสำคัญแต่ความถูกต้องก็ไม่ละเลย การจัดการเรียนรู้จะเน้นการทำกิจกรรมเพื่อฝึกการใช้ภาษาในลักษณะทักษะรวม (Integrated skills) การเรียนรู้เริ่มจากการใช้ภาษาแบบค่อยเป็นค่อยไปและจากการลองผิดลองถูกในภาษาจากกิจกรรมต่าง ๆ ครูจึงต้องเตรียมกิจกรรมมาให้ผู้เรียนได้ฝึก ได้สนทนา และปฏิสัมพันธ์กันในการทำกิจกรรมในลักษณะเป็นคู่ เป็นกลุ่มย่อยและกลุ่มใหญ่ มีการสร้างบรรยากาศในการเรียนรู้ ให้โอกาสผู้เรียน สร้างโอกาสให้ผู้เรียนได้ฝึกใช้ภาษาทั้ง 4 ทักษะซ้ำ ๆ จนเป็นนิสัยและให้ผลย้อนกลับในการใช้ภาษา (Richards, 2006) ครูสามารถประเมินผู้เรียนโดยดูจากการแสดงออกในการมีส่วนร่วมในกิจกรรมต่าง ๆ และการทดสอบการฟัง การพูด การอ่านและการเขียนก็ได้ นอกจากนี้

นักจิตวิทยาากลุ่มพฤติกรรมนิยมเชื่อว่า ภาษาเป็นพฤติกรรมที่เกิดจากความสัมพันธ์ของสิ่งเร้าและการตอบสนอง การเรียนรู้ภาษาจะมีประสิทธิภาพยิ่งขึ้นเมื่อได้รับการยกย่องชมเชยหรือรางวัลเป็นสิ่งตอบแทน

สุมิตรา อังวัฒนกุล (2540, น. 112-115) ได้สรุปขั้นตอนวิธีการสอนภาษาอังกฤษเพื่อการสื่อสารไว้ 3 ขั้นตอน ได้แก่

1. ขั้นนำเสนอ (Presentation) เป็นการให้ตัวบ่อนทางภาษา (Language input) แก่ผู้เรียน ในขั้นนี้ครูจะนำเสนอเนื้อหาใหม่ โดยจะมุ่งเน้นการให้ผู้เรียนได้รับรู้และทำความเข้าใจเกี่ยวกับความหมายและรูปแบบภาษาที่ใช้กันจริงโดยทั่วไป รวมทั้งวิธีการใช้ภาษา ไม่ว่าจะเป็นด้านการออกเสียง คำศัพท์ ความหมายและโครงสร้างไวยากรณ์ที่เหมาะสมกับสถานการณ์ต่าง ๆ ควบคู่กันไป

2. ขั้นฝึกปฏิบัติ (Practice) เป็นการฝึกให้ผู้เรียนมีความแม่นยำในรูปแบบภาษา เพื่อจะสามารถนำไปใช้ในการสื่อสารต่อไป หลังจาก que ผู้เรียนได้รับรู้รูปแบบภาษาแล้ว ในขั้นนี้จึงเป็นการฝึกเน้นความหมาย (Meaningful drills) การฝึกเน้นความหมายมีหลายแบบ เช่น การแลกเปลี่ยนข้อมูล (Information gap) การแสดงบทบาทสมมติ (Role-play) การเล่นเกม เป็นต้น

3. ขั้นนำไปใช้ (Production) เป็นการฝึกใช้ภาษาเพื่อการสื่อสารเปรียบเสมือนการถ่ายโอนการเรียนรู้ภาษาจากสถานการณ์ในชั้นเรียนไปสู่การนำภาษาไปใช้จริง โดยมุ่งหวังให้ผู้เรียนได้ลองใช้ภาษาในสถานการณ์ต่าง ๆ ที่จำลองหรือสถานการณ์จริงด้วยตนเอง โดยครูเป็นเพียงผู้แนะนำเท่านั้น ส่วนผู้เรียนมีหน้าที่ในการผลิตภาษา ผู้เรียนได้เลือกใช้ภาษาหรือเนื้อหาด้วยตนเองมากที่สุด

#### ข้อดีของการสอนภาษาเพื่อการสื่อสาร มีดังนี้

1. ผู้เรียนได้พัฒนาทักษะทางภาษาทั้ง 4 ตลอดจนองค์ประกอบของภาษาคือ เสียง คำศัพท์ ความหมายและโครงสร้าง

2. การสอนแบบนี้เหมาะสมกับสภาพปัจจุบันที่เน้นภาคปฏิบัติ ผู้เรียนมีโอกาสฝึกภาษาตลอดเวลาจนสามารถใช้ได้โดยอัตโนมัติ

3. ผู้เรียนได้ใช้ภาษาจริงในชีวิตประจำวัน

4. ผู้เรียนส่วนใหญ่สามารถเรียนรู้ได้ เพราะไม่เน้นสติปัญญาหรือเหตุผลมากนัก

5. ผู้เรียนมีแรงจูงใจในการเรียน สามารถเรียนได้เร็วหรือช้าตามความสามารถและความต้องการของผู้เรียน

6. ผู้เรียนสามารถใช้ความคิดสร้างสรรค์ของตนอย่างเต็มที่และเรียนรู้ที่จะสร้างประโยคใหม่ ๆ ตามที่ต้องการได้

7. เป็นวิธีสอนที่เน้นการปฏิสัมพันธ์ การช่วยเหลือซึ่งกันและกัน ทำให้ผู้เรียนมีทัศนคติที่ดีต่อการเรียน

8. เป็นวิธีสอนที่ยึดผู้เรียนเป็นสำคัญ ผู้เรียนได้ใช้สติปัญญาและความคิดสร้างสรรค์ มีเหตุผล และสามารถนำไปใช้ในชีวิตประจำวันได้

9. ผู้เรียนได้เรียนรู้การทำงานร่วมกันกับผู้อื่นเป็นคู่หรือเป็นกลุ่ม รู้จักช่วยเหลือซึ่งกันและกัน มีวินัย และความรับผิดชอบ

10. ผู้สอนสามารถใช้ภาษาในการบูรณาการเนื้อหาภายในวิชาหรือข้ามวิชาได้

### ข้อจำกัดของการสอนภาษาเพื่อการสื่อสาร มีดังนี้

1. การสอนแบบนี้ต้องการผู้สอนที่มีความกระตือรือร้นและมีประสิทธิภาพ มีการเตรียมสื่อต่าง ๆ และสร้างสภาพแวดล้อมที่ดี เพื่อช่วยให้การเรียนการสอนมีประสิทธิภาพด้วย

2. การสอนแบบนี้เน้นความสามารถด้านการสื่อสารมากกว่าความรู้ในรูปแบบภาษา เน้นทักษะสัมพันธ์และต้องวัดตลอดทั้งเทอม จึงจะเห็นพัฒนาการในการสื่อสารของผู้เรียน

หลักการสำคัญและการนำแนวคิดการสอนภาษาเพื่อการสื่อสารไปใช้ สามารถสรุปได้ดังภาพประกอบ 6

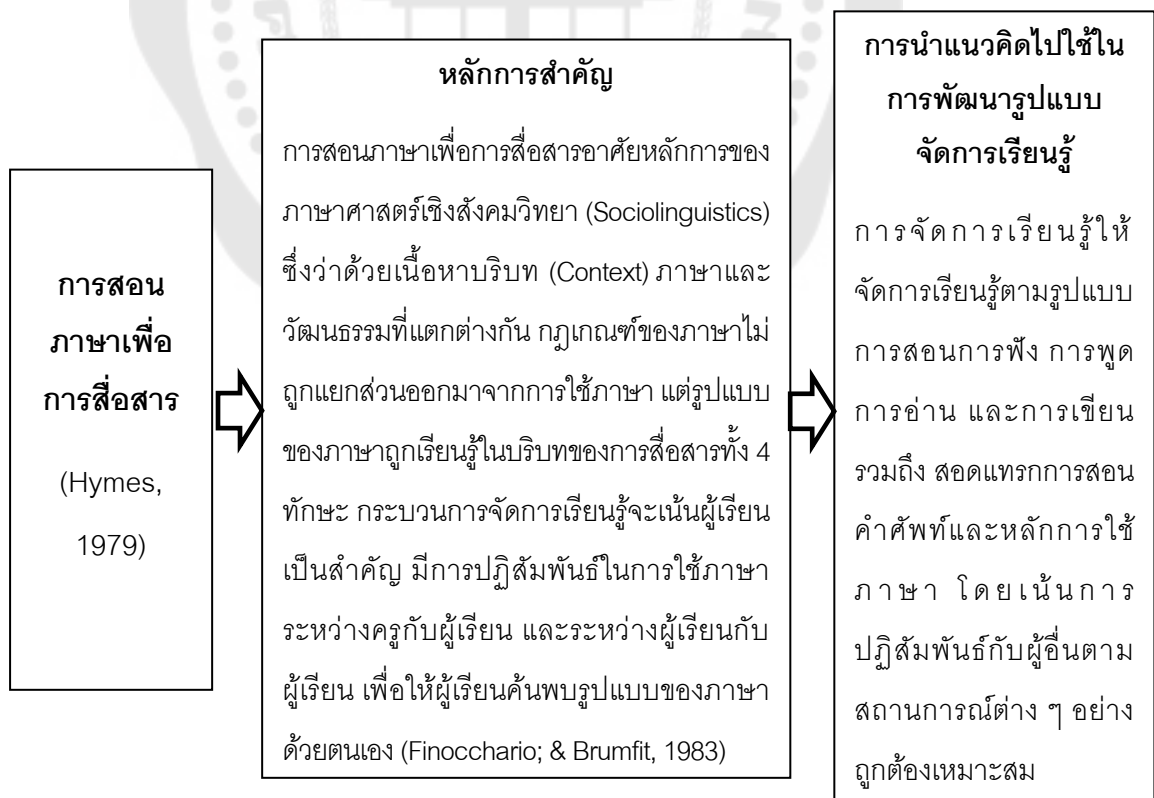

ภาพประกอบ 6 หลักการสำคัญและการนำแนวคิดการสอนภาษาเพื่อการสื่อสารไปใช้

## 2.2 การสอนโดยยึดภาระงานเป็นฐาน (Task-Based Approach: TBA)

การสอนโดยยึดภาระงานเป็นฐานคือ วิธีการเรียนการสอนที่มองภาระงานเป็นหัวใจสำคัญต่อกระบวนการเรียนรู้ กระบวนการเรียนรู้ดังกล่าวจึงเป็นชุดกิจกรรมภาระงานและสัมพันธ์กับวัตถุประสงค์ของหลักสูตร การเรียนรู้ภาษาเกิดจากการปฏิสัมพันธ์ในขณะที่ทำภาระงาน ได้ใช้ภาษา และได้เรียนรู้ภาษาในสถานการณ์จริงโดยการเรียนรู้จากการปฏิบัติงานตามภาระที่ได้รับมอบหมาย ได้ใช้ภาษาเป็นเครื่องมือในการปฏิบัติงาน เน้นความหมายในการสื่อสาร (Meaning) มากกว่ารูปแบบภาษา (Form) จนบรรลุผลสำเร็จตามจุดมุ่งหมายที่ตั้งไว้ ความรู้ด้านคำศัพท์และโครงสร้างจะเป็นผลที่ได้จากการฝึกใช้ภาษาในขณะทำกิจกรรม การสอนแนวนี้มีความเชื่อว่า การเรียนรู้ภาษาเกิดจากกระบวนการที่ผู้เรียนได้ลงมือปฏิบัติงานจนลุล่วงตามจุดมุ่งหมายที่กำหนดไว้ (Willis, 1998)

การสอนโดยยึดภาระงานเป็นฐาน มีจุดมุ่งหมาย 4 ประการ คือ

1. เพื่อให้สามารถใช้ภาษาอังกฤษในการติดต่อสื่อสารและปฏิบัติภาระงานที่ได้รับมอบหมายได้เป็นผลสำเร็จ

2. เพื่อให้สามารถนำความรู้และประสบการณ์ทางภาษาที่ได้รับไปใช้ในชีวิตจริงได้

3. เพื่อพัฒนาทักษะการคิดโดยผ่านกระบวนการปฏิบัติภาระงาน

4. เพื่อให้สามารถปฏิบัติตนได้อย่างถูกต้องเหมาะสมในการทำงานร่วมกับผู้อื่น

นูแนน (Nunan, 1991) ได้นำเสนอ 5 ลักษณะของวิธีการสอนโดยยึดภาระงานเป็นฐาน ดังนี้

1. เน้นการเรียนรู้ที่จะสื่อสารผ่านการมีปฏิสัมพันธ์ทางภาษาอย่างมีเป้าหมาย

2. นำสื่อการเรียนการสอนและตำราจริงมาใช้ในสถานการณ์การเรียนรู้

3. ให้โอกาสผู้เรียนมุ่งเน้นไม่เพียงแต่ในภาษา แต่ยังเน้นกระบวนการเรียนรู้อีกด้วย

4. ให้ผู้เรียนได้นำประสบการณ์ส่วนตัวของผู้เรียนมีส่วนร่วมในการเรียนรู้ในห้องเรียน

5. เชื่อมโยงการเรียนรู้ภาษาในห้องเรียนกับการใช้ภาษานอกห้องเรียน

นอกจากนี้ วิลลิส (Willis, 1998) ได้กล่าวถึงแนวการสอนโดยยึดภาระงานเป็นฐานว่ามีลักษณะสำคัญคือ เป็นการสอนที่ผู้เรียนเป็นศูนย์กลางในการเรียนรู้ ปฏิบัติกิจกรรมด้วยตนเองเป็นส่วนใหญ่ ครูจะเป็นเพียงผู้ให้ข้อเสนอแนะแนวทางในการดำเนินกิจกรรมและจัดเตรียมภาระงาน (Task) สำหรับใช้ในกิจกรรมการเรียนการสอน โดยมีขั้นตอนดังนี้

1. ขั้นนำก่อนปฏิบัติงาน (Pre-task) เป็นการแนะนำหัวข้อและอธิบายชิ้นงาน โดยใช้กิจกรรมเข้าช่วยเพื่อให้ผู้เรียนเข้าใจและครูจะต้องแน่ใจว่าผู้เรียนเข้าใจในงานที่จะทำนั้นก่อนที่จะดำเนินขั้นต่อไป

2. ขั้นดำเนินงานตามวงจรของการทำงาน (Task cycle) ประกอบด้วย

2.1 ปฏิบัติงาน (Task) ผู้เรียนลงมือปฏิบัติงานในลักษณะเป็นคู่หรือเป็นกลุ่ม  
 2.2 เตรียมนำเสนอ (Plan) ผู้เรียนเตรียมการรายงานผลการปฏิบัติงานต่อชั้นเรียน  
 โดยมีครูคอยช่วยเหลือในการใช้ภาษาของผู้เรียน

2.3 รายงานต่อชั้นเรียน (Report) ผู้เรียนเสนอผลงานการปฏิบัติงานต่อชั้นเรียน  
 3. ชั้นศึกษาโครงสร้างไวยากรณ์และคำศัพท์ในแต่ละงานที่ปฏิบัติ (Language focus)  
 ประกอบด้วย

3.1 การวิเคราะห์ (Analysis) ตรวจสอบ/อภิปรายลักษณะสำคัญของเนื้อหาทาง  
 ภาษา

3.2 การฝึก (Practice) ฝึกทำแบบฝึกหัดเสริมทางด้านไวยากรณ์หลังจากผู้เรียน  
 เข้าใจความถูกต้องของกฎเกณฑ์ทางไวยากรณ์แล้ว

#### **ข้อดีของการสอนโดยยึดภาระงานเป็นฐาน มีดังนี้**

การสอนโดยยึดภาระงานเป็นฐาน (Task-based approach) มีข้อดีหลายประการ ดังที่  
 ลิตเติลวูด (Littlewood, 1981, pp. 17-18) เทย์เลอร์ (Tayler, 1983, pp. 69-83) และวิลลิส (Willis,  
 1998, p. 137) เห็นสอดคล้องกันว่า การเรียนการสอนโดยยึดภาระงานเป็นฐาน (Task-based  
 approach) เป็นการเปิดโอกาสให้ผู้เรียนได้ใช้ภาษาที่สอดคล้องกับสถานการณ์จริง ช่วยให้ผู้เรียนได้  
 ฝึกการใช้ภาษาตามธรรมชาติ ฝึกคิดแก้ไขปัญหา เกิดความสนุกสนาน และเกิดแรงจูงใจในการ  
 ปฏิบัติงาน สร้างความมั่นใจในการใช้ภาษาเพื่อการสื่อสารยิ่งขึ้น และยังสร้างความสัมพันธ์ที่ดี  
 ต่อกันระหว่างครูกับผู้เรียนและระหว่างผู้เรียนด้วยกัน

#### **ข้อจำกัดของการสอนโดยยึดภาระงานเป็นฐาน มีดังนี้**

ผู้เรียนอาจไม่มั่นใจในความรู้ที่ตนเองได้รับ เพราะกระบวนการไม่ใช่การเรียนการสอน  
 เหมือนที่ผ่านมา แต่เป็นการหาวิธีการในการสร้างผลงาน การจัดการเรียนการสอนใช้เวลามากกว่าการ  
 เรียนการสอนปกติ ทั้งนี้เพราะผู้เรียนจะต้องศึกษาด้วยตนเองจากสื่อ เพื่อนหรือเอกสาร จากนั้นค่อยนำ  
 ความรู้มาสร้างสรรค์ผลงาน และหากชิ้นงานต้นแบบไม่ดีหรือไม่ครอบคลุมหลักสูตร อาจทำให้ผู้เรียน  
 ได้เรียนรู้ไม่เพียงพอในสัปดาห์นั้น ๆ

หลักการสำคัญและการนำแนวคิดการสอนโดยยึดภาระงานเป็นฐานไปใช้ สามารถสรุป  
 ได้ดังภาพประกอบ 7

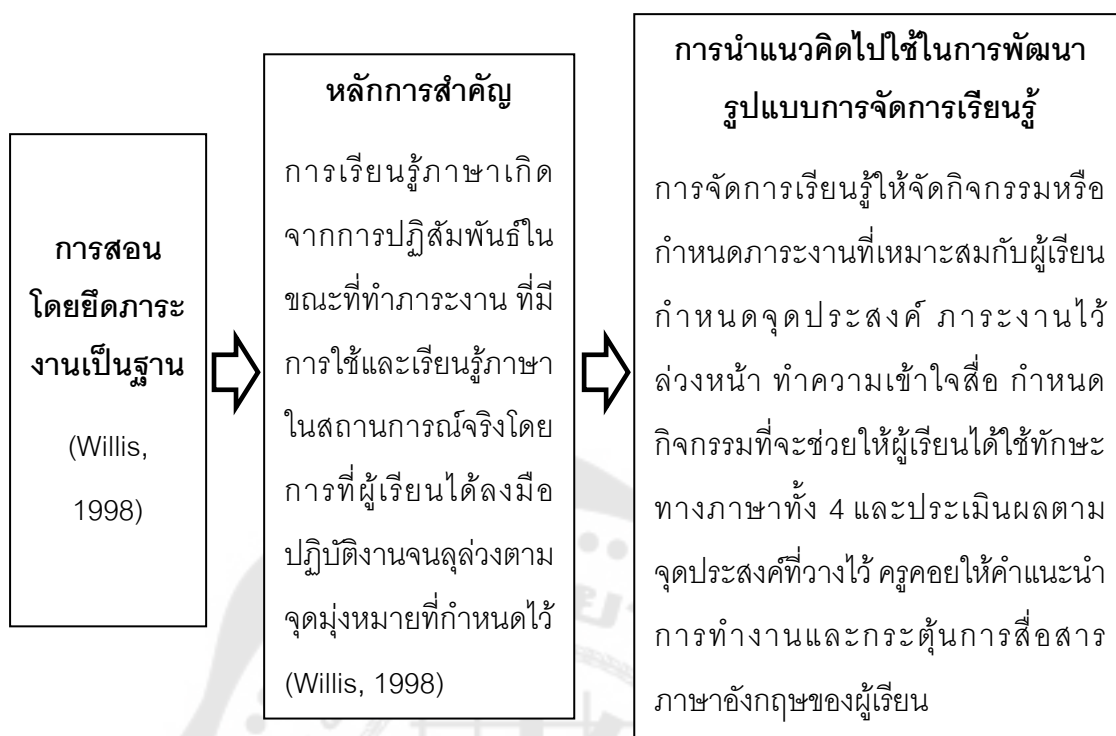

ภาพประกอบ 7 หลักการสำคัญและการนำแนวคิดการสอนโดยยึดภาระงานเป็นฐานไปใช้

จากการศึกษาเอกสาร แนวคิด/ทฤษฎีที่เกี่ยวข้องกับการจัดการเรียนรู้ภาษาอังกฤษ ผู้วิจัยได้วิเคราะห์สาระสำคัญของทฤษฎีดังกล่าวออกเป็น 4 ด้าน ได้แก่ หลักการ วัตถุประสงค์ การจัดการเรียนรู้อยู่ และการวัดและประเมินผล ดังตาราง 13

ตาราง 13 การวิเคราะห์องค์ประกอบของรูปแบบการจัดการเรียนรู้จากแนวคิดและทฤษฎี

องค์ประกอบของรูปแบบการจัดการเรียนรู้				
แนวคิด/ทฤษฎี	หลักการ	วัตถุประสงค์	การจัดการกิจกรรมการเรียนรู้	การประเมินผล
การสอนภาษาเพื่อการสื่อสาร (The Communicative Language Teaching)	การจัดการเรียนรู้ภาษาเพื่อการสื่อสาร อาศัยหลักการของภาษาศาสตร์เชิงสังคมวิทยา (Sociolinguistics) ประกอบด้วยเนื้อหาบริบท (Context) และวัฒนธรรมที่แตกต่างกันในแต่ละชุมชน ซึ่งกฎเกณฑ์ของภาษาไม่ถูกแยกส่วนออกมาจากการใช้ภาษา แต่รูปแบบของภาษาถูกเรียนรู้ในบริบทของการสื่อสารทั้ง 4 ทักษะ คือ การฟัง พูด อ่าน และเขียน ที่มีการปฏิสัมพันธ์กับบุคคลรอบข้าง	<ol style="list-style-type: none"> <li>1. ผู้เรียนสามารถฟัง พูด อ่าน และเขียน กับผู้อื่นได้</li> <li>2. ผู้เรียนสามารถใช้ภาษาที่มีความหมายได้ถูกต้อง</li> <li>3. ผู้เรียน สามารถ ใช้ ภาษาอังกฤษอย่างมีมารยาทตามเจ้าของภาษา</li> <li>4. ผู้เรียนมีความกล้าแสดงออก โดยการใช้สื่อสารรูปแบบต่าง ๆ ได้อย่างมั่นใจ</li> </ol>	การจัดการเรียนรู้ต้องจัดกิจกรรมให้สอดคล้องกับเนื้อหาบริบท (Context) และวัฒนธรรมของผู้เรียน โดยเน้นทั้งหลักการ ใช้ภาษา คำศัพท์ ตามรูปแบบการสอนการ ฟัง พูด อ่าน และเขียน รวมถึง เน้นการปฏิสัมพันธ์กับผู้เรียนตาม สถานการณ์ต่าง ๆ อย่างถูกต้อง เหมาะสม	เป็นการประเมินผลความรู้ความเข้าใจด้านคำศัพท์ ไวยากรณ์ ทักษะการสื่อสาร ความกล้าแสดงออกเป็นการประเมินตามสภาพจริง (Authentic assessment) ทำ การประเมินแบบ Formative และ Summative โดยใช้การสังเกต การประเมินชิ้นงาน และทักษะ การสื่อสาร

องค์ประกอบของรูปแบบการจัดการเรียนรู้				
แนวคิด/	หลักการ	วัตถุประสงค์	การจัดกิจกรรมการเรียนรู้	การประเมินผล
การสอนโดยยึดภาระงานเป็นฐาน (Task-Based Approach)	การจัดการเรียนรู้ภาษาต้องมีการปฏิสัมพันธ์ในขณะที่ทำภาระงาน มีการใช้และเรียนรู้ภาษาในสถานการณ์จริงโดยการเรียนรู้ได้ลงมือปฏิบัติงานจนลงด้วยตามจุดมุ่งหมายที่กำหนดไว้	1. ผู้เรียนได้ใช้ภาษาในการสื่อสารในขณะทำงาน 2. ผู้เรียนสามารถนำเสนอผลงานด้วยภาษาได้อย่างสร้างสรรค์	การจัดการเรียนรู้ต้องจัดกิจกรรมหรือกำหนดภาระงานที่เหมาะสมกับผู้เรียน กำหนดจุดประสงค์ไว้ล่วงหน้า ทำความเข้าใจสื่อ กำหนดกิจกรรมที่จะช่วยให้ผู้เรียนได้ใช้ทักษะทางภาษาทั้ง 4 และประเมินตามจุดประสงค์ที่วางไว้ ครูคอยให้คำแนะนำการทำงานและกระตุ้นการสื่อสารภาษาอังกฤษของผู้เรียน	เป็นการประเมินตามสภาพจริง (Authentic assessment) โดย การประเมินทักษะการสื่อสารขณะทำงาน การนำเสนอชิ้นงาน และการประเมินชิ้นงานทั้งแบบ Formative และ Summative assessment โดยใช้ การสังเกต แบบประเมินชิ้นงาน และการนำเสนอชิ้นงาน



จากตารางสรุปว่า การจัดการเรียนรู้ภาษาอังกฤษในอนาคตนั้น ให้จัดเตรียมเนื้อหาตามบริบท (Context) และวัฒนธรรมของแต่ละชุมชนตามความต้องการและความสนใจของผู้เรียน โดยมุ่งเน้นทักษะทางภาษาทั้ง 4 และสอดแทรกด้วยคำศัพท์และหลักการใช้ภาษา มุ่งให้กิจกรรมที่มีการปฏิสัมพันธ์ในการใช้ภาษาเพื่อการสื่อสารระหว่างครูกับผู้เรียน และระหว่างผู้เรียนกับผู้เรียนด้วยภาษา ในขณะที่ทำภาระงาน มีการใช้และเรียนรู้ภาษาในสถานการณ์ต่าง ๆ ที่สอดคล้องกับชีวิตจริง โดยผ่านกิจกรรมที่ได้ลงมือปฏิบัติงานร่วมกันจนบรรลุจุดมุ่งหมายที่กำหนดไว้ เพื่อให้ผู้เรียนกล้าแสดงออกด้านการฟัง พูด อ่าน และเขียนอย่างมั่นใจ สามารถใช้ภาษา ตีความภาษาได้ ใช้ภาษาอังกฤษได้ตามมารยาทของเจ้าของภาษาได้ และสามารถค้นพบการเรียนรู้ภาษาด้วยตัวเอง มีการประเมินตามสภาพจริง (Authentic assessment) เกี่ยวกับความรู้ความเข้าใจด้านคำศัพท์ หลักการใช้ภาษา ทักษะการสื่อสาร คุณลักษณะต่าง ๆ และเจตคติต่อการเรียนภาษา มีการประเมินระหว่างเรียน (Formative assessment) และหลังเรียน (Summative assessment) โดยใช้วิธีการสังเกต การประเมินทักษะการสื่อสาร และการประเมินชิ้นงานและการนำเสนอชิ้นงาน และการทดสอบ

### 3. งานวิจัยที่เกี่ยวข้อง

ผู้วิจัยได้ศึกษางานวิจัยที่เกี่ยวข้องกับการจัดการเรียนรู้ภาษาอังกฤษที่เสริมสร้างความเชื่อมั่นในการสื่อสารภาษาอังกฤษและทักษะชีวิต เพื่อจะนำมาเป็นข้อมูลพื้นฐานในการพัฒนารูปแบบการจัดการเรียนรู้ในครั้งนี้ โดยมุ่งศึกษางานวิจัยในบริบทของผู้เรียนระดับการศึกษาขั้นพื้นฐานของประเทศไทย จำนวน 11 งาน ผู้วิจัยได้วิเคราะห์สาระสำคัญของงานวิจัยที่เกี่ยวข้องดังกล่าวออกเป็น 5 ด้าน ได้แก่ องค์ประกอบของรูปแบบการจัดการเรียนรู้ การจัดกิจกรรมการเรียนรู้ การวัดและประเมินผล บทบาทของครู และบทบาทของผู้เรียน ดังตาราง 14

ตาราง 14 การวิเคราะห์สาระสำคัญของงานวิจัยที่เกี่ยวข้องเพื่อนำมาพัฒนารูปแบบการจัดการศึกษาเรียนรู้

<b>สาระสำคัญ</b>					
<b>ผู้วิจัย</b>	<b>องค์ประกอบของรูปแบบการจัดการศึกษาเรียนรู้</b>	<b>การจัดกิจกรรมการเรียนรู้</b>	<b>การวัดและประเมินผล</b>	<b>บทบาทของครู</b>	<b>บทบาทของผู้เรียน</b>
<p>อุษา มะหะหมัด (2557)</p>	<p>มี 5 องค์ประกอบ ได้แก่ หลักการ วัตถุประสงค์ กระบวนการ จัดการเรียนรู้ การวัดและประเมินผล และเงื่อนไขที่สำคัญของการนำรูปแบบไปใช้</p>	<p>ขั้นตอนการจัดการศึกษาเรียนรู้มี 4 ขั้นตอน ได้แก่ 1) กระตุ้นความรู้เดิม 2) ปฏิบัติภาระงาน 3) วิเคราะห์ภาษา และ 4) ประเมินผล เงื่อนไขสำคัญในการนำรูปแบบไปใช้มี 3 ประการ ได้แก่ ผู้เรียนต้องมีความรู้และทักษะพื้นฐานสำหรับการเรียนรู้เนื้อหาใหม่ ใช้ภาระงานที่มอบหมายเป็นเครื่องมือในการเรียนรู้ และการทำงานกลุ่ม</p>	<p>วิธีการประเมิน ได้แก่ การทดสอบความสามารถในการอ่าน การประเมินทักษะการคิดวิเคราะห์ และการสอบถามความคิดเห็นของ ผู้เรียนต่อการจัดกิจกรรมการเรียนรู้</p>	<p>ครูมีบทบาทสร้างแรงจูงใจในการเรียนรู้ของผู้เรียน และมีทิศทางที่จะรับรู้และแสดงพฤติกรรมและใช้ภาระงานในการเรียนการสอน</p>	<p>ผู้เรียนเป็นเจ้าของการเรียนรู้รับผิดชอบการเรียนรู้ของตนเอง มีการวิเคราะห์ภาระงาน ลงมือปฏิบัติกิจกรรมตามภาระงานที่ได้รับมอบหมาย มีการตรวจสอบนำเสนอผลงานด้วยตนเอง ทำงานร่วมกับผู้อื่น มีปฏิสัมพันธ์กับเพื่อนและครูผู้สอน และนำความรู้ใหม่มาประยุกต์ใช้</p>

สาระสำคัญ

ผู้วิจัย	องค์ประกอบของรูปแบบการจัดการเรียนรู้	การจัดกิจกรรมการเรียนรู้	การวัดและประเมินผล	บทบาทของครู	บทบาทของผู้เรียน
จิรา ลังกา (2557)	มี 6 องค์ประกอบ ได้แก่ 1) หลักการ แนวคิดคิด ทฤษฎี 2) จุดมุ่งหมาย 3) ขั้นตอนการจัดการ เรียนรู้ 4) ระบบสังคม 5) หลักการตอบสนองของ 6) ระบบสนับสนุน	มี 4 ขั้น ได้แก่ 1) ขั้น สร้างความสนใจและ ทบทวนคำศัพท์ 2 ) ขั้นอ่านเนื้อเรื่องและ จับประเด็นสำคัญ 3) ขั้น วิพากษ์ และ ไตร่ตรองด้วยเหตุผล 4) ขั้นประเมินและลง ความเห็น	วิธีการประเมิน ได้แก่ การ ประเมิน ความสามารถในการอ่าน ภาษาอังกฤษ การบันทึก พฤติกรรมการเรียนและ ผลการอ่านอย่างมี วิจารณ์ญาณ และการ สอบถามความคิดเห็น ด้านความพึงพอใจ เกี่ยวกับการจัดการ เรียนรู้ของผู้เรียน	ครูคอยให้ความ ช่วยเหลือและ กระตุ้นผู้เรียนให้ เกิดปฏิสัมพันธ์กับ ข้อความที่อ่านผ่าน กระบวนการตั้ง คำถามและการ อภิปรายร่วมกัน	ผู้เรียนเป็นผู้อ่านอย่างมี วิจารณ์ญาณ ได้คิด ไตร่ตรอง ผ่านการอ่าน เนื้อเรื่องด้วยความเข้าใจ การ อธิบาย ข้อ มูล สนับสนุนและใช้ข้อ โต้แย้งด้วยเหตุผลที่ น่าเชื่อถือก่อนพิจารณา ลงความเห็นว่าสิ่งที่อ่าน นั้นมีคุณค่าและสามารถ นำไปปรับใช้ในชีวิตจริง ได้ตามเหมาะสม

สาระสำคัญ					
ผู้วิจัย	องค์ประกอบของรูปแบบการจัดการเรียนรู้	การจัดกิจกรรมการเรียนรู้	การวัดและประเมินผล	บทบาทของครู	บทบาทของผู้เรียน
สุริยะ ประทุมรัตน์ (2557)	-	เน้นการนำความรู้ไปใช้ในชีวิตประจำวัน โดยผู้สอนจะจำลองสถานการณ์ให้เหมือนชีวิตประจำวันมากที่สุด เช่น การซื้อของ การแนะนำตัวเอง เป็นต้น ผู้เรียนได้ใช้ภาษาอังกฤษในสถานการณ์จริงให้กับผู้เรียนออกห้องเรียนอย่างต่อเนื่อง ซึ่งจะทำให้เกิดความมั่นใจในตนเอง ดังนั้นผู้สอนจึงต้องนำเนื้อหาที่เป็นจริงและสถานการณ์การเรียนรู้ที่สมจริงมาให้ผู้เรียนได้ฝึกใช้ภาษา	วิธีการประเมิน ได้แก่ การสังเกต การทดสอบ วัดผลสัมฤทธิ์ทางการเรียนและการวัดความพึงพอใจของผู้เรียนต่อการเรียน	ครูคอยสร้างสภาพแวดล้อมที่เอื้อต่อการเรียนรู้ กระตุ้นให้ผู้เรียนใช้ภาษาอังกฤษอย่างต่อเนื่องทั้งในชั้นเรียน และนอกชั้นเรียน เน้นการใช้ทักษะด้านการฟัง และการพูดได้ตอบเป็นภาษาอังกฤษ สามารถชี้แนะหรือแก้ไขข้อผิดพลาดของผู้เรียนได้ง่าย	ผู้เรียนเป็นผู้เรียนรู้จากประสบการณ์ตรง มีโอกาสปฏิบัติจริง จนเกิดความภาคภูมิใจในความสามารถของตนเอง ที่ประสบความสำเร็จ เกิดความมั่นใจในการพูดภาษาอังกฤษมากขึ้น มีความกระตือรือร้นและมีทัศนคติที่ดีต่อการเรียน

สาระสำคัญ					
ผู้วิจัย	องค์ประกอบของรูปแบบการจัดการเรียนรู้	การจัดกิจกรรมการเรียนรู้	การจัดและประเมินผล	บทบาทของครู	บทบาทของผู้เรียน
จิราพร พวงประดิษฐ์ (2556)	-	การจัดการเรียนรู้เป็นการจัดการเรียนรู้ที่ให้ผู้เรียนได้มีโอกาสฝึกใช้ภาษา ได้สื่อสารกับสถานการณ์จริง มีความพยายามร่วมกันระหว่างผู้เรียนในการใช้ภาษาเพื่อให้บรรลุงานปฏิบัติ รวมทั้งสามารถใช้ภาษาได้อย่างคล่องแคล่วเป็นธรรมชาติและมีความมั่นใจในการพูดเพิ่มขึ้นจากฝึกฝนและการได้รับความช่วยเหลือจากเพื่อนหรือครู	วิธีการประเมิน ได้แก่ การทดสอบวัดความสามารถในการพูด การประเมินความเชื่อมั่นตนเอง และ การบันทึกพฤติกรรม การเรียนของผู้เรียน	ครูคอยให้ความช่วยเหลือ โดยมีเป้าหมายเพื่อให้ผู้เรียนสามารถปฏิบัติงานที่ผู้เรียนไม่สามารถทำให้สำเร็จสมบูรณ์ได้ด้วยตนเอง	ผู้เรียนเป็นผู้ใช้ภาษา สถานการณ์จริง มีความพยายามร่วมกันระหว่างผู้เรียนในการใช้ภาษา เพื่อให้บรรลุงานปฏิบัติ รวมทั้งสามารถใช้ภาษาได้อย่างคล่องแคล่วเป็นธรรมชาติและมีความมั่นใจในการพูดเพิ่มขึ้น จากการฝึกฝนและการได้รับความช่วยเหลือจากเพื่อนหรือครู

ตาราง 14 (ต่อ)

สาระสำคัญ					
ผู้วิจัย	องค์ประกอบของรูปแบบการจัดการเรียนรู้	การจัดกิจกรรมการเรียนรู้	การวัดและประเมินผล	บทบาทของครู	บทบาทของผู้เรียน
วรรณพรรณ เดิศวัตร กานต์ (2556)	-	การจัดกิจกรรมการเรียนรู้มุ่งให้ผู้เรียนได้ศึกษาหาความรู้ด้วยตนเอง มีส่วนร่วมในการสร้างองค์ความรู้ ส่งเสริมการมีปฏิสัมพันธ์ ได้แลกเปลี่ยนความคิดเห็น มีการแลกเปลี่ยนเรียนรู้ซึ่งกันและกันในกลุ่ม ระหว่างครูกับผู้เรียน และผู้เรียนกับผู้เรียน การใช้เทคโนโลยีใหม่ๆ ในการเรียนการสอน	วิธีการประเมินได้แก่ การทดสอบ ข้อปฏิบัติ ผลสัมฤทธิ์ทางการเรียน การประเมินการฟังและการพูด และการสอบถามความพึงพอใจของผู้เรียน	ครูเป็นผู้เตรียมพร้อมสื่อการเรียนการสอนต่างๆ เพื่อให้เนื้อหาในบทเรียนมีความเป็นรูปธรรม ให้แก่การเรียนรู้มากที่ สุด และ การใช้กระบวนการกลุ่มเพื่อให้ผู้เรียนทุกคนมีโอกาสแสดงความคิดเห็นและมีส่วนร่วมในการทำงาน	ผู้เรียนเป็นผู้มีส่วนร่วมในการเรียนอย่างกระตือรือร้นและมีทำงานเป็นกลุ่มและมีความรับผิดชอบในการหน้าที่ที่ได้รับมอบหมาย

ตาราง 14 (ต่อ)

สาระสำคัญ					
ผู้วิจัย	องค์ประกอบของรูปแบบการจัดการเรียนรู้	การจัดกิจกรรมการเรียนรู้	การวัดและประเมินผล	บทบาทของครู	บทบาทของผู้เรียน
กมลนิภา ประพันธ์ (2555)	มี 6 องค์ประกอบ ได้แก่ ทฤษฎีหลักการ แนวคิดวัตถุประสงค์ กระบวนการจัดการเรียนรู้ บทบาทของผู้เกี่ยวข้อง การนำไปใช้ประโยชน์ และการวัดและประเมินผล	มี 6 ขั้นตอน คือ ขั้นที่ 1 แนะนำสำรวจ (Introduction) ขั้นที่ 2 ตรวจสอบความรู้เดิม (Experience) ขั้นที่ 3 เพิ่มความรู้ใหม่ (Exploration) ขั้นที่ 4 ฝึกปฏิบัติ (Practice) ขั้นที่ 5 สร้างสรรค์ชิ้นงาน (Production) และขั้นที่ 6 ร่วมกันสรุป (Conclusion)	วิธีการประเมิน ได้แก่ การทดสอบและการประเมินเจตคติในการเรียน ภาษาอังกฤษของผู้เรียน	ครูผู้สอนคอยชี้แนะและกระตุ้นให้เกิดการพูดคุยถึงกระบวนการคิด การแก้ไขความผิดพลาดที่พบ ช่วยให้ผู้เรียนยอมรับข้อผิดพลาดของตนเอง ข้อผิดพลาดของตนเองและนำมาเปิดเผยได้	ผู้เรียนเป็นผู้มีส่วนร่วมในการเรียนรู้ มีการเชื่อมโยงความคิดกับสิ่งใหม่ๆ ที่กำลังเรียนรู้ รู้จักเรียนรู้ด้วยตนเองจากการอ่าน มีการสร้างสรรค์ชิ้นงาน จากสิ่งที่ได้เรียนรู้มาและร่วมกันประเมินผล
หนึ่งนา อินทรสุด (2551)	-	มี 5 ขั้นตอน คือ 1) ชิ้นสร้างแรงจูงใจ 2) ชิ้นใส่ใจเนื้อหา 3) ชิ้นร่วมกันฝึกปฏิบัติ 4) ชิ้นเน้นการ	วิธีการประเมิน ได้แก่ การทดสอบวัด	ครูคอยสร้างบรรยากาศการเรียนรู้ที่ดี คอยกระตุ้นการทำงาน	ผู้เรียนได้ปฏิบัติงานเป็นกลุ่ม ได้ฝึกทักษะการเรียนรู้ ทักษะการบริหาร

สาระสำคัญ					
ผู้วิจัย	องค์ประกอบของรูปแบบการจัดการเรียนรู้	การจัดกิจกรรมการเรียนรู้	การวัดและประเมินผล	บทบาทของครู	บทบาทของผู้เรียน
กาญจนา ขอบกลาง (2556)	-	ใช้ภาษาเพื่อการสื่อสาร และ 5) ชั้น การประเมินความรู้ออกแบบการเรียนรู้แบบยึดตนกับทำให้ผู้เรียนสามารถเข้าถึงความรู้ได้ด้วยตนเอง (Self access) เชื่อมกับสถานการณ์จำลองในห้องเรียน มีการพัฒนา	ผลสัมฤทธิ์ทางการเรียนและการประเมิน ความสามารถในการทำงานกลุ่ม	ร่วมกับผู้อื่น ช่วยเตรียมพร้อมผู้เรียนให้พร้อมที่จะเผชิญกับชีวิตจริง	การจัดการ การเป็นผู้ นำทำให้ผู้เรียนเกิดทัศนคติที่ดีต่อการเรียนและมีความสุขในการเรียนและการทำงานกับผู้อื่น
		การจัดการเรียนรู้มุ่งใช้กิจกรรม สถานการณ์จำลองโดยกา รออกแบบการเรียนรู้แบบยึดตนกับ ทำให้ผู้เรียนสามารถเข้าถึงความรู้ได้ด้วยตนเอง (Self access) เชื่อมกับสถานการณ์จำลองในห้องเรียน มีการพัฒนา	วิธีการประเมิน ได้แก่ การทดสอบ วัด ความสามารถด้านการ พึ่งและการวัด การพูด- เจตคติต่อการเรียน ภาษา อังกฤษ ของผู้เรียน	ครูเป็นผู้คอยอำนวยความสะดวก (Teacher is a facilitator) ผู้เรียนในการพัฒนาความคิด สร้างสรรค์ (Creative thinking)	ผู้เรียนเป็นผู้กล้าคิด กล้าพูด กล้าทำและกล้า แสดงออกได้อย่างถูกต้อง เหมาะสมตามกาลเทศะ เรียนรู้อย่างมีความสุข สนุกสนาน มีชีวิตชีวา ตามความ



สาระสำคัญ					
ผู้วิจัย	องค์ประกอบของรูปแบบการจัดการเรียนรู้	การจัดกิจกรรมการเรียนรู้	การวัดและประเมินผล	บทบาทของครู	บทบาทของผู้เรียน
จิตภาพงษ์ชูชีพ (2549)	-	ความคิดสร้างสรรค์ (Creative thinking) และมีปฏิสัมพันธ์กัน (Interaction) ที่เกิดขึ้นกับสถานการณ์จริง (Real situation)	วิธีการประเมินได้แก่ การวัดความเชื่อมั่นในตนเอง และการสอบถามความความคิดเห็นของผู้เรียน	มีการบูรณาการทักษะทางภาษา	แตกต่างกันบุคคล
		การจัดกิจกรรมเรียนรู้ให้ผู้เรียนได้กระทำร่วมกันเป็นกลุ่ม มีปฏิสัมพันธ์กัน มีจุดมุ่งหมายร่วมกัน นั่นคือที่ที่รับผิดชอบและมีกติกาเป็นแนวทางให้สมาชิกปฏิบัติตามโดยใช้เทคนิคกลุ่มสัมพันธ์		ครูเป็นผู้อำนวยความสะดวก ทำกิจกรรมกลุ่มของผู้เรียน จัดเตรียมและดำเนินการ เล่นเกม ละคร กลุ่มย่อย สถานการณ์จำลอง และการแสดงบทบาทสมมติ	ผู้เรียนมีส่วนร่วมในการแสดงออกทั้งด้านความคิด จินตนาการ และการกระทำ มีการทำกิจกรรมกลุ่มทำให้ผู้เรียนมีความมั่นคงทางด้านจิตใจและมีความเชื่อมั่นในตนเองสูงขึ้น

สาระสำคัญ					
ผู้วิจัย	องค์ประกอบของรูปแบบการจัดการเรียนรู้	การจัดกิจกรรมการเรียนรู้	การวัดและประเมินผล	บทบาทของครู	บทบาทของผู้เรียน
นิตยา มุทธสาร (2549)	-	การจัดกิจกรรมการเรียนรู้มุ่งให้ ผู้เรียน มีความสามารถทางภาษาอังกฤษได้แก่ ความสามารถในการพูดและเขียนนำเสนอโครงการ และทักษะชีวิต	วิธีการประเมิน ได้แก่ การประเมินความสามารถทางภาษาอังกฤษด้านการพูด และการเขียนประเมินทักษะและการประเมินทักษะชีวิต	ครูเป็นผู้จัดเตรียมความพร้อมของกิจกรรมต่างๆ คอยกระตุ้นการสื่อสารภาษาอังกฤษ และการทำงานร่วมกับผู้อื่น	ผู้เรียนเป็นผู้ดำเนินการกิจกรรมต่างๆ เป็นกลุ่มโดยใช้ทักษะทางภาษาในการสื่อสารและการทำงานกลุ่ม เพื่อพัฒนาทักษะชีวิตของตนเอง
นิตบูลจิตต์มัน (2547)	-	การจัดกิจกรรมการเรียนรู้มุ่งให้ผู้เรียนมีส่วนร่วมในการใช้ทักษะทางภาษาในการปฏิบัติงาน การใช้ภาษา การทำชิ้นงาน การนำเสนอ และการทบทวนการใช้หลักภาษา	วิธีการประเมิน ได้แก่ การประเมินความสามารถทางการพูดภาษาอังกฤษ การประเมินทักษะชีวิต ด้านความคิดสร้างสรรค์ ด้านทักษะการแก้ปัญหา และด้านทักษะทางสังคม	ครูคอยจัดเตรียมกิจกรรมการสาธิต คอยอำนวยความสะดวกใน การปฏิบัติงานและคอยแนะนำแก้ไขข้อผิดพลาดของผู้เรียน	ผู้เรียนพูดภาษาอังกฤษอย่าง เป็นธรรมชาติจากภายในหา ยาก ร่วมกันลงมือปฏิบัติงานของตนเองอย่าง เป็นขั้นตอน และเป็นขั้นตอน และสร้างสรรค์ ทบทวนเนื้อหาที่ เรียนไปแต่ละแก้ไข ข้อผิดพลาดต่างๆ

จากการศึกษางานวิจัยที่เกี่ยวข้องกับการจัดการเรียนรู้ภาษาอังกฤษข้างต้นสรุปว่า องค์ประกอบของรูปแบบการจัดการเรียนรู้ภาษาอังกฤษที่สำคัญ ได้แก่ หลักการ วัตถุประสงค์ การจัดการเรียนรู้ และการวัดและประเมินผล และอาจมีองค์ประกอบอื่น ๆ ที่เป็นเงื่อนไขเพิ่มเติมจากนี้ได้ เพื่อให้การจัดการเรียนรู้มีประสิทธิภาพสูงสุด

การจัดกิจกรรมการเรียนรู้ มุ่งให้ผู้เรียนใช้ทักษะทางภาษาทั้ง 4 ทักษะในสถานการณ์ต่าง ๆ เพื่อให้ผู้เรียนมีความกล้าแสดงออกทางการสื่อสารภาษาอังกฤษอย่างมั่นใจและให้ผู้เรียนรู้จักนำ ความรู้ความสามารถทางภาษาไปประยุกต์ใช้ในชีวิตจริงทั้งในและนอกห้องเรียน เน้นการทำงาน ร่วมกันเพื่อเสริมสร้างคุณลักษณะต่าง ๆ แก่ผู้เรียน

การวัดและประเมินผล มุ่งวัดผลสัมฤทธิ์ทางการเรียนและคุณลักษณะต่าง ๆ รวมถึงเจตคติ ต่อการเรียนภาษาอังกฤษและความพึงพอใจในการจัดกิจกรรมการเรียนรู้

บทบาทของครู ครูมีบทบาทเป็นผู้คอยอำนวยความสะดวกในการจัดการเรียนรู้แก่ผู้เรียน คอยกระตุ้นผู้เรียนให้กล้าแสดงออกและให้คำแนะนำในการทำงานกลุ่ม

บทบาทของผู้เรียน ผู้เรียนมีบทบาทเป็นผู้ปฏิบัติกิจกรรมต่าง ๆ โดยใช้ทักษะทาง ภาษาอังกฤษเป็นสำคัญ การมีปฏิสัมพันธ์และการมีส่วนร่วมในการทำงานกลุ่ม

จากผลการวิเคราะห์งานวิจัยที่เกี่ยวข้องช่วยให้ผู้วิจัยนำมาใช้ในการพัฒนารูปแบบการ จัดการเรียนรู้ในครั้งนี้ให้มีประสิทธิภาพสูงสุด สอดคล้องกับหลักสูตรแกนกลางการศึกษาขั้นพื้นฐาน พุทธศักราช 2551 โดยจะต้องกำหนดองค์ประกอบของรูปแบบการจัดการเรียนรู้ แนวทางการจัด กิจกรรมการเรียนรู้ การวัดผลและประเมินผล และบทบาทของครูและผู้เรียน การจัดการเรียนรู้จะเน้น การจัดการเรียนการสอนให้เป็นไปตามธรรมชาติของการเรียนรู้ภาษา เน้นทักษะการสื่อสารโดยเริ่มจาก การสอนทักษะการฟัง การพูด การอ่าน และการเขียนตามลำดับและมีการสอนหลักการใช้ภาษาแทรก อยู่ในกิจกรรมการเรียนรู้และการบูรณาการทักษะชีวิตในกิจกรรมการเรียนรู้ เพื่อให้ผู้เรียนมีเจตคติที่ดี และรักที่จะเรียนรู้ภาษา เกิดความเชื่อมั่นในการสื่อสารภาษาอังกฤษและทักษะชีวิต (สำนักงาน คณะกรรมการการศึกษาขั้นพื้นฐาน, ม.ป.ป., น. 47)

## การพัฒนา รูปแบบการจัดการเรียนรู้ที่เสริมสร้างความเชื่อมั่นในการสื่อสารภาษาอังกฤษ และทักษะชีวิต

ผู้วิจัยได้ศึกษาเอกสารเกี่ยวกับการจัดการเรียนรู้ แนวคิด/ทฤษฎี งานวิจัยที่เกี่ยวข้อง การสัมภาษณ์ผู้ที่เกี่ยวข้อง และการสังเกตผู้เรียน เพื่อนำมาพัฒนา รูปแบบการจัดการเรียนรู้ที่เสริมสร้างความเชื่อมั่นในการสื่อสารภาษาอังกฤษและทักษะชีวิต โดยมีรายละเอียดดังนี้

### 1. นิยามของรูปแบบการจัดการเรียนรู้ที่เสริมสร้างความเชื่อมั่นในการสื่อสารภาษาอังกฤษและทักษะชีวิต

รูปแบบ (Model) เป็นเครื่องมือทางความคิดที่นำมาใช้ในการสืบสอบหาคำตอบ ความรู้ ความเข้าใจในปรากฏการณ์ทั้งหลาย เกิดจากการตั้งคำถาม การตั้งสมมติฐาน หรือจากทฤษฎีหลักการ ต่าง ๆ (ทีศนา แชมมณี, 2557, น. 220) โดยทั่วไป รูปแบบต้องมีองค์ประกอบสำคัญ ได้แก่ 1) รูปแบบจะต้องนำไปสู่การทำนาย (Prediction) ผลที่ตามมาซึ่งสามารถทดสอบได้ 2) โครงสร้างของรูปแบบจะต้องประกอบด้วยความสัมพันธ์เชิงสาเหตุ (Causal relationship) ซึ่งสามารถใช้อธิบายปรากฏการณ์/เรื่องนั้นได้ 3) รูปแบบจะต้องสามารถช่วยสร้างจินตนาการ (Imagination) ความคิดรวบยอด (Concept) และความสัมพันธ์ (Interrelations) รวมทั้งช่วยขยายขอบเขตของการสืบเสาะความรู้ และ 4) รูปแบบควรจะต้องประกอบด้วยความสัมพันธ์เชิงโครงสร้าง (Structural relationships) มากกว่าความสัมพันธ์เชิงเชื่อมโยง (Associative relationships) (Keeves, 1997, pp. 386-387)

สำหรับรูปแบบการจัดการเรียนรู้ หมายถึง ระเบียบ แบบแผนของการจัดการเรียนรู้ที่มีองค์ประกอบตามหลักปรัชญา ทฤษฎี หลักการ แนวคิดหรือความเชื่อต่างๆ และได้รับการพิสูจน์ว่ามีประสิทธิภาพสามารถพัฒนาผู้เรียนให้เกิดการเรียนรู้ตามวัตถุประสงค์ที่กำหนด (Arends, 1997; Keeves, 1997; ทีศนา แชมมณี, 2557) ส่วนความเชื่อมั่นในการสื่อสารภาษาอังกฤษ หมายถึง คุณลักษณะของผู้เรียนที่แสดงออกถึงความกล้าแสดงออก ความตั้งใจพยายาม และการรับรู้ความสามารถในการสื่อสารภาษาอังกฤษของตนเอง (Berelson; & Steiner, 1964; Brown, 1980; Gençtan, 1984; Hovland; & et al, 1953; Hybel, 1995; Hymes, 1979a; Oxford, 1990; Özbey, 2004; Peterson; & Pitz, 1988; Schramm, 1963; Walton; & Nayne, 1995; Yates; & Chisari, 2013; ขนิษฐา จิตชินะกุล, 2557; ทศณียา บัวภา, 2554) และทักษะชีวิต หมายถึง ความสามารถของผู้เรียนในการจัดการกับปัญหาต่าง ๆ รอบตัวและสามารถทำงานอยู่ร่วมกับผู้อื่นได้ด้วยดี (UNESCO, 2000; World Health Organization, 1994; กรมสุขภาพจิต, 2544; ปิยาภรณ์ พุ่มแก้ว, 2555; สุदारตน์ พิมลรัตนกานต์, 2558)

จากนิยามของคำสำคัญข้างต้นสรุปว่า รูปแบบการจัดการเรียนรู้ที่เสริมสร้างความเชื่อมั่นในการสื่อสารภาษาอังกฤษและทักษะชีวิต หมายถึง ระเบียบ แบบแผนของการจัดการเรียนรู้ที่สามารถ

พัฒนาผู้เรียนให้มีความเชื่อมั่นในการสื่อสารภาษาอังกฤษและทักษะชีวิตตามองค์ประกอบและขั้นตอนการจัดการเรียนรู้ที่มีระบบ

## 2. องค์ประกอบของรูปแบบการจัดการเรียนรู้ที่เสริมสร้างความเชื่อมั่นในการสื่อสารภาษาอังกฤษและทักษะชีวิต

นักวิชาการหลายคนพบว่า รูปแบบการจัดการเรียนรู้ประกอบด้วย 4 องค์ประกอบสำคัญ ได้แก่ 1) หลักการของรูปแบบ เป็นความเชื่อ แนวคิดพื้นฐานในการจัดการเรียนรู้ของรูปแบบการจัดการเรียนรู้ 2) วัตถุประสงค์ของรูปแบบ เป็นเป้าหมายเฉพาะว่าต้องการพัฒนาผู้เรียนให้มีคุณลักษณะอย่างไร 3) กระบวนการจัดการเรียนรู้ของรูปแบบ เป็นการอธิบายถึงวิธีการดำเนินการจัดการเรียนรู้ของรูปแบบอย่างเป็นขั้นตอน และรายละเอียดของกิจกรรมการจัดการเรียนรู้ในแต่ละขั้นตอน และ 4) การวัดและประเมินผลรูปแบบ เป็นการกำหนดแนวทางการวัดและประเมินผลการจัดการเรียนรู้ที่บ่งบอกถึงประสิทธิผลของรูปแบบตามวัตถุประสงค์ของรูปแบบการจัดการเรียนรู้ที่กำหนดไว้ (Anderson, 1997; Arends, 1997; Dick; & Carey, 1996; Joyce; & et al, 2004; Saylor; & et al, 1981; ทิศนา แคมมณี, 2557)

จากการศึกษางานวิจัยเกี่ยวกับการจัดการเรียนรู้ภาษาอังกฤษของนักวิชาการหลายคนในระดับการศึกษาขั้นพื้นฐาน อาทิ อูซา มะหะหมัด (2557) ได้กำหนดองค์ประกอบของการจัดการเรียนรู้ไว้ 5 องค์ประกอบ ได้แก่ หลักการ วัตถุประสงค์ กระบวนการจัดการเรียนรู้ การวัดและประเมินผล และเงื่อนไขสำคัญของการนำรูปแบบไปใช้ จิรา ลังกา (2557) ได้กำหนดองค์ประกอบของการจัดการเรียนรู้ไว้ 6 องค์ประกอบ ได้แก่ หลักการ จุดมุ่งหมาย ขั้นตอนการจัดการเรียนรู้ ระบบสังคม หลักการตอบสนอง และระบบสนับสนุน และกรรณิกา ประพันธ์ (2555) กำหนดองค์ประกอบของการจัดการเรียนรู้ไว้ 6 องค์ประกอบ ได้แก่ หลักการ วัตถุประสงค์ กระบวนการจัดการเรียนรู้ บทบาทของผู้เกี่ยวข้อง การนำไปใช้ประโยชน์ และการวัดและประเมินผล เป็นต้น

สำหรับการพัฒนารูปแบบการจัดการเรียนรู้ที่เสริมสร้างความเชื่อมั่นในการสื่อสารภาษาอังกฤษและทักษะชีวิตในครั้งนี้ มุ่งจัดการเรียนรู้ในชั้นเรียนกับผู้เรียนระดับมัธยมศึกษาตอนต้น ซึ่งมีความจำเป็นต้องอาศัยครูที่มีความรู้ความสามารถในการจัดการเรียนรู้เป็นอย่างดี ดังนั้น บทบาทของครูและผู้เรียนจึงมีความสำคัญอย่างยิ่งที่จะทำให้อารมณ์ของการจัดการเรียนรู้เกิดประสิทธิภาพสูงสุดได้ ด้วยเหตุนี้ ผู้วิจัยจึงกำหนดองค์ประกอบของรูปแบบการจัดการเรียนรู้ที่เสริมสร้างความเชื่อมั่นในการสื่อสารภาษาอังกฤษและทักษะชีวิตไว้ 5 องค์ประกอบ ได้แก่ หลักการของรูปแบบ วัตถุประสงค์ของรูปแบบ ขั้นตอนการจัดการเรียนรู้ การวัดและประเมินผลของรูปแบบ และบทบาทของครูและผู้เรียน เพื่อมุ่งให้รูปแบบการจัดการเรียนรู้สามารถพัฒนาผู้เรียนให้เกิดความเชื่อมั่นในการสื่อสาร

ภาษาอังกฤษและทักษะชีวิตได้สูงสุด สามารถสรุปองค์ประกอบของรูปแบบจัดการเรียนรู้ได้ดังภาพประกอบ 8

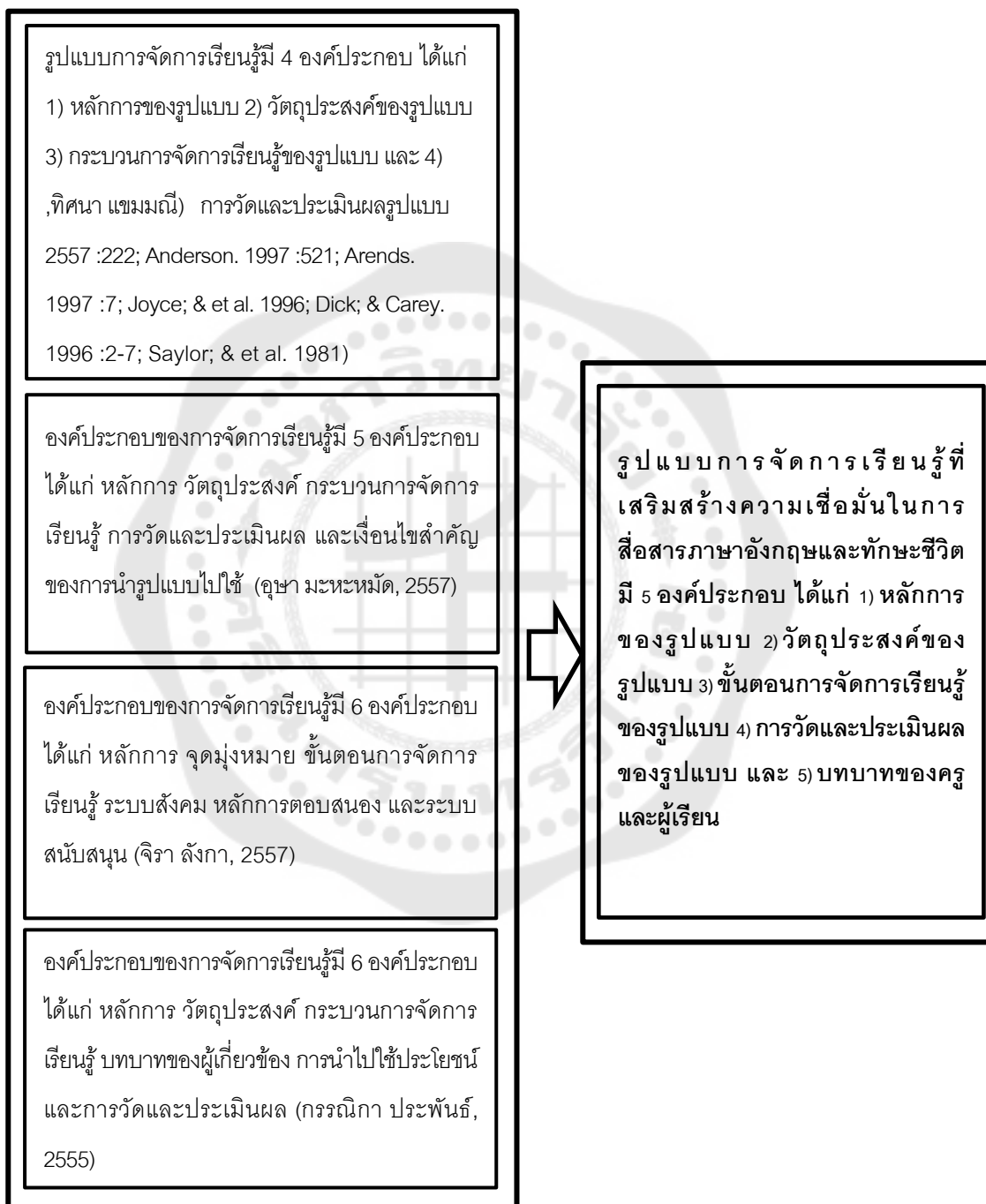

ภาพประกอบ 8 การวิเคราะห์องค์ประกอบของรูปแบบการจัดการเรียนรู้ที่พัฒนา

### 3. ขั้นตอนของการพัฒนารูปแบบการจัดการเรียนรู้

การพัฒนารูปแบบการจัดการเรียนรู้มี 4 ขั้นตอนสำคัญ (Dick; & Carey, 1996; Kemp; & et al, 1998; ชัยยงค์ พรหมวงศ์, 2528; ทิศนา แคมมณี, 2557) ดังรายละเอียดต่อไปนี้

#### 1. ศึกษาสภาพปัญหา แนวคิด/ทฤษฎีและงานวิจัยที่เกี่ยวข้อง มีดังนี้

1.1 การวิเคราะห์ปัญหาหรือประเมินความต้องการเพื่อให้ได้รายละเอียดที่เกี่ยวข้องกับปัญหา มีปัญหาอะไรเกี่ยวข้องกับกิจกรรมการเรียนการสอน ปัญหานั้นเป็นปัญหาที่แท้จริงหรือไม่ อะไรคือสาเหตุของปัญหา อะไรคือวิธีแก้ปัญหาคือที่เป็นไปได้ การประเมินความต้องการเป็นการกำหนดให้เข้าใจว่า การออกแบบและพัฒนานั้นเป็นสิ่งจำเป็นจริงหรือไม่

1.2 การวิเคราะห์ผู้เรียน เป็นการวิเคราะห์คุณลักษณะของผู้เรียนทั้งด้านเพศ อายุ พื้นฐานสังคม เศรษฐกิจ ความถนัด แรงจูงใจ ความรู้พื้นฐานเดิมที่มีมาก่อน รวมทั้งความแตกต่างระหว่างบุคคลและวิธีการเรียนรู้ของผู้เรียน โดยใช้วิธีการที่หลากหลาย อาทิ การสังเกต การสัมภาษณ์ เป็นต้น

1.3 การศึกษาแนวคิด/ทฤษฎีที่เกี่ยวข้องทฤษฎีใดทฤษฎีหนึ่งหรือประยุกต์หลายทฤษฎีเข้าด้วยกันเพื่อให้สอดคล้องกับวัตถุประสงค์การเรียนรู้

1.4 การศึกษาเอกสารและงานวิจัยที่เกี่ยวข้อง เพื่อทราบพัฒนาการของการจัดการเรียนรู้ แนวทางการจัดการเรียนรู้ แล้วนำมาประยุกต์ใช้ให้เหมาะสมกับผู้เรียน

2. ขั้นการพัฒนา (Development / Production phase) ในขั้นตอนนี้เป็นการพัฒนาเนื้อหาความรู้ กิจกรรมการเรียนรู้ แบบทดสอบ สื่อและวัสดุการสอน ดังนี้

2.1 การพัฒนาเนื้อหาความรู้แยกเป็นองค์ประกอบที่สำคัญ 4 ประการ คือ พัฒนารายละเอียดของเนื้อหาความรู้แต่ละหน่วย พัฒนาสิ่งที่เป็นตัวอย่างของเนื้อหาแต่ละหน่วย พัฒนาการฝึกปฏิบัติในแต่ละหน่วยของเนื้อหา และการพัฒนาสิ่งอื่น ๆ ที่เกี่ยวข้อง เช่น การสรุปการสังเคราะห์ หรือการใช้เครื่องมือช่วยให้ผู้เรียนจดจำ เป็นต้น

2.2 การพัฒนากิจกรรมการเรียนรู้ ควรทำเป็นแผนการจัดการเรียนรู้ (Lesson plan) ว่าจะดำเนินการอย่างไรบ้าง โดยทั่วไปการจัดการเรียนรู้ที่มีประสิทธิภาพจะประกอบด้วยกิจกรรมการจูงใจ กำหนดวัตถุประสงค์แก่ผู้เรียน คำนึงถึงความรู้พื้นฐานของผู้เรียน ให้สารสนเทศและตัวอย่างการให้ฝึกปฏิบัติและข้อมูลย้อนกลับ และการประเมินผลเพื่อปรับปรุงพัฒนาผู้เรียน

2.3 การพัฒนาข้อทดสอบ การสร้างข้อทดสอบต้องศึกษาวัตถุประสงค์ของการเรียนรู้ในหน่วยวิชานั้นเพื่อสร้างข้อทดสอบให้สอดคล้องและสามารถวัดได้ครบตามต้องการ

2.4 การพัฒนาสื่อและวัสดุการสอน เป็นการดำเนินการสร้างและพัฒนาสื่อและเครื่องมือที่ใช้ในการจัดการเรียนรู้ที่ถูกต้องตามหลักวิชาการ มีความตรง ความเที่ยงและมีคุณภาพ ได้รับการตรวจสอบและการแนะนำจากผู้เชี่ยวชาญ

3. ขั้นการนำไปทดลองใช้ (Implementation) การนำไปทดลองใช้ต้องคำนึงถึงองค์ประกอบที่เกี่ยวข้อง 2 ประการ คือ การจัดการเรียนรู้และการบริหารการจัดการเรียนรู้ ข้อควรตระหนักในขั้นการจัดการเรียนรู้คือ การกำหนดให้ผู้เรียนเป็นศูนย์กลาง คำนึงถึงความแตกต่างระหว่างบุคคล มีความสัมพันธ์ที่ระหว่างครูกับผู้เรียน คือ ครูเป็นผู้ทำหน้าที่ผู้อำนวยการจัดการเรียนรู้ จัดสภาพแวดล้อม สื่อ เอกสารต่าง ๆ คอยกระตุ้น ให้กำลังใจเพื่อให้ผู้เรียนได้เกิดการเรียนรู้ รู้จักพัฒนาวิธีการเรียนรู้ให้ทันสมัยอยู่เสมอและมีแรงจูงใจที่อยากจะทำ

4. ขั้นการประเมินผล (Assessment phase) เป็นการวัดและประเมินผลว่า วงจรการพัฒนาแบบการจัดการเรียนรู้นั้นสมบูรณ์แล้วหรือยัง มากน้อยแค่ไหน ข้อมูลย้อนกลับ (Feedback) จึงเป็นส่วนสำคัญที่ได้จากการประเมินผลเพื่อนำไปปรับปรุงในส่วนของแต่ละขั้นตอนให้ดีขึ้น และตรงตามวัตถุประสงค์ หากพบว่าการประเมินผลจุดใดควรปรับปรุงเปลี่ยนแปลงก็ต้องดำเนินการปรับปรุง การประเมินผลแบ่งเป็น 2 ประเภทใหญ่คือ การประเมินผลเพื่อการปรับปรุงและการประเมินผลสัมฤทธิ์ทางการเรียน

#### 4. รูปแบบการจัดการเรียนรู้ที่เสริมสร้างความเชื่อมั่นในการสื่อสารภาษาอังกฤษและทักษะชีวิต

จากการศึกษาแนวคิด/ทฤษฎีต่าง ๆ ที่ได้ศึกษาเพื่อนำมาเป็นแนวทางในการพัฒนารูปแบบการจัดการเรียนรู้ ได้แก่ ทฤษฎีการเรียนรู้ทางสังคม (Social learning theory) ทฤษฎีเซลล์กระจกเงา (Mirror neuron theory) การโค้ชเพื่อการรู้คิด (Cognitive coaching) ทฤษฎีการเสริมแรง (Reinforcement theory) การสะท้อนคิด (Reflection) การสอนภาษาเพื่อการสื่อสาร (The communicative language teaching) และการสอนโดยยึดภาระงานเป็นฐาน (Task-based approach) สาระสำคัญของแนวคิด/ทฤษฎีดังกล่าวสรุปได้ดังตาราง 15



ตาราง 15 สาระสำคัญของแนวคิด/ทฤษฎีเพื่อพัฒนา รูปแบบการจัดการเรียนรู้ที่เสริมสร้างความเชื่อมั่นในการสื่อสารภาษาอังกฤษและทักษะชีวิต

องค์ประกอบของรูปแบบการจัดการเรียนรู้				
แนวคิด/ทฤษฎี	หลักการ	วัตถุประสงค์	กิจกรรมการเรียนรู้	การประเมินผล
1. ทฤษฎีการเรียนรู้ทางสังคม (Social learning theory)	หลักการ การเรียนรู้ประกอบด้วยปัจจัยสำคัญ 3 ประการ ได้แก่ สภาพแวดล้อม (Environment) บุคคลรอบตัว (Person) และพฤติกรรม (Behavior) โดยใช้วิธีการสังเกต (Observational Learning) ใน 4 ประเภท คือ ตัวแบบทางพฤติกรรม ตัวแบบทางวาจา ตัวแบบสัญลักษณ์ และตัวแบบสัมผัส (Bandura, (1977			

องค์ประกอบของรูปแบบการจัดการเรียนรู้				
แนวคิด/ทฤษฎี	หลักการ	วัตถุประสงค์	กิจกรรมการเรียนรู้	การประเมินผล
3. การโค้ชเพื่อการรู้ คิด (Cognitive coaching)	การเรียนรู้ให้มีประสิทธิภาพต้องได้รับการกระตุ้นที่แนะโดยผู้สอน ทั้งในด้านความรู้ ความสามารถ การคิด คุณลักษณะอันพึงประสงค์ เพื่อให้ผู้เรียนเกิดการเรียนรู้ด้วยตนเอง (Self-learning) อย่างต่อเนื่อง (วิจัย วงษ์ใหญ่ และ มารุต พัฒนาผล, 2558, น. -42 44)	3. ผู้เรียนได้เรียนรู้พฤติกรรมและ ความตั้งใจของผู้สอนและสามารถ สื่อสารกับผู้สอนได้อย่างมี ประสิทธิภาพ	3. ขั้นตอนการแสดงออกในสิ่งที่ได้เรียนรู้ (Representation)	โดยใช้วิธีการสังเกต และการ ประเมินผลคุณลักษณะต่าง ๆ
		1. ผู้เรียนเกิดความต้องการ แรงจูงใจ ความปรารถนา และ กระบวนการคิดที่จะนำไปสู่การ เรียนรู้ที่ดีขึ้น	.1.การกำหนดเป้าหมาย (Goal) 2. การตรวจสอบสภาพจริง (Reality) 3. การกำหนดทางเลือก (Option) 4. การตัดสินใจ (Will, Way, Forward) 5. การประเมินผลการโค้ช (Evaluation)	ประเมินผลการโค้ช โดยทำ การประเมินแบบ Summative assessment โดยใช้วิธีการประเมินผลการ โค้ชของครูและผลลัพธ์ของ ผู้เรียน

องค์ประกอบของรูปแบบการจัดการเรียนรู้				
แนวคิด/ทฤษฎี	หลักการ	วัตถุประสงค์	กิจกรรมการเรียนรู้	การประเมินผล
4. ทฤษฎีการเสริมแรง (Reinforcement theory)	การเรียนรู้และการแสดงพฤติกรรมของมนุษย์เป็นผลมาจากการปฏิบัติสัมพันธ์กับสภาพแวดล้อม และพฤติกรรมที่เกิดขึ้นของบุคคลจะเปลี่ยนไปเนื่องจากตัวเสริมแรง ซึ่งเมื่อนำมาใช้แล้ว จะทำให้อัตราการตอบสนองของการเรียนรู้และพฤติกรรมเพิ่มมากขึ้น (สุรางค์ ไคว์ตระกูล, 2554)	1. ผู้เรียนสามารถอธิบายการเรียนรู้และปฏิบัติได้ตามวัตถุประสงค์ที่วางไว้ 2. ผู้เรียนสามารถอธิบายความคิด เจตคติ และพฤติกรรมที่กำหนดไว้ได้เร็วและดีขึ้น	1. กำหนดจุดประสงค์ 2. ดำเนินการให้การเสริมแรง 3. ปรับเปลี่ยนพฤติกรรม 4. ประเมินผล	ประเมินวิธีการเสริมแรงที่ใช้ โดยทำการประเมินแบบ Summative assessment เป็นการประเมินผลโดยใช้วิธีการสังเกต การประเมินผลการเสริมแรง เป็นต้น
5. การสะท้อนคิด (Reflection)	การสะท้อนคิดเป็นทักษะทางปัญญาที่อาศัยกระบวนการคิดขั้นสูง โดยอาศัยการการกระตุ้นด้วยการตั้งคำถามให้ผู้เรียนนำประสบการณ์มาคิดวิเคราะห์ในประเด็นต่าง ๆ ตามลำดับขั้นตอนของการสะท้อนคิด และตามวัตถุประสงค์ของการสะท้อนคิด	1. ผู้เรียนสามารถให้ข้อมูลจากประสบการณ์ใน 4 ประเด็น คือ 1) เกิดอะไรขึ้นบ้าง 2) ทำไมเป็นอย่างนั้น 3) บทเรียนที่ได้รับ และ 4) จะนำไปใช้อย่างไร 2. ผู้เรียนได้ปฏิบัติสัมพันธ์กับ	1. สรุปแนวคิดและวิธีแก้ปัญหา 2. บรรยายความรู้สึกละเอียดเปลี่ยนประสบการณ์ 3. ประเมินและวิเคราะห์ประสบการณ์	ประเมินความกล้า แสดงออกและการสะท้อนคิดจากประเด็นต่าง ๆ ทำการประเมินแบบ Formative assessment โดยใช้

<b>องค์ประกอบของรูปแบบการจัดการเรียนรู้</b>				
<b>แนวคิด/ทฤษฎี</b>	<b>หลักการ</b>	<b>วัตถุประสงค์</b>	<b>กิจกรรมการเรียนรู้</b>	<b>การประเมินผล</b>
	<p>กระบวนการสะท้อนคิดจะเกิดขึ้นเมื่อบุคคลที่เชื่อมโยงความรู้สึกไปสู่ประสบการณ์และพยายามที่จะอธิบายถึงสิ่งที่เกิดขึ้น หาเหตุผล เปรียบเทียบ วางแผนแก้ปัญหาและการนำไปใช้ พร้อมทั้งมีการประเมินการกระทำของตนเอง ดังนั้น การสะท้อนคิดจึงเป็นการเรียนรู้จากประสบการณ์หนึ่งไปสู่อีกประสบการณ์หนึ่งต่อไป (Wong; &amp; et al, 1997)</p>	<p>บุคคลอื่น 3. ผู้เรียนได้ฝึกทักษะการคิดอย่างมีวิจารณญาณ การแก้ปัญหา การตัดสินใจ เพื่อได้ข้อสรุปที่ดีที่สุด 4. ผู้เรียนได้ฝึกการกล้าแสดงความคิดเห็นเรื่องต่าง ๆ</p>	<p>4.</p>	

องค์ประกอบของรูปแบบการจัดการเรียนรู้				
แนวคิด/ทฤษฎี	หลักการ	วัตถุประสงค์	กิจกรรมการเรียนรู้	การประเมินผล
	<p>บริบทของการสื่อสารทั้ง 4 ทักษะ 4 คือ การฟัง พูด อ่าน และเขียน กระบวนการจัดการเรียนรู้จะเน้นผู้เรียนเป็นสำคัญที่สนใจความสนใจและความสนใจของผู้เรียนมีการปฏิสัมพันธ์ในการใช้ภาษาเพื่อการสื่อสารระหว่างครูกับผู้เรียน และระหว่างผู้เรียนกับผู้เรียนด้วยภาษาที่ใช้จริงในชีวิตประจำวัน เพื่อให้ผู้เรียนค้นพบรูปแบบของภาษาด้วยตนเอง (Finocchiaro, &amp; Brumfit, 1983)</p>	<p>4. ผู้เรียนมีความกล้าแสดงออกโดยการสื่อสารรูปแบบต่างๆ ได้อย่างมั่นใจ</p>		<p>สภาพจริง (Authentic assessment) แบบ Formative /Summative assessment โดยใช้วิธีการสังเกตการ ประเมินทักษะการสื่อสาร การทดสอบ เป็นต้น</p>
7. การสอนโดยยึดภาระงานเป็นฐาน (Task-based approach)	<p>การเรียนรู้ภาษาเกิดจากการปฏิสัมพันธ์ในขณะทำการภาระงาน ที่มีการใช้และเรียนรู้ภาษาในสถานการณ์จริง โดยการเรียนรู้จะได้ลงมือปฏิบัติงานจนดูดังตามจุดมุ่งหมายที่กำหนดไว้ (Willis, 1998)</p>	<p>1. ผู้เรียนได้ใช้ภาษาในการสื่อสารในขณะทำการภาระงาน 2. ผู้เรียนสามารถนำเสนอผลงานด้วยภาษาได้อย่าง</p>	<p>1. ชำนาญก่อนปฏิบัติงานเป็นการแนะนำหัวข้อและอธิบายชิ้นงาน 2. ชำนาญงานตามวงจรของการปฏิบัติงาน</p>	<p>ประเมินผลทักษะการสื่อสาร การนำเสนอชิ้นงานและการประเมินชิ้นงานทำการประเมินตามสภาพจริงทั้งแบบ Formative และ Summative</p>

ตาราง 15 (ต่อ)

องค์ประกอบของรูปแบบการจัดการเรียนรู้			
แนวคิด/ทฤษฎี	หลักการ	วัตถุประสงค์	กิจกรรมการเรียนรู้
		วัตถุประสงค์ สร้างสรรค์	กิจกรรมการเรียนรู้ ประกอบด้วยการปฏิบัติงาน เตรียมนำเสนอรายงานต่อ หน้าชั้น 3. ทักษะศึกษาโครงสร้าง ไวยากรณ์และวิเคราะห์ คำศัพท์ เนื้อหาในแต่ละงาน ที่ปฏิบัติ
			การประเมินผล assessment ใช้วิธีการสังเกต การประเมินชิ้นงาน การ นำเสนอชิ้นงาน การประเมิน ทักษะ เป็นต้น

หลังจากนั้น ผู้วิจัยได้สังเคราะห์ขั้นตอนการจัดการเรียนรู้ที่เสริมสร้างความเชื่อมั่นในการสื่อสารและทักษะชีวิต สำหรับผู้เรียนระดับมัธยมศึกษาตอนต้น ตามแนวคิด/ทฤษฎีที่ศึกษาได้ดังตาราง 16



ตาราง 16 ขั้นตอนการจัดการเรียนรู้ที่เสริมสร้างความเชื่อมั่นในการสื่อสารภาษาอังกฤษและทักษะชีวิต

การจัดการเรียนรู้ ตามทฤษฎีการ เรียนรู้ทางสังคม	การจัดการเรียนรู้ ตามทฤษฎีเซลล์ กระเจกเงา	การจัดการเรียนรู้ การโต้ตอบเพื่อ การเรียนรู้	การจัดการเรียนรู้ตาม ทฤษฎีการ เสริมแรง	การจัดการ เรียนรู้ด้วย สะท้อนคิด	การสอนภาษา เพื่อการสื่อสาร	การสอนโดย ยึดภาระงาน เป็นฐาน	ขั้นตอนการจัดการ เรียนรู้ที่เสริมสร้างความ เชื่อมั่นในการสื่อสาร ภาษาอังกฤษและทักษะ ชีวิต
1. ชั้นให้ความ สนใจ	1. การกำหนด เป้าหมาย	1. การกำหนด เป้าหมาย	1. กำหนด จุดประสงค์	1. บรรยาย ความรู้สึกละ ประสบการณ์	1. ชี้นำเสนอ (Presentation)		1. <b>ชั้นแลกเปลี่ยน ประสบการณ์</b>
2 ชั้นจำ .	2. การ ตรวจสอบ สภาพจริง	2. การ ตรวจสอบ สภาพจริง	2. ดำเนินการให้ การเสริมแรง		2. <b>ชั้นฝึกปฏิบัติ (Practice)</b>		2. <b>ชั้นสร้างความเชื่อมั่น</b>



ตาราง 16 (ต่อ)

การจัดการเรียนรู้ตามทฤษฎีการเรียนรู้ทางสังคม	การจัดการเรียนรู้ตามทฤษฎีเฮลล์กระจกเงา	การจัดการเรียนรู้ด้วยวิธีโค้ชเพื่อการรู้คิด	การจัดการเรียนรู้ตามทฤษฎีการเรียนรู้เสริมแรง	การจัดการเรียนรู้ด้วยวิธีสะท้อนคิด	การสอนภาษาเพื่อการสื่อสาร	การสอนโดยยึดภาระงานเป็นฐาน	ขั้นตอนการจัดการจัดการเรียนรู้ที่เสริมสร้างความเชื่อมั่นในการสื่อสารภาษาอังกฤษและทักษะชีวิต
3 ชั้นปฏิบัติ .	3. ชั้นการแสดงออกในสิ่งที่ได้รับรู้	3. การกำหนดทางเลือก (Option) ในการโค้ช 4. การตัดสินใจ	2. ดำเนินการให้การเสริมแรง 3. ปรับเปลี่ยนพฤติกรรม	2. แลกเปลี่ยนประสบการณ์	3. ชี้นำไปใช้ (Production)	1. ชี้นำก่อนปฏิบัติงาน (Pre-Task) 2. ชั้นดำเนินงานตามวงจรของการปฏิบัติงาน (Task cycle)	3. ชั้นสร้างผลงานร่วมกัน

ตาราง 16 (ต่อ)

การจัดการเรียนรู้ตามทฤษฎีการเรียนรู้ทางสังคม	การจัดการเรียนรู้ตามทฤษฎีเซลล์กระจกเงา	การจัดการเรียนรู้ด้วยวิธีคิดเพื่อการรู้คิด	การจัดการเรียนรู้ตามทฤษฎีการเสริมแรง	การจัดการเรียนรู้ด้วยวิธีคิด	การจัดการเรียนรู้ด้วยวิธีคิด	การสอนภาษาเพื่อการสื่อสาร	การสอนโดยยึดภาระงานเป็นฐาน	ขั้นตอนการจัดการเรียนรู้ที่เสริมสร้างความเชื่อมั่นในการสื่อสารภาษาอังกฤษและทักษะชีวิต
4. ใฝ่สนใจ				3. ประเมินและวิเคราะห์ประเด็นสาระการเรียนรู้	3. ประเมินและวิเคราะห์ประเด็นสาระการเรียนรู้		3. ชั้นศึกษา/ ทบทวน โครงสร้าง ไวยากรณ์และ คำศัพท์ในแต่ละ งานที่ปฏิบัติ	4. ชั้นเรียนรู้การสะท้อนคิด

ตาราง 16 (ต่อ)

การจัดการเรียนรู้ตาม ทฤษฎีการ เรียนรู้ทาง สังคม	การจัดการเรียนรู้ตาม ทฤษฎีเซลล์ กระเจกเงา	การจัดการเรียนรู้ด้วย การโต้ เพื่อการรู้ คิด	การจัดการเรียนรู้ตาม ทฤษฎีการ เสริมแรง	การจัดการเรียนรู้ด้วย สะท้อนคิด	การสอนภาษา เพื่อการ สื่อสาร	การสอนโดย ยึดภาระงาน เป็นฐาน	ขั้นตอนการจัด เรียนรู้ที่เสริมสร้าง ความเชื่อมั่นในการ สื่อสารภาษาอังกฤษ และทักษะชีวิต
		5. การ ประเมินการ โต้	4. การประเมินผล				5. ขั้นกระตุ้น การประเมินผล

จากตารางข้างต้นสรุปว่า ขั้นตอนการจัดการเรียนรู้ที่เสริมสร้างความเชื่อมั่นในการสื่อสารภาษาอังกฤษและทักษะชีวิต ได้ 5 ขั้นตอน ดังนี้

ขั้นที่ 1 แลกเปลี่ยนประสบการณ์ (Exchange the experiences) ได้มาจากการสังเคราะห์แนวคิด/ทฤษฎีการเรียนรู้ทางสังคม ทฤษฎีเซลล์กระจกเงา การโค้ชเพื่อการรู้คิด ทฤษฎีการเสริมแรง การสะท้อนคิด และการสอนภาษาเพื่อการสื่อสาร

ขั้นที่ 2 สร้างความเชื่อมั่น (Create the confidence) ได้มาจากการสังเคราะห์แนวคิด/ทฤษฎีการเรียนรู้ทางสังคม ทฤษฎีเซลล์กระจกเงา การโค้ชเพื่อการรู้คิด ทฤษฎีการเสริมแรง และการสอนภาษาเพื่อการสื่อสาร

ขั้นที่ 3 สร้างผลงานร่วมกัน (Co-operate the works) ได้มาจากการสังเคราะห์แนวคิด/ทฤษฎีการเรียนรู้ทางสังคม ทฤษฎีเซลล์กระจกเงา การโค้ชเพื่อการรู้คิด ทฤษฎีการเสริมแรง การสะท้อนคิด การสอนภาษาเพื่อการสื่อสาร และการสอนโดยยึดภาระงานเป็นฐาน

ขั้นที่ 4 เรียนรู้การสะท้อนคิด (Learn the reflections) ได้มาจากการสังเคราะห์แนวคิด/ทฤษฎีการเรียนรู้ทางสังคม ทฤษฎีเซลล์กระจกเงา การโค้ชเพื่อการรู้คิด ทฤษฎีการเสริมแรง การสะท้อนคิด และการสอนโดยยึดภาระงานเป็นฐาน

ขั้นที่ 5 กระตุ้นการประเมินผล (Stimulate the assessment) ได้มาจากการสังเคราะห์แนวคิด การโค้ชเพื่อการรู้คิด และทฤษฎีการเสริมแรง

## 5. การสัมภาษณ์ผู้ที่เกี่ยวข้อง

การสัมภาษณ์ (Interview) เป็นวิธีการเก็บรวบรวมข้อมูลโดยใช้การสนทนา ชักถามและโต้ตอบระหว่างผู้เก็บข้อมูลกับผู้ให้ข้อมูลแบบเผชิญหน้าอย่างมีจุดมุ่งหมาย ที่ผู้เก็บข้อมูลมีการสังเกตบุคลิกภาพ อากัปกริยา ตลอดจนพฤติกรรมทางกาย และวาทะขณะที่สัมภาษณ์ในการพิจารณาประกอบการสรุปข้อมูล (เนงลักษณ์ วิรัชชัย, 2543; พรรณี ลีกิจวัฒน์, 2558; รัตนะ บัวสนธ์, 2556)

การสัมภาษณ์สามารถจำแนกตามระดับความยืดหยุ่น (Merriam, 1998, p. 79) ได้ 3 วิธี ได้แก่ 1) การสัมภาษณ์แบบมีโครงสร้าง (Highly Structured) เป็นการสัมภาษณ์ที่ใช้แบบสัมภาษณ์ที่กำหนดประเด็นคำถามไว้อย่างชัดเจนคล้าย ๆ กับการใช้แบบสอบถามเพียงแต่เป็นการชักถาม/สนทนาด้วยกันแทน 2) การสัมภาษณ์แบบกึ่งโครงสร้าง (Semi-structured) เป็นการสัมภาษณ์ที่ใช้ประเด็นคำถามที่มีกรอบกว้าง ๆ หรือเป็นการใช้คำถามปลายเปิด และ 3) การสัมภาษณ์แบบไม่มีโครงสร้าง (Unstructured) เป็นการสนทนาอย่างเป็นธรรมชาติทั่วไปตามสถานการณ์ที่เกิดขึ้นโดยใช้วิจารณญาณของผู้สัมภาษณ์

หลังจากเก็บรวบรวมข้อมูลจากการสัมภาษณ์ จะมีการนำข้อมูลมาวิเคราะห์และสรุปผล โดยใช้เทคนิควิธีการการวิเคราะห์เนื้อหา (Content analysis) การพิจารณาความเชื่อมโยงระหว่างข้อมูล การลดทอนข้อมูลจากรายละเอียดไปสู่ภาพรวมที่แสดงแบบแผนของความคิดหรือพฤติกรรม ในกรณีการสัมภาษณ์กลุ่ม ข้อมูลที่สรุปจะต้องเป็นภาพรวมของกลุ่มที่สะท้อนอิทธิพลของปฏิสัมพันธ์ที่เกิดขึ้นภายในกลุ่มด้วย ส่วนการนำเสนอข้อมูล ทั้งในการสัมภาษณ์รายบุคคลหรือรายกลุ่ม จะใช้วิธีการบรรยายที่เสริมด้วยคำพูดของผู้สัมภาษณ์บางตอนที่เน้นความหมายให้เกิดความชัดเจนมากยิ่งขึ้น

การหาประสิทธิภาพของการสัมภาษณ์ ความเที่ยงตรงของการสัมภาษณ์พิจารณาได้จากเนื้อหาสาระในข้อคำถามที่กำหนดที่สอดคล้องกับวัตถุประสงค์/ประเด็นของการสัมภาษณ์ และจะต้องได้รับมาอย่างครบถ้วนสมบูรณ์และมีการตรวจสอบโดยให้ผู้เชี่ยวชาญ ส่วนความเชื่อมั่นจะตรวจสอบได้จากการหาความสอดคล้องของการตอบจากการสัมภาษณ์มีดังนี้ 1) การสัมภาษณ์ซ้ำโดยให้ผู้สัมภาษณ์คนเดียวไปสัมภาษณ์ผู้ให้สัมภาษณ์คนเดียวแล้วนำผลมาหาค่าสหสัมพันธ์หรือค่าร้อยละของความคงที่ในการตอบ ถ้าพบว่ามีค่าสหสัมพันธ์หรือค่าร้อยละของความคงที่ในการตอบสูงแสดงว่าการสัมภาษณ์มีความเชื่อมั่นสูง 2) การสัมภาษณ์โดยใช้ผู้สัมภาษณ์หลายคน เป็นการสัมภาษณ์โดยใช้ผู้สัมภาษณ์หลายคนเก็บข้อมูลโดยใช้ข้อมูลชุดเดียวกัน แล้วนำข้อมูลมาหาค่าสหสัมพันธ์ระหว่างข้อมูลที่ได้ (วิเชียร เกตุสิงห์, 2530, pp.122-124)

ในการศึกษาครั้งนี้ ผู้วิจัยได้รวบรวมข้อมูลโดยการสัมภาษณ์ผู้ที่เกี่ยวข้องกับการจัดการเรียนรู้ภาษาอังกฤษ 3 ฝ่าย ได้แก่ ผู้อำนวยการโรงเรียน จำนวน 2 คน ครูผู้สอนภาษาอังกฤษ จำนวน 2 คน และผู้ปกครองของผู้เรียนระดับมัธยมศึกษาตอนต้น จำนวน 2 คน ใช้การสัมภาษณ์แบบไม่เป็นทางการ (Unstructured interview) ข้อมูลที่ได้สามารถแบ่งออกเป็น 4 ด้าน ได้แก่ การจัดการเรียน การวัดและประเมินผล บทบาทของครูและบทบาทของผู้เรียน เพื่อนำข้อมูลไปพัฒนารูปแบบการจัดการเรียนรู้ที่เสริมสร้างความเชื่อมั่นในการสื่อสารภาษาอังกฤษและทักษะชีวิต สำหรับผู้เรียนระดับมัธยมศึกษาตอนต้น

## 6. การสังเกตผู้เรียน

การสังเกต (Observation) เป็นวิธีการเก็บรวบรวมข้อมูลโดยใช้ประสาทสัมผัสทั้งห้า (ตา หู จมูก ลิ้นและร่างกาย) และเครื่องมือช่วยในการรับรู้ การจดบันทึก การตีความพฤติกรรมและปรากฏการณ์ต่าง ๆ ที่เกิดขึ้นอย่างมีจุดมุ่งหมายและเอาใจใส่ เพื่อหาข้อสรุปหรือข้อเท็จจริงที่ต้องการทราบ (C. MacIntyre, 2000; กฤติยา วงศ์ก้อม, 2547; นงพรรณ พิริยานุพงศ์, 2546; นางลักษณ วิรัชชัย, 2543; พรรณี ลีกิจวัฒน์, 2558; รัตนะ บัวสนธ์, 2556)

## 6.1 ประเภทของการสังเกต จำแนกได้ ดังนี้

### 6.1.1 จำแนกตามโครงสร้างของเครื่องมือที่ใช้ (พรอณี ลีกิจวัฒน์, 2558)

6.1.1.1 การสังเกตแบบมีโครงสร้าง (Structured observation) เป็นการสังเกตที่มีรายละเอียดพฤติกรรมหรือปรากฏการณ์ที่ระบุไว้ล่วงหน้า มีระบบชัดเจน โดยจะใช้เครื่องมือที่สร้างไว้อย่างเป็นทางการให้ผู้สังเกตได้ใช้เป็นคู่มือการสังเกตและจดบันทึก

6.1.1.2 การสังเกตแบบไม่มีโครงสร้าง (Unstructured observation) เป็นการสังเกตที่ไม่ได้ระบุรายละเอียด ผู้สังเกตต้องใช้วิจารณญาณในการเลือกประเด็นที่จะสังเกตและจดบันทึก ต้องมีประสบการณ์สูง สามารถรับรู้และเข้าถึงปรากฏการณ์ได้ง่าย

6.1.2 จำแนกตามพฤติกรรมหรือบทบาทของผู้สังเกต (Merriam, 1998; พรอณี ลีกิจวัฒน์, 2558)

6.1.2.1 การสังเกตแบบมีส่วนร่วม (Participant observation) เป็นการสังเกตที่ผู้สังเกตเป็นส่วนหนึ่งหรือมีส่วนร่วม (Participant as observer) ของปรากฏการณ์ที่ศึกษา มีความเป็นธรรมชาติ สามารถเข้าถึงความหมายแฝงเร้นของพฤติกรรมที่แสดงออกได้อย่างลึกซึ้งมากขึ้น

6.1.2.2 การเข้าไปร่วมโดยสมบูรณ์ (Complete participant) ผู้สังเกตจะเป็นสมาชิกคนหนึ่งของกลุ่มที่ทำการสังเกต โดยที่ผู้ถูกสังเกตจะรู้ตัวว่ากำลังถูกสังเกตพฤติกรรม ผู้สังเกตจะต้องปกปิดบทบาทที่แท้จริงของตนเองและต้องเป็นผู้ที่ได้รับการฝึกฝนมาเป็นอย่างดี

6.1.2.3 การเข้าร่วมโดยไม่สมบูรณ์ (Incomplete participant) ผู้สังเกตจะเข้าร่วมและมีส่วนร่วมในกิจกรรมต่าง ๆ ของกลุ่มที่ทำการสังเกตตามสมควรเพื่อสร้างความคุ้นเคย แล้วสังเกตพฤติกรรมหรือปรากฏการณ์ที่เกิดขึ้นและผู้ถูกสังเกตจะรู้ตัวว่ากำลังได้รับการสังเกต

6.1.2.4 การสังเกตแบบไม่มีส่วนร่วม (Non-participant observation) เป็นการสังเกตที่ผู้สังเกตเป็นเพียงผู้สังเกตที่อาจจะซ่อนเร้นหรือเปิดเผยอยู่ภายนอกเพื่อสังเกตพฤติกรรมที่เกิดขึ้นโดยที่ผู้ถูกสังเกตจะรู้ตัวหรือไม่รู้ตัว

## 6.2 เครื่องมือที่ใช้ประกอบการสังเกต

ในการสังเกตจำเป็นจะต้องมีการจดบันทึกพฤติกรรมการแสดงออกหรือคุณลักษณะต่าง ๆ จึงมีเครื่องมือที่ใช้ประกอบการสังเกต ดังนี้

6.2.1 แผนภูมิการมีส่วนร่วม เป็นการสังเกตพฤติกรรมที่เกิดขึ้นตามธรรมชาติในการเข้าร่วมกิจกรรมของสมาชิกในกลุ่มเล็ก ๆ โดยที่ผู้สังเกตเป็นผู้สังเกตการณ์ภายนอกเพื่อป้องกันความลำเอียง และจดบันทึกทันทีเมื่อได้สังเกตพบพฤติกรรมหรือในคุณลักษณะที่ต้องการเพื่อป้องกันการลืม แล้วจึงนำผลการบันทึกมาแปลความหมายตามจุดมุ่งหมายอีกครั้งหนึ่ง

6.2.2 แบบตรวจสอบรายการ เป็นรายการแสดงขั้นตอนกิจกรรมหรือพฤติกรรมและคุณลักษณะของกลุ่มหรือรายบุคคลที่ผู้สังเกตได้จับบันทึกไว้ว่า มี-ไม่มี จริง-ไม่จริง ใช่-ไม่ใช่ แต่จะไม่มี การประมาณค่าระดับความเข้มของพฤติกรรมที่เกิดขึ้น

6.2.3 มาตรฐานประมาณค่า เป็นการกำหนดรายการหรือพฤติกรรมที่ต้องการสังเกตในลักษณะของการประเมินที่มีค่าระดับความเข้มของพฤติกรรมหรือคุณลักษณะที่เกิดขึ้นในด้านกระบวนการและผลลัพธ์ โดยมีผู้สังเกตเป็นผู้ประเมิน แต่จะต้องระมัดระวังในการกำหนดข้อความที่กำกวม ความลำเอียงของผู้สังเกต ธรรมชาติและสภาวะแวดล้อมของสิ่งที่จะสังเกต

### 6.3 การหาประสิทธิภาพของการสังเกต

6.3.1 ความเที่ยงตรงของการสังเกต พิจารณาได้จากเนื้อหาสาระที่สอดคล้องกับวัตถุประสงค์/ประเด็นของการสังเกต และจะต้องได้รับมาอย่างครบถ้วนสมบูรณ์โดยจะพิจารณา ดังนี้

6.3.1.1 ความสอดคล้องของข้อมูลและลักษณะของข้อมูลที่กำหนดไว้ว่า สอดคล้องกับวัตถุประสงค์หรือประเด็นที่ต้องการหรือไม่ โดยใช้ผู้เชี่ยวชาญด้านเนื้อหาสาระเป็นผู้ ตรวจสอบ

6.3.1.2 วิธีการที่ใช้สังเกต ว่าเลือกใช้วิธีการสังเกตที่ได้รับข้อมูลที่เป็นจริง โดยการมีส่วนร่วมหรือไม่มีส่วนร่วมของผู้สังเกตที่ขึ้นอยู่กับสถานการณ์และปรากฏการณ์นั้น ๆ

6.3.1.3 ผู้สังเกตจะต้องเป็นผู้ที่มีลักษณะของผู้สังเกตที่ช่วยให้การสังเกตมีประสิทธิภาพ

6.3.2 ความเชื่อมั่นของการสังเกต เป็นความสอดคล้องของการสังเกตมีวิธีการดำเนินการดังนี้ (วิเชียร เกตุสิงห์, 2530, น. 124-126)

6.3.2.1 ใช้ผู้สังเกตคนเดียวแต่ใช้เวลาที่ต่างกัน แล้วนำผลที่ได้มาหาสัมประสิทธิ์สหสัมพันธ์ระหว่างข้อมูล 2 ครั้ง หรือหาร้อยละของความคงที่ของข้อมูลทั้ง 2 ครั้งก็ได้ ถ้ามีค่าสัมประสิทธิ์สหสัมพันธ์หรือค่าร้อยละสูงก็แสดงว่าการสังเกตนั้นมีความเชื่อมั่นสูง

6.3.2.2 ใช้ผู้สังเกตหลายคนในเวลาเดียวกัน แล้วนำผลของผู้สังเกตมาหาความสัมพันธ์กันโดยใช้สูตรดัชนีความสอดคล้องความเชื่อมั่นของสก็อต (Scott's reliability of content analysis)

ในการศึกษาครั้งนี้ ผู้วิจัยได้ทำการสังเกตผู้เรียนระดับมัธยมศึกษาตอนต้น จำนวน 3 ห้องเรียน เป็นการสังเกตแบบไม่มีส่วนร่วม (Non-participant observation) โดยใช้แบบบันทึกการสังเกตแบบไม่มีโครงสร้าง (Unstructured observation) ทำการสังเกตและบันทึกพฤติกรรมที่เกิดขึ้นตามธรรมชาติ ข้อมูลที่ได้จากการสังเกตแบ่งออกเป็น 4 ด้าน ได้แก่ บรรยากาศของห้องเรียน การใช้

ทักษะทางภาษา การเสริมสร้างความเชื่อมั่นในการสื่อสารภาษาอังกฤษ และการเสริมสร้างทักษะชีวิต เพื่อเป็นข้อมูลพื้นฐานในการพัฒนารูปแบบการจัดการเรียนรู้ที่เสริมสร้างความเชื่อมั่นในการสื่อสารภาษาอังกฤษและทักษะชีวิต สำหรับผู้เรียนระดับมัธยมศึกษาตอนต้น

จากการศึกษาเอกสาร แนวคิด/ทฤษฎีและงานวิจัยที่เกี่ยวข้องดังกล่าวมาแล้วข้างต้น ผู้วิจัย ได้สรุปกรอบรูปแบบการจัดการเรียนรู้ที่เสริมสร้างความเชื่อมั่นในการสื่อสารภาษาอังกฤษและทักษะชีวิต สำหรับผู้เรียนระดับมัธยมศึกษาตอนต้น ดังนี้

### หลักการของรูปแบบ

1. การจัดการเรียนรู้มุ่งให้ผู้เรียนกล้าแสดงออกทักษะการสื่อสารภาษาอังกฤษทั้ง 4 ทักษะคือ การฟัง การพูด การอ่าน และการเขียนทั้งในและนอกชั้นเรียน โดยสอดแทรกเนื้อหาทั้ง คำศัพท์และหลักการใช้ภาษาในแต่ละขั้นตอนของการจัดการเรียนรู้

2. การจัดการเรียนรู้เน้นให้ผู้เรียนมีปฏิสัมพันธ์ในการทำงานเป็นกลุ่ม กล่าวคือ กล้าคิด กล้าแสดงออก รู้จักแก้ปัญหาและสืบค้นข้อมูลในการเรียนรู้ กล้าสะท้อนคิดและประเมินผลอย่างมีเหตุผล เพื่อปรับปรุงตนเอง

3. การจัดการเรียนรู้เน้นการโค้ชและการเสริมแรง เพื่อกระตุ้นผู้เรียนให้กล้าแสดงออก ทักษะการสื่อสารภาษาอังกฤษและการทำกิจกรรมกลุ่มอย่างเต็มศักยภาพและต่อเนื่อง

4. การจัดการเรียนรู้เน้นการประเมินตามสภาพจริง โดยใช้วิธีการประเมินที่หลากหลาย ประเมินหลายช่วงเวลา ใช้ผู้ประเมินหลายฝ่ายและสะท้อนผลการประเมินสู่การพัฒนาผู้เรียน

### วัตถุประสงค์ของรูปแบบ

1. เพื่อให้ผู้เรียนมีความเชื่อมั่นในการสื่อสารภาษาอังกฤษทั้ง 4 ทักษะ ในด้านความกล้าหาญในการสื่อสารภาษาอังกฤษ ความตั้งใจพยายามในการสื่อสารภาษาอังกฤษ และการรับรู้ความสามารถในการสื่อสารภาษาอังกฤษของตนเอง

2. เพื่อให้ผู้เรียนมีทักษะชีวิต ในด้านการสื่อสารอย่างมีประสิทธิภาพ การสร้างสัมพันธภาพที่ดีกับผู้อื่น การคิดอย่างมีวิจารณญาณ การแก้ปัญหา การทำงานร่วมกับผู้อื่น การคิดสร้างสรรค์ และ การใช้สารสนเทศ สื่อและเทคโนโลยี

3. เพื่อให้ผู้เรียนมีเจตคติที่ดีและกล้าใช้ภาษาอังกฤษในชีวิตประจำวันอย่างถูกต้องและสม่ำเสมอ

**ขั้นตอนการจัดการเรียนรู้ของรูปแบบ** การจัดการเรียนรู้ที่เสริมสร้างความเชื่อมั่นในการสื่อสารภาษาอังกฤษและทักษะชีวิต สำหรับผู้เรียนระดับมัธยมศึกษาตอนต้น ประกอบด้วย 5 ขั้นตอน ดังต่อไปนี้



**ขั้นตอนที่ 1 แลกเปลี่ยนประสบการณ์ (Exchange the experiences)** เป็นการจัดการเรียนรู้ที่ให้ผู้เรียนได้เรียนรู้จากสื่อ นวัตกรรมที่น่าสนใจ ในสภาพแวดล้อมที่เอื้อต่อการเรียนรู้ เปิดโอกาสให้ผู้เรียนได้คิดเชื่อมโยงประสบการณ์เดิมกับเรื่องที่จะเรียนรู้ใหม่ มีการแลกเปลี่ยนความรู้หรือประสบการณ์ในประเด็นต่าง ๆ ที่เกี่ยวข้องกับสิ่งที่กำลังให้ความสนใจด้วยทักษะการฟัง พูด อ่าน และเขียน ครูและผู้เรียนร่วมคิดวิเคราะห์ แลกเปลี่ยนประสบการณ์ถึงประเด็นที่เกี่ยวข้อง ผู้เรียนร่วมกันวิเคราะห์ปัญหาและกำหนดจุดประสงค์การเรียนรู้เพื่อแก้ปัญหา ทั้งด้านคำศัพท์ หลักการใช้ภาษา ทักษะทางภาษาและทักษะชีวิต ครูคอยเป็นโค้ช ให้กำลังใจ ให้คำแนะนำ เสริมแรงผู้เรียน ใช้คำถามเพื่อกระตุ้นความสนใจของผู้เรียนและให้ผู้เรียนได้ใช้ภาษาอังกฤษในการสื่อสารตลอดเวลา

**ขั้นตอนที่ 2 สร้างความเชื่อมั่น (Create the confidence)** เป็นการจัดการเรียนรู้ที่ให้ผู้เรียนได้ฝึกทักษะทางภาษาด้านการฟังและการพูดตามตัวแบบ ตามรูปแบบการสอนการฟังและการพูด ในสถานการณ์ที่น่าสนใจและสอดคล้องกับชีวิตจริงและขอบเขตข้อมูลต่าง ๆ ที่กำหนดไว้ ผู้เรียนได้ใช้ภาษาอังกฤษในการสื่อสารตลอดเวลา ได้มีปฏิสัมพันธ์กับผู้อื่นเป็นคู่หรือเป็นกลุ่ม ครูเป็นโค้ช คอยให้คำแนะนำและการเสริมแรง และร่วมกันประเมินผลทักษะการฟังและการพูด

**ขั้นตอนที่ 3 สร้างผลงานร่วมกัน (Co-operate the works)** เป็นการจัดการเรียนรู้ที่ให้ผู้เรียนได้เน้นฝึกทักษะการสื่อสารด้านการอ่านและการเขียนเป็นส่วนใหญ่ แต่ยังใช้ทักษะการฟังและการพูดด้วย ผู้เรียนได้มีปฏิสัมพันธ์กับผู้อื่นเป็นกลุ่ม ผู้เรียนได้อ่านบทอ่านที่เกี่ยวกับปัญหาที่น่าสนใจในชีวิตประจำวันตามรูปแบบการสอนอ่าน คิดวิเคราะห์เนื้อหา และสรุปแนวทางแก้ปัญหาที่พบเจอจากเรื่องที่อ่าน แล้วร่วมกันแก้ปัญหาจากเรื่องที่อ่าน ผู้เรียนร่วมกันค้นคว้าหาข้อมูลจากสื่อเทคโนโลยี ผู้เรียนร่วมสร้างชิ้นงานโดยการเขียนตามความรู้ความเข้าใจที่เรียนมา และนำเสนอชิ้นงาน ครูเป็นโค้ช คอยช่วยเหลือ ให้คำแนะนำ ให้กำลังใจและกระตุ้นผู้เรียนได้ใช้ภาษาอังกฤษในการสื่อสาร ได้แลกเปลี่ยนความรู้ ประสบการณ์ในสร้างชิ้นงาน การนำเสนอชิ้นงานร่วมกันภายในกลุ่มและร่วมกันประเมินทักษะการอ่านและการเขียน

**ขั้นตอนที่ 4 เรียนรู้การสะท้อนคิด (Learn the reflections)** เป็นการจัดการเรียนรู้ที่ให้ผู้เรียนได้กล้าคิด กล้าตัดสินใจและมีปฏิสัมพันธ์กับผู้อื่นเป็นกลุ่ม ผู้เรียนร่วมกันกล้าแสดงออกทางความคิดในประเด็นต่าง ๆ ที่เกี่ยวกับการจัดกิจกรรมการเรียนรู้ที่ผ่านมาทั้งด้านความรู้ ทักษะทางภาษาและการสร้างชิ้นงาน โดยการนำเสนอข้อดี ข้อเสียและข้อเสนอแนะต่าง ๆ ด้วยทักษะการฟัง พูด และเขียน ครูเป็นโค้ช คอยกระตุ้นความคิดของผู้เรียนด้วยคำถามสำคัญอย่างมีเป้าหมาย ให้กำลังใจ และปรับความรู้ความเข้าใจของผู้เรียนเกี่ยวกับเนื้อหาและกระบวนการจัดการเรียนรู้ให้ตรงกัน

**ขั้นตอนที่ 5 กระตุ้นการประเมินผล (Stimulate the assessment)** เป็นการจัดการเรียนรู้ที่ให้ผู้เรียนมีปฏิสัมพันธ์ที่ดีกับผู้อื่นเป็นกลุ่ม กล่าวใช้การคิดอย่างมีวิจารณญาณ กล่าวตัดสินใจ และการให้เหตุผล โดยผู้เรียนร่วมกันนำเสนอชิ้นงานที่สร้างขึ้น และดำเนินการวัดและประเมินผล ชิ้นงานและการนำเสนอชิ้นงานของเพื่อนตามรายการและเกณฑ์ที่กำหนดขึ้นมา โดยใช้การสังเกต และการประเมินชิ้นงานและการนำเสนอชิ้นงาน แล้วนำเสนอผลการประเมินให้ผู้เรียนทุกคนทราบ โดยเน้นทักษะการฟัง พูด และเขียน ครูเป็นโค้ช ให้คำแนะนำและคอยกระตุ้นผู้เรียนด้วยคำถามสำคัญ สังเกตการเรียนรู้ของผู้เรียน ให้กำลังใจและข้อเสนอแนะจากการประเมินเพื่อมุ่งให้ผู้เรียนนำไปพัฒนาตนเองต่อไป

**การวัดและประเมินผลของรูปแบบ** ใช้การวัดและประเมินผลตามสภาพจริง (Authentic assessment) โดยเน้นการประเมินแบบ Formative assessment และให้มีแบบ Summative assessment ด้วย โดยใช้วิธีการสังเกต อาทิ การทดสอบทักษะทางภาษา การประเมินชิ้นงานและการนำเสนอชิ้นงาน เป็นต้น เครื่องมือที่ใช้ อาทิ แบบบันทึกการสังเกต แบบวัดทักษะทางภาษา แบบประเมินชิ้นงานและการนำเสนอชิ้นงาน เป็นต้น โดยการกำหนดตามเกณฑ์การให้คะแนนแบบรูบรีค (Scoring rubrics) และนำผลการประเมินมาพัฒนาผู้เรียนอย่างต่อเนื่อง

**บทบาทของครู** ครูแสดงบทบาทเป็นโค้ช (Coach) และผู้ให้ความช่วยเหลือ (Facilitator) ทำหน้าที่กระตุ้นผู้เรียนด้วยคำถามสำคัญอย่างมีเป้าหมาย คอยดูแลช่วยเหลือ ให้คำแนะนำและการเสริมแรงอย่างใกล้ชิด จะช่วยให้ผู้เรียนแสดงออกถึงความรู้ความสามารถของตนเองได้เต็มตามศักยภาพ ครูต้องจัดสภาพแวดล้อมที่เอื้อต่อการเรียนรู้และสอดคล้องกับเนื้อหาที่สอน จัดเตรียมสื่อและแหล่งเรียนรู้ที่หลากหลาย ครูต้องเป็นตัวอย่างที่ดีในการใช้ทักษะทางภาษา และพยายามใช้ภาษาอังกฤษสื่อสารกับผู้เรียนในทุกโอกาส คอยจัดการกับเวลาในขณะจัดการเรียนรู้ คอยกระตุ้นให้ผู้เรียนกล้าสื่อสาร กล้าแสดงออกและกล้าแสดงความคิดเห็นตามที่กำหนดไว้ ด้วยคำถาม เกม การแสดงบทบาทสมมติ และกิจกรรมต่าง ๆ ในทุกขั้นตอน และประเมินผู้เรียนตามสภาพจริง โดยมีจุดมุ่งหมายสำคัญคือ เพื่อให้ผู้เรียนกล้าแสดงออกทางทักษะภาษาอังกฤษและเกิดทักษะชีวิตที่จำเป็นขึ้น

**บทบาทของผู้เรียน** ผู้เรียนแสดงบทบาทเป็นผู้ใฝ่เรียนรู้ (Learning person) มีความพร้อมด้านร่างกาย อารมณ์ และอุปกรณ์การเรียนต่าง ๆ มีความตั้งใจเรียน ช่างสังเกต กล้าแสดงออก กล้าแสดงความคิดเห็น กล้าสื่อสารและมีปฏิสัมพันธ์กับเพื่อนร่วมกลุ่มหรือร่วมชั้นเรียนด้วยความมั่นใจ เข้าใจและยอมรับความสามารถของตนเอง รวมถึงผลของการกระทำที่เกิดขึ้น มีความพยายามฝึกฝน และใช้ภาษาอังกฤษในการสื่อสารจากสื่อประเภทต่าง ๆ อยู่เสมอ รู้จักใช้สื่อเทคโนโลยีประกอบการ

เรียนรู้ให้ความร่วมมือในกระบวนการสร้างชิ้นงานและแก้ปัญหาต่าง ๆ จนงานสำเร็จ กล่าวตัดสินใจ กล่าวสะท้อนความคิดและประเมินอย่างมีเหตุผลและมีความตั้งใจในการพัฒนาตนเองอยู่เสมอ

### กรอบแนวคิดของการวิจัย

ผู้วิจัยได้ศึกษาเอกสาร แนวคิด/ทฤษฎีและงานวิจัยที่เกี่ยวข้องกับการจัดการเรียนรู้ที่จะนำมาพัฒนารูปแบบการจัดการเรียนรู้ที่เสริมสร้างความเชื่อมั่นในการสื่อสารภาษาอังกฤษและทักษะชีวิตที่กำลังได้รับความนิยมและมีประสิทธิภาพในการนำไปพัฒนาผู้เรียน ได้แก่ 1) ทฤษฎีการเรียนรู้ทางสังคม เป็นทฤษฎีที่มุ่งกระตุ้นให้ผู้เรียนได้เรียนรู้จากตัวแบบผ่านการสังเกต การได้ยิน และการปฏิบัติตาม 2) ทฤษฎีเซลล์กระจกเงา เป็นทฤษฎีที่มุ่งให้ผู้เรียนได้พบเห็นเหตุการณ์หรือพฤติกรรมที่ดีเพื่อนำไปสู่การเลียนแบบพฤติกรรม 3) การโค้ชเพื่อการรู้คิด เป็นแนวคิดที่จะช่วยกระตุ้นผู้เรียนให้กำลังใจผู้เรียน เพื่อให้ผู้เรียนเกิดความต้องการ แรงจูงใจ ความปรารถนาและกระบวนการคิดที่จะนำไปสู่การเรียนรู้อย่างเต็มศักยภาพ 4) ทฤษฎีการเสริมแรง เป็นวิธีการหรือเครื่องมือสำคัญที่จะช่วยให้ผู้เรียนมีกำลังใจ มีเจตคติที่ดีในการเรียนรู้เพื่อให้ผู้เรียนได้เรียนรู้อย่างมีประสิทธิภาพและคงทนยิ่งขึ้น 5) การสะท้อนคิด เป็นแนวคิดที่มุ่งให้ผู้เรียนได้ใช้ความคิด ไตร่ตรอง เชื่อมโยงความรู้สึกไปสู่ประสบการณ์ แล้วสามารถถ่ายโอนความรู้สึกต่าง ๆ ด้วยการพูด การเขียนหรือวิธีการต่าง ๆ ได้อย่างมีเหตุผล 6) การสอนภาษาเพื่อการสื่อสาร เป็นแนวคิดการสอนภาษาอังกฤษที่เน้นทักษะการสื่อสารทั้ง 4 ทักษะของผู้เรียน มีการสอดแทรกหลักการใช้ภาษาในกิจกรรมการเรียนการสอน เพื่อให้ผู้เรียนกล้าแสดงออกทางการสื่อสารภาษาอังกฤษได้อย่างถูกต้อง คล่องแคล่วและเหมาะสม และ 7) การสอนที่ยึดภาระงานเป็นฐาน เป็นแนวคิดการสอนภาษาอังกฤษที่มุ่งให้ผู้เรียนได้ลงมือปฏิบัติหรือลงมือทำชิ้นงานเป็นการเปิดโอกาสให้ผู้เรียนได้มีปฏิสัมพันธ์ การทำงานร่วมกันและสามารถใช้ภาษาในสถานการณ์จริง จากการวิเคราะห์/สังเคราะห์เอกสาร แนวคิด/ทฤษฎีและงานวิจัยที่เกี่ยวข้องกับการพัฒนารูปแบบการจัดการเรียนรู้ที่กล่าวมาแล้วก่อนหน้านี้ทำให้พบว่า รูปแบบการจัดการเรียนรู้ประกอบด้วย 5 องค์ประกอบ ได้แก่ หลักการของรูปแบบ วัตถุประสงค์ของรูปแบบ ขั้นตอนการจัดการเรียนรู้ การวัดและประเมินผลของรูปแบบ และบทบาทของครูและผู้เรียน รูปแบบการจัดการเรียนรู้นี้จะเน้นกิจกรรมการเรียนรู้ที่กระตุ้นผู้เรียนด้านการสังเกต จดจำ ทำความเข้าใจจากตัวแบบและฝึกทำตามแบบซ้ำ ๆ ผู้เรียนได้เรียนรู้จากการสะท้อนคิดและปฏิบัติผ่านการทำงานกลุ่ม การมีส่วนร่วมในการทำงาน และการสะท้อนคิดความรู้และประสบการณ์ที่ได้รับอย่างมีเหตุผล กระตุ้นให้ผู้เรียนมีความกล้าแสดงออกด้านทักษะทางภาษาทั้ง 4 ทักษะในการปฏิบัติกิจกรรมหรือชิ้นงานในชั้นเรียนด้วยการโค้ชและการเสริมแรงของครู เพื่อเสริมสร้างผู้เรียนให้มีความกล้าหาญและความมั่นใจในการสื่อสารภาษาอังกฤษ

สามารถทำงานและสร้างชิ้นงานเป็นภาษาอังกฤษร่วมกับผู้อื่น และสามารถใช้อังกฤษในสถานการณ์ต่าง ๆ ได้ถูกต้อง เหมาะสม โดยมีกรอบแนวคิดในการวิจัยดังภาพประกอบ 9



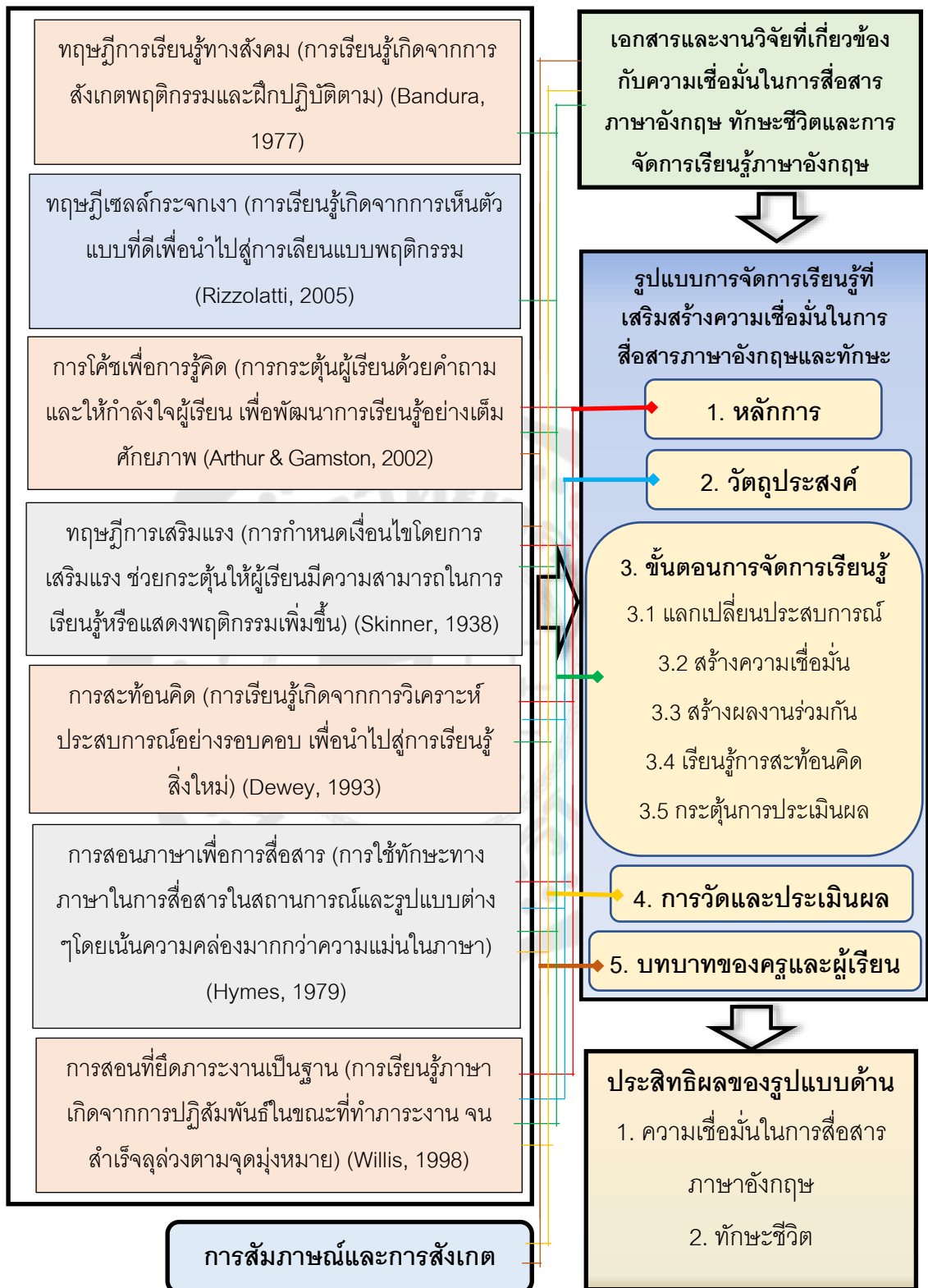

ภาพประกอบ 9 กรอบแนวคิดในการวิจัย

### บทที่ 3 วิธีดำเนินการวิจัย

การวิจัยในครั้งนี้ ผู้วิจัยได้ดำเนินการโดยใช้กระบวนการวิจัยและพัฒนา (Research and Development: R & D) ด้วยการเก็บข้อมูลเชิงปริมาณ (Quantitative methods) และเพิ่มเติมด้วยข้อมูลเชิงคุณภาพ (Qualitative methods) โดยมีวัตถุประสงค์เพื่อพัฒนาและประเมินประสิทธิผลของรูปแบบการจัดการเรียนรู้ที่เสริมสร้างความเชื่อมั่นในการสื่อสารภาษาอังกฤษและทักษะชีวิต สำหรับผู้เรียนระดับมัธยมศึกษาตอนต้น โดยมีวิธีดำเนินการวิจัย 4 ระยะ ดังนี้

ระยะที่ 1 การวิจัย (Research: R1) ข้อมูลพื้นฐาน เป็นการศึกษาและวิเคราะห์ (Study and Analysis) ข้อมูลพื้นฐานเกี่ยวกับความเชื่อมั่นในการสื่อสารภาษาอังกฤษและทักษะชีวิตและแนวทางการพัฒนารูปแบบการจัดการเรียนรู้ที่เสริมสร้างความเชื่อมั่นในการสื่อสารภาษาอังกฤษและทักษะชีวิตจากเอกสาร แนวคิด/ทฤษฎี งานวิจัยที่เกี่ยวข้อง การสัมภาษณ์ผู้ที่เกี่ยวข้องและการสังเกตผู้เรียน เพื่อนำมาพัฒนารูปแบบการจัดการเรียนรู้ที่เสริมสร้างความเชื่อมั่นในการสื่อสารภาษาอังกฤษและทักษะชีวิต สำหรับผู้เรียนระดับมัธยมศึกษาตอนต้น

ระยะที่ 2 การพัฒนา (Development: D1) รูปแบบการจัดการเรียนรู้ที่เสริมสร้างความเชื่อมั่นในการสื่อสารภาษาอังกฤษและทักษะชีวิต สำหรับผู้เรียนระดับมัธยมศึกษาตอนต้น การตรวจสอบคุณภาพของรูปแบบการจัดการเรียนรู้ การสร้างเครื่องมือประกอบรูปแบบ การตรวจสอบคุณภาพของเครื่องมือประกอบรูปแบบและปรับปรุงรูปแบบการจัดการเรียนรู้ การศึกษานำร่องและการปรับปรุงรูปแบบการจัดการเรียนรู้และเครื่องมือประกอบรูปแบบการจัดการเรียนรู้

ระยะที่ 3 การวิจัย (Research: R2) รูปแบบการจัดการเรียนรู้ เป็นการทดลองใช้ (Implementation) รูปแบบการจัดการเรียนรู้ที่เสริมสร้างความเชื่อมั่นในการสื่อสารภาษาอังกฤษและทักษะชีวิต สำหรับผู้เรียนระดับมัธยมศึกษาตอนต้น และการประเมินประสิทธิผลของรูปแบบการจัดการเรียนรู้ที่เสริมสร้างความเชื่อมั่นในการสื่อสารภาษาอังกฤษและทักษะชีวิต

ระยะที่ 4 การพัฒนา (Development: D2) รูปแบบการจัดการเรียนรู้ เป็นการปรับปรุงและขยายผล (Revision and Dissemination) รูปแบบการจัดการเรียนรู้ที่เสริมสร้างความเชื่อมั่นในการสื่อสารภาษาอังกฤษและทักษะชีวิต สำหรับผู้เรียนระดับมัธยมศึกษาตอนต้นและเครื่องมือประกอบรูปแบบ

วิธีดำเนินการวิจัยการพัฒนารูปแบบการจัดการเรียนรู้ที่เสริมสร้างความเชื่อมั่นในการสื่อสารภาษาอังกฤษและทักษะชีวิต สำหรับผู้เรียนระดับมัธยมศึกษาตอนต้น มีรายละเอียดดังต่อไปนี้

## ระยะที่ 1 การวิจัย (Research: R1) ข้อมูลพื้นฐาน

ในระยะนี้ผู้วิจัยได้ศึกษาและวิเคราะห์ (Study and analysis) ข้อมูลพื้นฐานจากเอกสาร แนวคิด/ทฤษฎีและงานวิจัยที่เกี่ยวข้องกับความเชื่อมั่นในการสื่อสารภาษาอังกฤษและทักษะชีวิต การสัมภาษณ์ผู้ที่เกี่ยวข้องและการสังเกตผู้เรียนเพื่อใช้เป็นแนวทางในการพัฒนารูปแบบการจัดการเรียนรู้ ตั้งแต่เดือนมกราคม พุทธศักราช 2559 ถึง เดือนพฤศจิกายน พุทธศักราช 2559 โดยมีรายละเอียดของ วัตถุประสงค์ วิธีดำเนินการ เครื่องมือที่ใช้ในการเก็บข้อมูล แหล่งข้อมูลและการวิเคราะห์ข้อมูลในแต่ละขั้นตอน ดังนี้

**ขั้นตอนที่ 1** ศึกษาและวิเคราะห์เอกสาร แนวคิด/ทฤษฎีและงานวิจัยที่เกี่ยวข้องกับความเชื่อมั่นในการสื่อสารภาษาอังกฤษ มีรายละเอียดดังนี้

### 1.1 วัตถุประสงค์

เพื่อกำหนดนิยาม องค์ประกอบ ตัวชี้วัดและตัวชี้วัดเชิงพฤติกรรมของความเชื่อมั่นในการสื่อสารภาษาอังกฤษ

### 1.2 วิธีดำเนินการ

1.2.1 ศึกษาและวิเคราะห์สาระสำคัญของเอกสารและแนวคิดที่เกี่ยวข้องกับความเชื่อมั่นและศาสตร์การสื่อสาร อาทิ ของเบอเรลสันและสไตเนอร์ (Berelson; & Steiner, 1964), เก็งตัน (Gençtan, 1984), อือสบี้ (Özbey, 2004), ปีเตอร์สันและพิทส์ (Peterson; & Pitz, 1988), ซาร์ และคนอื่นๆ (Sar; & et al, 2010), ซแรม (1963), ยาเตสและชิซารี (Yates; & Chisari, 2013), โยเดอร์และพร็อคเตอร์ (Yoder; & Proctor, 1988), ขนิษฐา จิตชินะกุล (2557) และ พิชญพร ประคองใจ (2558) ศึกษาและวิเคราะห์สาระสำคัญของเอกสารและแนวคิดของวิธีสอนภาษาอังกฤษ อาทิ ของ บราวน์ (Brown, 1980); อ็อกซ์ฟอร์ด (Oxford, 1990); เดวีส์และเพียส์ (Davies; & Pearse, 2000); พอลสันตันและบรูเดอร์ (Paulston; & Bruder, 1976); แฮร์ริส (D. P. Harris, 1988); วอลเล็ท (Vallette, 1977); บาร์ทซ์ (Bartz, 1979); แฮร์ริสและสมิท (L. A. Harris; & Smith, 1976); กัณนิง (Gunning, 1992); รูบิน (Rubin, 1993); แฮร์ริสและซิเพ (A. J. Harris; & Sipay, 1990); ฟิน็อคชิโร (Finocchiaro, 1973, p. 3); แม็คคริมมอน (McCrimmon, 1967); สวอลส์และคริสติน (Swales; & Christine, 1997); กระทรวงศึกษาธิการ (2551); เฉลิม ทองนวล (2557); สุमितรา อังวัฒนกุล (2540); ฐปทอง กว้างสวัสดิ์ (2558); พรสวรรค์ สีป้อ (2550) และศึกษาและวิเคราะห์สาระสำคัญของเอกสารและแนวคิดของงานวิจัยที่เกี่ยวข้องกับความเชื่อมั่นในการสื่อสารภาษาอังกฤษ อาทิ ของอัญชลี ฉิมพลี (2551); ทศณียา บัวภา (2554) และ กัลย์ชลากรณ์ มหาพัฒนาไทย (2548)

1.2.2 สังเคราะห์นิยาม องค์ประกอบ ตัวชี้วัดและตัวชี้วัดเชิงพฤติกรรมของความเชื่อมั่นในการสื่อสารภาษาอังกฤษ จากคำสำคัญของเอกสาร แนวคิดและงานวิจัยที่เกี่ยวข้องกับความเชื่อมั่นในการสื่อสารภาษาอังกฤษ อาทิ ของปีเตอร์สันและพิทส์ (Peterson; & Pitz, 1988); เก็งตัน (Gençtan, 1984); อ็อสบี (Özbey, 2004); ยอดเดอร์และพร็อคเตอร์ (Yoder; & Proctor, 1988); ยาเตสและชิซารี (Yates; & Chisari, 2013); ซาร์; อาฟงูและอิสสิคลาร์ (Sar; & et al, 2010); ไฮฟแลนด์และคนอื่น ๆ (Hovland; & et al, 1953); ชรามม์ (Schramm, 1963); เบอเรลสันและสไตเนอร์ (Berelson; & Steiner, 1964); (Hymes, 1979a); บราวน์ (Brown, 1980, p. 7); อ็อกฟอร์ด (Oxford, 1990); ไฮเบล (Hybel, 1995, p. 2); วอลตันและนีเน่ (Walton; & Nayne, 1995, p. 5); แม็คอินไทร์ และคนอื่น ๆ (P. D. MacIntyre; & et al, 1998); นีลเด่ (Neeley, 2004); เฮอร์ล็อก (Hurlock, 1964); ซามูเอล (Samuels, 1987); บาร์ทซ์ (Bartz, 1979); แฮร์ริสและสมิธ (L. A. Harris; & Smith, 1976); ไวท์ (White, 1980); ลาโด (Lado, 1984); บีร์น (Byrne, 1988, p. 1); เดวีส์และเพียส (Davies; & Pearse, 2000); พอนส์ตันและบรูเดอร์ (Paulston; & Bruder, 1976); วอลเล็ท (Vallette, 1977); กันนิง (Gunning, 1992); รูบิน (Rubin, 1993); แฮร์ริสและซิเพ (A. J. Harris; & Sipay, 1990); ฟินอคชิโร (Finocchiaro, 1973, p. 3); แม็คคริมมอน (McCrimmon, 1967); สวอลส์และคริสติน (Swales; & Christine, 1997); แฮร์ริส (D. P. Harris, 1988); กระทรวงศึกษาธิการ (2551); กัลย์ชลากรณ์ มหาพัฒนไทย (2548, น. 7) (2548: 7); อัญชลี ฉิมพลี (2551); ทศณียา บัวภา (2554); ขนิษฐา จิตชินะกุล (2557); พิชญพร ประครองใจ (2558); เฉลิม ทองนวล (2557); สุมิตรา อังวัฒนกุล (2540); ฐปทอง กว่างสวัสดิ์ (2558); และพรสวรรค์ สีสื่อ (2550)

1.2.3 กำหนดนิยามของความเชื่อมั่นในการสื่อสารภาษาอังกฤษ หมายถึง คุณลักษณะของผู้เรียนที่แสดงออกถึงความกล้าแสดงออก ความรู้สึกมุ่งมั่น และความเข้าใจในความสามารถของตนเองในการสื่อสารภาษาอังกฤษ และองค์ประกอบของความเชื่อมั่นในการสื่อสารภาษาอังกฤษมี 3 องค์ประกอบ ได้แก่ 1) ความกล้าหาญในการสื่อสารภาษาอังกฤษ มี 2 ตัวชี้วัด ได้แก่ ความมั่นใจในการสื่อสารภาษาอังกฤษและความกล้าในการสื่อสารภาษาอังกฤษ 2) ความตั้งใจพยายามในการสื่อสารภาษาอังกฤษ มี 2 ตัวชี้วัด ได้แก่ ความตั้งใจสื่อสารภาษาอังกฤษและความพยายามในการสื่อสารภาษาอังกฤษ และ 3) การรับรู้ความสามารถในการสื่อสารภาษาอังกฤษของตนเอง มี 3 ตัวชี้วัด ได้แก่ ประสบการณ์เกี่ยวกับเรื่องที่สื่อสาร เจตคติต่อการสื่อสารภาษาอังกฤษ และ ความรู้ความเข้าใจเกี่ยวกับการใช้ภาษาอังกฤษ



### 1.3 เครื่องมือที่ใช้ในการเก็บข้อมูล

แบบบันทึกเอกสาร เป็นเอกสารที่บันทึกผลการรวบรวมข้อมูลเกี่ยวกับชื่อผู้แต่ง ชื่อเอกสาร ปีที่พิมพ์ สถานที่พิมพ์ ชื่อโรงพิมพ์หรือสำนักพิมพ์ เลขหน้าและสาระสำคัญของเอกสาร แนวคิด/ทฤษฎีและงานวิจัยที่เกี่ยวข้อง โดยใช้วิธีการจดบันทึกในเอกสารและการพิมพ์ในคอมพิวเตอร์ เก็บไว้

### 1.4 แหล่งข้อมูล

แหล่งข้อมูลที่ศึกษา ได้แก่ เอกสาร แนวคิด/ทฤษฎีและงานวิจัยที่เกี่ยวข้องกับความเชื่อมั่น การสื่อสาร และการสื่อสารภาษาอังกฤษ อาทิ หลักการสื่อสาร, หลักนิเทศศาสตร์, หลักการและทฤษฎีการติดต่อสื่อสาร, ทฤษฎีการสื่อสาร, ทฤษฎีการสื่อสารระหว่างบุคคล, บุคลิกภาพและความสามารถในการสื่อสาร: จากวัยเด็กสู่วัยทำงาน, ความรู้ทางการสื่อสาร, หลักสูตรแกนกลางการศึกษาขั้นพื้นฐาน พุทธศักราช 2551 กิจกรรมสอนภาษาอังกฤษ, วิธีสอนภาษาอังกฤษ, เทคนิคการสอนภาษาอังกฤษเพื่อการสื่อสาร, สุดยอดวิธีสอนภาษาอังกฤษ นำไปสู่การจัดการเรียนรู้ของครูยุคใหม่, เทคนิคการอ่านภาษาอังกฤษเพื่อความเข้าใจ, เหลียวหลังแลหน้า การสอนภาษาอังกฤษ, Building confidence in the language classroom, The Self-Confident Child, The Science of Human Communication, Human Communication, Human Behavior, The Process of Communication: an Introduction to Theory and Practice, Language in Education : Theory and Practice, The Communication Approach to Language Teaching, Conceptualizing willingness to communicate in a L2: A situational model of L2 confidence and affiliation, A Model Comprehensive Development Guidance and Counseling Program for Texas Public School, Child Development, Factors that Influence Listening and Reading Comprehension Inside and Outside the Head Factors, In Comprehension Oral and Written Language, Language in Education : Theory and Practice, Reading Instruction: Diagnostic Teaching in the Classroom และศึกษางานวิจัยที่เกี่ยวข้อง อาทิ ความเชื่อมั่นในตนเองของเด็กปฐมวัยที่ได้รับการจัดการเรียนรู้แบบเด็กนักวิจัย, การพัฒนาความเชื่อมั่นในตนเองของเด็กปฐมวัย, ความเชื่อมั่นในตนเองของเด็กปฐมวัยที่ได้รับการจัดประสบการณ์การเล่นิทานประกอบการแสดงละครสร้างสรรค์และประกอบกรวาดภาพ และผลการจัดการเรียนรู้แบบเน้นงานปฏิบัติที่มีต่อความสามารถในการใช้ภาษาอังกฤษเพื่อการสื่อสารของผู้เรียนระดับมัธยมศึกษาปีที่ 4 โรงเรียนธนบุรีวรเทพพิลารักษ์

## 1.5 การวิเคราะห์ข้อมูล

ใช้วิธีการวิเคราะห์เนื้อหา (Content analysis) มีรายละเอียดดังนี้ 1) วิเคราะห์สาระสำคัญของข้อมูลในแต่ละแนวคิดและงานวิจัยที่เกี่ยวข้องลงในตาราง 2) ระบุคำสำคัญจากสาระสำคัญของแต่ละแนวคิดและงานวิจัยที่เกี่ยวข้อง เพื่อลดทอนข้อมูลจากรายละเอียดไปสู่ภาพรวม และ 3) นำคำสำคัญที่กำหนดไว้มาสังเคราะห์เพื่อให้ได้แบบแผนของความคิดใหม่หรือคำจำกัดความใหม่

**ขั้นตอนที่ 2** ตรวจสอบคุณภาพเพื่อยืนยันองค์ประกอบของความเชื่อมั่นในการสื่อสารภาษาอังกฤษ มีรายละเอียดดังนี้

### 2.1 วัตถุประสงค์

เพื่อตรวจสอบความเที่ยงตรงในภาพรวมขององค์ประกอบของความเชื่อมั่นในการสื่อสารภาษาอังกฤษ

### 2.2 วิธีดำเนินการ

2.2.1 สร้างเครื่องมือประเมินความเชื่อมั่นในการสื่อสารภาษาอังกฤษ โดยนำนิยามองค์ประกอบ ตัวชี้วัดและตัวชี้วัดเชิงพฤติกรรมของความเชื่อมั่นในการสื่อสารภาษาอังกฤษที่ได้จากการวิเคราะห์เนื้อหาจากเอกสาร แนวคิด/ทฤษฎีและงานวิจัยที่เกี่ยวข้องกับความเชื่อมั่นในการสื่อสารภาษาอังกฤษมาสร้างเป็นแบบประเมินความเชื่อมั่นในการสื่อสารภาษาอังกฤษซึ่งได้ผ่านการตรวจสอบจากอาจารย์ที่ปรึกษาวิทยานิพนธ์ ประกอบด้วย 2 ส่วนสำคัญ ได้แก่ 1) คำชี้แจงในการตอบ และ 2) ข้อคำถามของแบบประเมิน มีลักษณะแบบมาตราส่วนประมาณค่า 5 ระดับ ตามแบบของ ลิเคิร์ท (Likert five rating scale) จำนวน 28 ข้อ

2.2.2 สุ่มผู้เรียนกลุ่มตัวอย่าง ซึ่งเป็นผู้เรียนระดับมัธยมศึกษาตอนต้นที่มีคุณลักษณะใกล้เคียงกันกับกลุ่มประชากร จากโรงเรียนบ้านพระพุทธ อำเภอเทพา จังหวัดสงขลา โรงเรียนบ้านปากบางสะกอม อำเภอเทพา จังหวัดสงขลา โรงเรียนบ้านดิ่งชัน อำเภอจะนะ จังหวัดสงขลา และโรงเรียนบ้านคอลมุดอ อำเภอสะบ้าย้อย จังหวัดสงขลา โดยใช้วิธีการสุ่มแบบกลุ่ม (Cluster sampling) กลุ่มตัวอย่างมีจำนวน 326 คน ซึ่งเป็นขนาดกลุ่มตัวอย่างที่อยู่ในเกณฑ์ดีและเหมาะสมกับจำนวน 2-3 องค์ประกอบที่ศึกษา (Comrey; & Lee, 1992)

2.2.3 ดำเนินการเก็บข้อมูลกับผู้เรียนกลุ่มตัวอย่าง ผู้วิจัยได้ติดต่อกับผู้อำนวยการโรงเรียนเพื่อขออนุญาตเก็บข้อมูล และได้พบผู้เรียนเพื่อชี้แจงรายละเอียดเกี่ยวกับจุดมุ่งหมายและวิธีการทำแบบประเมินความเชื่อมั่นในการสื่อสารภาษาอังกฤษ หลังจากผู้เรียนได้ทำแบบประเมินเสร็จแล้ว ผู้วิจัยได้เก็บรวบรวมข้อมูลดังกล่าว

2.2.4 นำข้อมูลที่รวบรวมมาทำการวิเคราะห์ค่าเฉลี่ย ( $\bar{x}$ ) และค่าส่วนเบี่ยงเบนมาตรฐาน (S.D.) และดำเนินการวิเคราะห์หองค์ประกอบเชิงยืนยัน (CFA) เพื่อตรวจสอบความกลมกลืนของแบบประเมินความเชื่อมั่นในการสื่อสารภาษาอังกฤษกับข้อมูลเชิงประจักษ์ ด้วยโปรแกรมสำเร็จรูป 4 ขั้นตอน ได้แก่ 1) การกำหนดข้อมูลจำเพาะของข้อมูล (Model specification) 2) การระบุความเป็นไปได้เพียงค่าเดียวของโมเดล (Model identification) 3) การประมาณค่าพารามิเตอร์ (Parameter estimation) และ 4) การประเมินความสอดคล้องของโมเดล (Assessing measurement model validity) โดยใช้การประเมินความสอดคล้องของทั้งโมเดล (Over all goodness of fit) ซึ่งผู้วิจัยได้พิจารณาเฉพาะค่าน้ำหนักขององค์ประกอบมาตรฐาน (Standardize factor loading) ที่มีต่อตัวแปรแฝงเดียวกันที่สูงเกินกว่า .5 ขึ้นไป ค่า  $\chi^2$  Goodness of fit ที่มีค่าใกล้เคียงกับค่าองศาอิสระ ค่า degree of freedom (df) ค่า p-value ที่มีค่าไม่มีนัยสำคัญทางสถิติ ค่า Goodness of Fit Index (GFI) ที่มีค่าเข้าใกล้ 1 ค่า Adjusted Goodness of Fit Index (AGFI) มีค่าเข้าใกล้ 1 ค่า SRMR ที่มีค่าเข้าใกล้ 0 และค่า RMSEA มีค่าเข้าใกล้ 0 (นงลักษณ์ วิรัชชัย, ม.ป.ป., น. 53-55) ซึ่งค่า  $\chi^2$  goodness of fit มีค่าเท่ากับ 16.76 ค่า df เท่ากับ 9 ค่า p-value มีค่าเท่ากับ 0.053 ซึ่งไม่มีนัยสำคัญทางสถิติที่ระดับ .05 ค่า GFI เท่ากับ 0.99, ค่า AGFI เท่ากับ 0.95 ซึ่งมากกว่า 0.9 ส่วนค่า SRMR และ RMAEA มีค่ากับ 0.024 และ 0.052 ตามลำดับ ซึ่งมีค่าต่ำกว่า 0.05 และ 0.08

2.2.5 ดำเนินการตรวจสอบความตรงตามภาวะสันนิษฐาน (Construct validation) โดยใช้การตรวจสอบความตรงเชิงผู้เข้า (Convergent validity) โดยพิจารณาค่า Average Variance Extracted (AVE) ที่มีค่ามากกว่า .5 และค่าเฉลี่ยความแปรปรวนที่สกัดได้ (Average Variance Extracted: AVE) ของทุกด้านมีค่ามากกว่า 0.5 เช่นกัน

### 2.3 เครื่องมือที่ใช้ในการเก็บข้อมูล

แบบประเมินความเชื่อมั่นในการสื่อสารภาษาอังกฤษ ประกอบด้วย 2 ส่วนสำคัญ ได้แก่ 1) คำชี้แจงในการตอบ และ 2) ข้อคำถามของแบบประเมิน มีลักษณะแบบมาตราส่วนประมาณค่า 5 ระดับ ตามแบบของลิเคิร์ต (Likert five rating scale) จำนวน 28 ข้อ ได้กำหนดเกณฑ์การให้คะแนน (บุญชม ศรีสะอาด, 2545, น. 100) ดังนี้

มากที่สุด	ให้คะแนน	5 คะแนน
มาก	ให้คะแนน	4 คะแนน
ปานกลาง	ให้คะแนน	3 คะแนน
น้อย	ให้คะแนน	2 คะแนน
น้อยที่สุด	ให้คะแนน	1 คะแนน

โดยเทียบค่าเฉลี่ยของคะแนนความคิดเห็นอยู่ในระดับต่าง ๆ ดังนี้

คะแนน	ระดับ
4.50 – 5.00	หมายถึง มากที่สุด
3.50 – 4.49	หมายถึง มาก
2.50 – 3.49	หมายถึง ปานกลาง
1.50 – 2.59	หมายถึง น้อย
1.00 – 1.49	หมายถึง น้อยที่สุด

#### 2.4 แหล่งข้อมูล

ผู้เรียนกลุ่มตัวอย่างจำนวน 326 คน

#### 2.5 การวิเคราะห์ข้อมูล

โดยการหาค่าเฉลี่ย ( $\bar{x}$ ) และค่าส่วนเบี่ยงเบนมาตรฐาน (S.D.) และวิเคราะห์องค์ประกอบเชิงยืนยัน (CFA) ด้วยโปรแกรมสำเร็จรูป เพื่อหาค่าความตรงตามภาวะสันนิษฐาน (Construct validation) โดยใช้การตรวจสอบความตรงเชิงคู่เข้า (Convergent validity) ซึ่งสามารถพิจารณาจากค่าน้ำหนักองค์ประกอบมาตรฐาน (Standardize factor loading) ค่า average variance extracted (AVE) ค่า  $\chi^2$  Goodness of fit ค่า degree of freedom (df) ค่า p-value ค่า Goodness of Fit Index (GFI) ค่า Adjusted Goodness of Fit Index (AGFI) ค่า SRMR และค่า RMSEA

**ขั้นตอนที่ 3** ศึกษา เอกสาร แนวคิด/ทฤษฎีและงานวิจัยที่เกี่ยวข้องของทักษะชีวิต มีรายละเอียดดังนี้

#### 3.1 วัตถุประสงค์

เพื่อกำหนดนิยาม องค์ประกอบและตัวชี้วัดของทักษะชีวิต

#### 3.2 วิธีดำเนินการ

3.2.1 ศึกษาและวิเคราะห์สาระสำคัญของเอกสาร แนวคิด/ทฤษฎีและงานวิจัยที่เกี่ยวข้องกับทักษะชีวิต อาทิ ของ World Health Organization (1994); UNESCO(2000); Mangrulkar; Whitman; & Posner (2001); Goodship (2001); Neeley (2004); NCREL; & The Metiri Group (2003); Partnership for 21<sup>st</sup> Century Skills. (2009); Wagner (2008); กรมสุขภาพจิต (2544); บงยุทธ วงศ์ภิรมย์ศานติ์และสุวรรณ เรื่องกาญจนเศรษฐ์ (ม.ป.ป.); สำนักงานคณะกรรมการการศึกษาขั้นพื้นฐาน (2554); วิจารณ์ พาณิช (2555); วิโรจน์ สารรัตน์ (2556); อาจอง ชุ่มสาย ณ อยุธยา (2557); ไพฑูรย์ สีนลรัตน์ และคนอื่น ๆ (2557); ปิยาภรณ์ พุ่มแก้ว (2555) และสุดารัตน์ พิมลรัตนกานต์ (2558)

3.2.2 สังเคราะห์นิยาม องค์ประกอบและตัวชี้วัดของทักษะชีวิตจากเอกสาร แนวคิด/ทฤษฎีและงานวิจัยที่เกี่ยวข้องกับทักษะชีวิต อาทิ ของ World Health Organization (1994); UNESCO (2000) ; Mangrulkar; Whitman; & Posner (2001); Goodship (2001); Neeley (Neeley, 2004) ; NCREL; & The Metiri Group (2003); Partnership for 21<sup>st</sup> Century Skills (2009); Wagner (2008); Guilford (1956); Wallach; & Kogan (1965); Silverman (1985); ยงยุทธ วงศ์ภิรมย์ศานติ์และสุวรรณา เรื่องกาญจนเศรษฐ์ (ม.ป.ป.); กรมสุขภาพจิต (2544); สำนักงานคณะกรรมการการศึกษาขั้นพื้นฐาน (2554); วิจารณ์ พาณิช (2555); วิโรจน์ สารรัตนะ (2556); อาจอง ชุ่มสาย ณ อยุธยา (2557); ไพฑูรย์ สินลาวัฒน์ และคนอื่นๆ (2557); ชนาธิป พรกุล (2551); บรรจง อมรชีวิน (2554); ชนัท ธาตุทอง (2554); ปิยาภรณ์ พุ่มแก้ว (2555) และสุदारัตน์ พิมลรัตนกานต์ (2558)

3.2.3 กำหนดนิยามของทักษะชีวิตหมายถึง ความสามารถของผู้เรียนในการจัดการกับปัญหาต่าง ๆ รอบตัวและสามารถทำงานร่วมกับผู้อื่นได้ด้วยดี และองค์ประกอบของทักษะชีวิตมี 7 องค์ประกอบ ได้แก่ 1. การสื่อสารอย่างมีประสิทธิภาพมี 3 ตัวชี้วัด คือ 1) สื่อสารกับผู้อื่นโดยใช้ภาษา/คำศัพท์ที่เข้าใจง่าย 2) สื่อสารกับผู้อื่นโดยใช้ภาษา/คำศัพท์ที่ถูกต้องชัดเจน และ 3) สื่อสารกับผู้อื่นอย่างถูกต้องเหมาะสม 2. การสร้างสัมพันธภาพที่ดีกับผู้อื่นมี 3 ตัวชี้วัด คือ 1) กล่าวพูดเสนอความคิดเห็นกับผู้อื่น 2) รับฟังและยอมรับความคิดเห็นของผู้อื่น และ 3) พุดจาหรือปฏิบัติต่อผู้อื่นด้วยดี 3. การคิดอย่างมีวิจารณญาณมี 3 ตัวชี้วัด คือ 1) ตั้งและตอบคำถามในประเด็นที่สนใจอย่างรอบด้าน 2) พิจารณาข้อดี ข้อเสีย คุณค่าและความสำคัญของสิ่งที่ทำ และ 3) ตัดสินใจเลือกทำหรือไม่ทำสิ่งใด ๆ อย่างมีเหตุผล 4. การแก้ปัญหา มี 4 ตัวชี้วัด คือ 1) ทำความเข้าใจปัญหาและระบุปัญหาที่ต้องการแก้ไข 2) ระบุแนวทางเลือกที่หลากหลายในการแก้ปัญหามีเหตุผล 3) ดำเนินการแก้ไขปัญหตามแนวทางที่กำหนดไว้ และ 4) สรุปผลการแก้ปัญหา 5. การทำงานร่วมกับผู้อื่นมี 3 ตัวชี้วัด คือ 1) มีส่วนร่วมในการปฏิบัติงานเสมอ 2) กล่าวแสดงความคิดเห็นของตนเองอย่างมีเหตุผล และ 3) ปฏิบัติงานที่ได้รับมอบหมายจนสำเร็จลุล่วงอย่างมีประสิทธิภาพ 6. การคิดสร้างสรรค์มี 3 ตัวชี้วัด คือ 1) ระบุแนวทางการสร้างสรรค์ที่หลากหลายเพื่อแก้ปัญหามีเหตุผล 2) สร้างสรรค์ชิ้นงานที่แปลกใหม่ และ 3) นำเสนอชิ้นงานด้วยแนวคิดที่แปลกใหม่อย่างสมเหตุสมผล และ 7. การใช้สารสนเทศ สื่อและเทคโนโลยีมี 2 ตัวชี้วัด คือ 1) เข้าถึงสารสนเทศ สื่อและเทคโนโลยีที่หลากหลาย และ 2) ใช้เทคโนโลยีในการสร้างนวัตกรรมและการนำเสนอชิ้นงาน

### 3.3 เครื่องมือที่ใช้ในการเก็บข้อมูล

แบบบันทึกเอกสาร เป็นเอกสารที่บันทึกผลการรวบรวมข้อมูลเกี่ยวกับชื่อผู้แต่ง ชื่อเอกสาร ปีที่พิมพ์ สถานที่พิมพ์ ชื่อโรงพิมพ์หรือสำนักพิมพ์ เลขหน้าและสาระสำคัญของเอกสารที่ศึกษา โดยใช้วิธีการจดบันทึกในเอกสารและการพิมพ์ในคอมพิวเตอร์เก็บไว้

### 3.4 แหล่งข้อมูล

แหล่งข้อมูลที่ศึกษา ได้แก่ เอกสาร แนวคิด/ทฤษฎีและงานวิจัยที่เกี่ยวข้องกับทักษะชีวิต อาทิ Life Skills Education for Children and Adolescents in Schools, Life Skills Approach to Child and Adolescent Health Human Development, Life skills mastery for students with special needs, EnGauge: 21st century skills, P21 Framework Definitions, The global achievement gap: Why even our best schools don't teach the new survival skills our children need-and what we can do about it, Structure of Intellect Psychological, Creative Learning and Teaching, Model of Thinking in Young Children, Psychology, ทักษะชีวิต, วิธีสร้างการเรียนรู้เพื่อศิษย์ในศตวรรษที่ 21, กระบวนทัศน์ใหม่ทางการศึกษา กรณีที่เสนอต่อการศึกษาในศตวรรษที่ 21, เด็บโตเต็มตามศักยภาพผู้ศตวรรษที่ 21 ของการศึกษาไทย, แนวทางการพัฒนาทักษะชีวิตบูรณาการการเรียนการสอน 8 กลุ่มสาระการเรียนรู้, คุณธรรมนำความรู้, ทักษะชีวิตและสังคม, สอนคิด : การจัดการเรียนรู้เพื่อพัฒนาการคิด, การออกแบบการสอนบูรณาการการอ่าน การคิดวิเคราะห์และการเขียน, Thinking School สอนให้คิด, การพัฒนาหลักสูตรทักษะชีวิตโดยใช้การคิดเป็นฐานการเรียนรู้ สำหรับผู้เรียนชั้นประถมศึกษาปีที่ 6

### 3.5 การวิเคราะห์ข้อมูล

ใช้วิธีการวิเคราะห์เนื้อหา (Content analysis) มีรายละเอียดขั้นตอนการวิเคราะห์ ดังนี้ 1) วิเคราะห์สาระสำคัญของแต่ละเอกสาร แนวคิดและงานวิจัยที่เกี่ยวข้อง 2) ระบุคำสำคัญจากสาระสำคัญของแต่ละเอกสารแนวคิด/ทฤษฎีและงานวิจัยที่เกี่ยวข้อง เพื่อกำหนดค่านิยามของทักษะชีวิต 3) วิเคราะห์องค์ประกอบของทักษะชีวิตโดยการทำบัญชีตารางวิเคราะห์องค์ประกอบของทักษะชีวิต และ 4) สังเคราะห์ตัวชี้วัดของทักษะชีวิตโดยการสกัดคำสำคัญจากนิยามของทักษะชีวิตเป็นรายข้อ

**ขั้นตอนที่ 4** ศึกษา วิเคราะห์และสังเคราะห์แนวคิด/ทฤษฎีและเอกสารที่เกี่ยวข้องกับการจัดการเรียนรู้ที่นำมาใช้เป็นแนวทางในการพัฒนารูปแบบการจัดการเรียนรู้ มีรายละเอียดดังนี้

#### 4.1 วัตถุประสงค์

เพื่อสังเคราะห์ข้อมูลเพื่อนำมาใช้เป็นแนวทางในการพัฒนารูปแบบการจัดการเรียนรู้ที่เสริมสร้างความเชื่อมั่นในการสื่อสารภาษาอังกฤษและทักษะชีวิต

#### 4.2 วิธีดำเนินการ

4.2.1 ศึกษาแนวคิด/ทฤษฎีและเอกสารที่เกี่ยวข้องกับการจัดการเรียนรู้ที่นำมาใช้เป็นแนวทางในการพัฒนารูปแบบการจัดการเรียนรู้จำนวน 7 แนวคิด ได้แก่ ทฤษฎีการเรียนรู้ทางสังคม (Social learning theory) ของแบนดูรา (Bandura, 1977) ทฤษฎีเซลล์กระจกเงา (Mirror neuron theory) ของริซอลัตติ (Rizzolatti, 2005) การโค้ชเพื่อการรู้คิด (Cognitive coaching) ของอาเทอร์และแกมสตัน (Arthur; & Gamston, 2002) ทฤษฎีการเสริมแรง (Reinforcement theory) ของสกินเนอร์ (Skinner, 1938) การสะท้อนคิด (Reflection) ของดิวอี้ (Dewey, 1993) การสอนภาษาเพื่อการสื่อสาร (The communicative language teaching) ของไฮม์ส (Hymes, 1979a) และการสอนโดยยึดภาระงานเป็นฐาน (Task-based approach) ของวิลลิส (Willis, 1998) และวิเคราะห์หลักการสำคัญและการนำแนวคิดไปใช้ในการพัฒนารูปแบบการจัดการเรียนรู้

4.2.2 วิเคราะห์สาระสำคัญของรูปแบบการจัดการเรียนรู้ใน 4 องค์ประกอบ ได้แก่ หลักการ วัตถุประสงค์ การจัดกิจกรรมการเรียนรู้ และการประเมินผลจากทั้ง 7 แนวคิด ได้แก่ ทฤษฎีการเรียนรู้ทางสังคม (Social learning theory) ของแบนดูรา (Bandura, 1977) ทฤษฎีเซลล์กระจกเงา (Mirror neuron theory) ของริซอลัตติ (Rizzolatti, 2005) การโค้ชเพื่อการรู้คิด (Cognitive coaching) ของอาเทอร์และแกมสตัน (Arthur และ Gamston, 2002) ทฤษฎีการเสริมแรง (Reinforcement theory) ของสกินเนอร์ (Skinner, 1938) การสะท้อนคิด (Reflection) ของดิวอี้ (Dewey, 1993) การสอนภาษาเพื่อการสื่อสาร (The communicative language teaching) ของไฮม์ส (Hymes, 1979a) และการสอนโดยยึดภาระงานเป็นฐาน (Task-based approach) ของวิลลิส (Willis, 1998)

4.2.3 สังเคราะห์ขั้นตอนในการจัดการเรียนรู้จากทั้ง 7 แนวคิดดังข้อ 4.2.2 ได้ขั้นตอนการจัดการเรียนรู้จำนวน 5 ขั้นตอน ได้แก่ ขั้นตอนที่ 1 แลกเปลี่ยนประสบการณ์ (Exchange the experiences) ขั้นตอนที่ 2 สร้างความเชื่อมั่น (Create the confidence) ขั้นตอนที่ 3 สร้างผลงานร่วมกัน (Co-operate the works) ขั้นตอนที่ 4 เรียนรู้การสะท้อนคิด (Learn the reflections) และขั้นตอนที่ 5 กระตุ้นการประเมินผล (Stimulate the assessment)

#### 4.3 เครื่องมือที่ใช้ในการเก็บข้อมูล

แบบบันทึกเอกสาร เป็นเอกสารที่บันทึกผลการรวบรวมข้อมูลเกี่ยวกับชื่อผู้แต่ง ชื่อเอกสาร ปีที่พิมพ์ สถานที่พิมพ์ ชื่อโรงพิมพ์หรือสำนักพิมพ์ เลขหน้า หลักการสำคัญและสาระสำคัญของแนวคิด/ทฤษฎีโดยใช้วิธีการจดบันทึกในเอกสารและการพิมพ์ในคอมพิวเตอร์เก็บไว้

#### 4.4 แหล่งข้อมูล

แหล่งข้อมูลที่ศึกษา ได้แก่ แนวคิด/ทฤษฎีและเอกสารที่เกี่ยวข้องกับการจัดการเรียนรู้ที่นำมาใช้เป็นแนวทางในการพัฒนารูปแบบการจัดการเรียนรู้ อาทิ Motivation and Personality, Cognitive Coaching Foundation Seminar Learning Guide, Social Learning Theory, How we think, Childhood and Society, The mirror neuron system and its function in humans, The Behavior of organisms: An experimental analysis, Problems and Principles in English Teaching, Applied Linguistics, The Communication Approach to Language Teaching, The Natural Approach: Language Acquisition in the Classroom, Language Teaching: A Scientific Approach, Communicative Language Teaching: An Introduction, Action learning in action: Transforming problems and people for world-class organization learning, The Action Learning Handbook, Communicative Language Teaching Today, "Tasks for Language Teachers," In A Resource Book for Training and Development, Teaching English as a second language, The Functional-Notional Approach: From Theory to Practice, Theoretical bases of communicative approaches to second language teaching and testing, Action Learning : New Techniques for Management, Reflective Practice in Education and Training, Communication in Action, Reflective Practice to Improve Schools : An Action Guide for Education, Teaching ESL: In cooperating a Communicative, Student-Centered Component, Creative Learning and Teaching, A Framework for Tasked-Based Learning, Communicative Tasks and the Language Curriculum, Reflection In The Writing Classroom, การโค้ชเพื่อการรู้คิด, วิธีสอนภาษาอังกฤษ, ผลของการประเมินตนเองของนิสิตทันตแพทย์ต่อประสิทธิภาพการทำงานชุมชนในคลินิกทันตกรรมชุมชนโดยใช้แบบสะท้อนความคิด, จิตวิทยาสำหรับครูและจิตวิทยาการศึกษา

#### 4.5 การวิเคราะห์ข้อมูล

ใช้วิธีการวิเคราะห์เนื้อหา (Content analysis) มีรายละเอียดขั้นตอนการวิเคราะห์ ดังนี้ 1) วิเคราะห์หลักการสำคัญของแต่ละแนวคิด/ทฤษฎีและการนำแนวคิดไปใช้ในการพัฒนารูปแบบการจัดการเรียนรู้ 2) วิเคราะห์องค์ประกอบของรูปแบบการจัดการเรียนรู้ ได้แก่ หลักการ วัตถุประสงค์



การจัดกิจกรรมการเรียนรู้และการประเมินผลของแต่ละแนวคิด/ทฤษฎี 3) สังเคราะห์ขั้นต้นของการจัดการเรียนรู้ของรูปแบบการจัดการเรียนรู้จากแนวคิด/ทฤษฎีดังกล่าว

**ขั้นตอนที่ 5** ศึกษาและวิเคราะห์งานวิจัยที่เกี่ยวข้องกับการจัดการเรียนรู้ มีรายละเอียดดังนี้

### 5.1 วัตถุประสงค์

เพื่อวิเคราะห์ข้อมูลเพื่อนำมาใช้เป็นแนวทางในการพัฒนารูปแบบการจัดการเรียนรู้ที่เสริมสร้างความเชื่อมั่นในการสื่อสารภาษาอังกฤษและทักษะชีวิต

### 5.2 วิธีดำเนินการ

5.2.1 ศึกษางานวิจัยที่เกี่ยวข้องกับการจัดการเรียนรู้ที่เสริมสร้างความเชื่อมั่นในการสื่อสารภาษาอังกฤษและทักษะชีวิต ที่นำมาใช้เป็นแนวทางในการพัฒนารูปแบบการจัดการเรียนรู้ของ อุษามะหะหมัด (2557); จิรา ลังกา (2557); สุริยะ ประทุมรัตน์ (2557); จิราพร พวงประดิษฐ์ (2556); วรณพวรรณ เลิศวัตกรานต์ (2556); กรรณิกา ประพันธ์ (2555); หนึ่งนภา อินทรสุด (2551); กาญจนา ชอบกลาง (2556); จิดาภา พงษ์ชุบ (2549); นิตยา มูลสาร (2549) และนิลุล จิตต์มัน (2547)

5.2.2 วิเคราะห์งานวิจัยที่เกี่ยวข้องกับการจัดการเรียนรู้ที่เสริมสร้างความเชื่อมั่นในการสื่อสารภาษาอังกฤษและทักษะชีวิตทั้ง 11 งาน ใน 5 ด้าน ได้แก่ องค์ประกอบของรูปแบบการจัดการเรียนรู้ การจัดกิจกรรมการเรียนรู้ การวัดและประเมินผล บทบาทของครูและบทบาทของผู้เรียน เพื่อนำมาพัฒนารูปแบบการจัดการเรียนรู้

5.2.3 วิเคราะห์องค์ประกอบของรูปแบบการจัดการเรียนรู้เสริมสร้างความเชื่อมั่นในการสื่อสารภาษาอังกฤษและทักษะชีวิตเป็น 5 องค์ประกอบ ได้แก่ หลักการ วัตถุประสงค์ ขั้นตอนการจัดการเรียนรู้ การวัดและประเมินผล และบทบาทของครูและผู้เรียน และได้สรุปแนวทางในการจัดกิจกรรมการเรียนรู้ การวัดและประเมินผล บทบาทของครูและบทบาทของผู้เรียน

### 5.3 เครื่องมือที่ใช้ในการเก็บข้อมูล

แบบบันทึกเอกสาร เป็นเอกสารที่บันทึกผลการรวบรวมข้อมูลเกี่ยวกับชื่อผู้แต่ง ชื่อเอกสาร ปีที่พิมพ์ สถานที่พิมพ์ ชื่อโรงพิมพ์หรือสำนักพิมพ์ เลขหน้าและสาระสำคัญของงานวิจัยที่เกี่ยวข้องใน 5 ด้าน ได้แก่ องค์ประกอบของรูปแบบการจัดการเรียนรู้ การจัดกิจกรรมการเรียนรู้ การวัดและประเมินผล บทบาทของครู และบทบาทของผู้เรียน โดยใช้วิธีการจดบันทึกในเอกสารและการพิมพ์ในคอมพิวเตอร์เก็บไว้

#### 5.4 แหล่งข้อมูล

งานวิจัยที่เกี่ยวข้องกับการจัดการเรียนรู้ที่เสริมสร้างความเชื่อมั่นในการสื่อสารภาษาอังกฤษและทักษะชีวิต ได้แก่ การพัฒนารูปแบบการสอนอ่านภาษาอังกฤษเน้นภาระงานเพื่อเสริมสร้างทักษะการคิดวิเคราะห์สำหรับผู้เรียนชั้นประถมศึกษา (อุษา มะหะหมัด, 2557) การพัฒนารูปแบบการจัดการเรียนรู้เพื่อเสริมสร้างความสามารถในการอ่านภาษาอังกฤษอย่างมีวิจารณญาณของผู้เรียนระดับมัธยมศึกษาปีที่ 5 (จิรา ลังกา, 2557) การวิจัยปฏิบัติการ: การพัฒนาความมั่นใจในการพูดภาษาอังกฤษของนักศึกษา สาขาวิชาสังคมศึกษาระดับปริญญาตรี โดยใช้รางวัลในการเสริมแรงทางบวก (สุริยะ ประทุมรัตน์, 2557, น. 71-80) ความสามารถในการพูดภาษาอังกฤษและความเชื่อมั่นในตนเองของผู้เรียนระดับมัธยมศึกษาปีที่ 2 ที่ได้รับการจัดการเรียนรู้โดยใช้งานปฏิบัติเป็นฐานร่วมกับกลวิธีเสริมต่อการเรียนรู้ (จิราพร พวงประดิษฐ์, 2556) การศึกษาความสามารถด้านการฟัง-การพูดภาษาอังกฤษและเจตคติต่อการเรียนภาษาอังกฤษของผู้เรียนระดับชั้นมัธยมศึกษาปีที่ 1 โรงเรียนหัวหิน ด้วยวิธีสอนกิจกรรมสถานการณ์จำลองโดยการออกแบบการเรียนรู้แบบย้อนกลับ (กาญจนา ซอบกลาง, 2556, น. 123-134) การพัฒนาความเชื่อมั่นในตนเอง สำหรับผู้เรียนช่วงชั้นที่ 3 โครงการโรงเรียนสองภาษาโดยใช้กิจกรรมกลุ่มสัมพันธ์ (จิตาภา พงษ์ชุบ, 2549) การพัฒนาชุดกิจกรรมโดยเน้นงานปฏิบัติเพื่อฝึกทักษะการฟังและการพูดภาษาอังกฤษเพื่อการสื่อสาร (วรรณพรพรรณ เลิศวัตรกานต์, 2556) การพัฒนารูปแบบการเรียนรู้กลุ่มสาระการเรียนรู้ภาษาต่างประเทศ (ภาษาอังกฤษ) เพื่อเสริมสร้างทักษะการอ่าน (กรรณิกา ประพันธ์ และคนอื่น ๆ, 2555, น. 68-78) ผลของการสอนภาษาอังกฤษเพื่อการสื่อสารโดยใช้แนวคิดการเรียนรู้แบบมีส่วนร่วมที่มีต่อผลสัมฤทธิ์ทางการเรียนภาษาอังกฤษและความสามารถในการทำงานกลุ่ม (หนึ่งนภา อินทรสูต, 2551) การสร้างกิจกรรมพัฒนาผู้เรียนโดยใช้โครงการเพื่อเสริมสร้างความสามารถทางภาษาอังกฤษและทักษะชีวิต (นิตยา มูลสาร, 2549) การพัฒนาความสามารถทางการพูดภาษาอังกฤษและทักษะชีวิตของผู้เรียนระดับมัธยมศึกษา โดยการเรียนรู้โดยเน้นภาระงาน (นิลุบล จิตต์มัน, 2547)

#### 5.5 การวิเคราะห์ข้อมูล

ใช้วิธีการวิเคราะห์เนื้อหา (Content analysis) มีรายละเอียดขั้นตอนการวิเคราะห์ ดังนี้ 1) วิเคราะห์สาระสำคัญของงานวิจัยที่เกี่ยวข้องกับการจัดการเรียนรู้ที่เสริมสร้างความเชื่อมั่นในการสื่อสารภาษาอังกฤษและทักษะชีวิตใน 5 ด้าน ได้แก่ องค์ประกอบของรูปแบบการจัดการเรียนรู้ การจัดการกิจกรรมการเรียนรู้ การวัดและประเมินผล บทบาทของครู และบทบาทของผู้เรียน 2) สรุปผลการวิเคราะห์ข้อมูลที่ได้จากงานวิจัยที่เกี่ยวข้องเพื่อนำมาพัฒนารูปแบบการจัดการเรียนรู้

**ขั้นตอนที่ 6** สัมภาษณ์ผู้ที่เกี่ยวข้องกับการพัฒนารูปแบบการจัดการเรียนรู้ที่มีรายละเอียดดังนี้

#### 6.1 วัตถุประสงค์

เพื่อวิเคราะห์ข้อมูลเพื่อนำมาใช้เป็นแนวทางในการพัฒนารูปแบบการจัดการเรียนรู้ที่เสริมสร้างความเชื่อมั่นในการสื่อสารภาษาอังกฤษและทักษะชีวิต

#### 6.2 วิธีดำเนินการ

6.2.1 สัมภาษณ์ผู้ที่เกี่ยวข้องกับการจัดการเรียนรู้ มีผู้ให้สัมภาษณ์ จำนวน 6 คน ได้แก่ ผู้อำนวยการสถานศึกษา จำนวน 2 คน ครูผู้สอนรายวิชาภาษาอังกฤษ ในระดับมัธยมศึกษาตอนต้น จำนวน 2 คน และผู้ปกครองของผู้เรียนที่กำลังศึกษาอยู่ในระดับมัธยมศึกษาตอนต้น จำนวน 2 คน จากโรงเรียนขยายโอกาส สังกัดสำนักงานเขตพื้นที่การศึกษาประถมศึกษาสงขลา เขต 3 ในช่วงเดือนกรกฎาคม - สิงหาคม พุทธศักราช 2559 ซึ่งเป็นการสัมภาษณ์แบบไม่มีโครงสร้าง (Unstructured interview)

6.2.2 วิเคราะห์ผลการสัมภาษณ์ โดยการนำข้อมูลมาพิจารณาความเชื่อมโยงของข้อมูลลงในตาราง 4 ด้าน ได้แก่ การจัดกิจกรรมการเรียนรู้ การวัดและประเมินผล บทบาทของครู และบทบาทของผู้เรียน

6.2.3 วิเคราะห์สาระสำคัญของการสัมภาษณ์จากทั้ง 4 ด้านเพื่อให้ได้แนวทางในการพัฒนารูปแบบการจัดการเรียนรู้ที่เสริมสร้างความเชื่อมั่นในการสื่อสารภาษาอังกฤษและทักษะชีวิต ด้านการจัดกิจกรรมการเรียนรู้ การวัดและประเมินผล บทบาทของครู และบทบาทของผู้เรียน

#### 6.3 เครื่องมือที่ใช้ในการเก็บข้อมูล

แบบบันทึกการสัมภาษณ์ เป็นเอกสารที่บันทึกผลการสัมภาษณ์เกี่ยวกับชื่อผู้สัมภาษณ์ ชื่อผู้ให้สัมภาษณ์ วัน เดือน ปีที่สัมภาษณ์ และสาระสำคัญของการสัมภาษณ์ ใน 4 ด้าน ได้แก่ การจัดกิจกรรมการเรียนรู้ การวัดและประเมินผล บทบาทของครูและบทบาทของผู้เรียน โดยใช้วิธีการจดบันทึกในเอกสารและการพิมพ์ในคอมพิวเตอร์เก็บไว้

#### 6.4 แหล่งข้อมูล

ผู้อำนวยการโรงเรียน จำนวน 2 คน ครูผู้สอนรายวิชาภาษาอังกฤษ จำนวน 2 คน และผู้ปกครองของผู้เรียนระดับมัธยมศึกษาตอนต้น จำนวน 2 คน

#### 6.5 การวิเคราะห์ข้อมูล

ใช้วิธีการวิเคราะห์เนื้อหา (Content analysis) มีรายละเอียดขั้นตอนการวิเคราะห์ดังนี้ 1) วิเคราะห์ข้อมูลจากแบบบันทึกการสัมภาษณ์ที่เกี่ยวข้องกับการจัดการเรียนรู้ที่เสริมสร้างความ

เชื่อมั่นในการสื่อสารภาษาอังกฤษและทักษะชีวิตใน 4 ด้าน ได้แก่ การจัดกิจกรรมการเรียนรู้ การวัดและประเมินผล บทบาทของครู และบทบาทของผู้เรียน 2) วิเคราะห์สาระสำคัญของทั้ง 4 ด้านเพื่อนำมาพัฒนารูปแบบการจัดการเรียนรู้

**ขั้นตอนที่ 7** การสังเกตพฤติกรรมการเรียนรู้ของผู้เรียน เป็นการสังเกตสิ่งแวดล้อมรอบตัวและพฤติกรรมการเรียนในชั้นเรียนของผู้เรียน มีรายละเอียดดังนี้

### 7.1 วัตถุประสงค์

เพื่อวิเคราะห์ข้อมูลเพื่อนำมาพัฒนารูปแบบการจัดการเรียนรู้ที่เสริมสร้างความเชื่อมั่นในการสื่อสารภาษาอังกฤษและทักษะชีวิต

### 7.2 วิธีดำเนินการ

7.2.1 สังเกตบรรยากาศของห้องเรียนซึ่งเป็นสิ่งแวดล้อมรอบตัวผู้เรียน อาทิ การจัดผู้เรียนในห้องเรียน การจัดสื่อต่าง ๆ ในห้องเรียน เป็นต้น และสังเกตพฤติกรรมการเรียนรู้ในชั้นเรียนของผู้เรียนในโรงเรียนบ้านตลิ่งชัน อำเภอจะนะ จังหวัดสงขลา จำนวน 1 ห้องเรียน และโรงเรียนบ้านคอกลมุด อำเภอสะบ้าย้อย จังหวัดสงขลา จำนวน 2 ห้องเรียน รวม 3 ห้องเรียน ในช่วงเดือนพฤษภาคม-เดือนกรกฎาคม พุทธศักราช 2559 ซึ่งเป็นการสังเกตแบบไม่มีส่วนร่วม (Non-participant observation)

7.2.2 วิเคราะห์ผลการสังเกตผู้เรียน โดยการนำข้อมูลที่ได้จากการสังเกตมาพิจารณาความเชื่อมโยงของข้อมูลลงในตาราง 4 ประเด็นหลัก ได้แก่ บรรยากาศของห้องเรียน การใช้ทักษะทางภาษา การเสริมสร้างความเชื่อมั่นในการสื่อสารภาษาอังกฤษ และการเสริมสร้างทักษะชีวิต

7.2.3 วิเคราะห์สาระสำคัญของการสังเกตจากทั้ง 4 ประเด็น ได้แก่ บรรยากาศของห้องเรียน การใช้ทักษะทางภาษา การเสริมสร้างความเชื่อมั่นในการสื่อสารภาษาอังกฤษ และการเสริมสร้างทักษะชีวิต เพื่อให้ได้แนวทางในการพัฒนารูปแบบการจัดการเรียนรู้

### 7.3 เครื่องมือที่ใช้ในการเก็บข้อมูล

แบบบันทึกการสังเกตผู้เรียน เป็นเอกสารที่บันทึกผลการสังเกตผู้เรียนเกี่ยวกับชื่อผู้สังเกต สถานที่สังเกต วัน เดือน ปีที่สังเกต และสาระสำคัญของการสัมภาษณ์ ใน 4 ประเด็น ได้แก่ บรรยากาศของห้องเรียน การใช้ทักษะทางภาษา การเสริมสร้างความเชื่อมั่นในการสื่อสารภาษาอังกฤษ และการเสริมสร้างทักษะชีวิต โดยใช้วิธีการจดบันทึกในเอกสารและการพิมพ์ในคอมพิวเตอร์เก็บไว้

#### 7.4 แหล่งข้อมูล

ผู้เรียนระดับมัธยมศึกษาตอนต้นที่กำลังเรียนในโรงเรียนบ้านตลิ่งชัน อำเภอจะนะ จังหวัดสงขลา จำนวน 1 ห้อง และโรงเรียนบ้านคอกลมุดอก อำเภอสะบ้าย้อย จังหวัดสงขลา จำนวน 2 ห้อง

#### 7.5 การวิเคราะห์ข้อมูล

ใช้วิธีการวิเคราะห์เนื้อหา (Content analysis) มีรายละเอียดขั้นตอนการวิเคราะห์ ดังนี้ 1) วิเคราะห์ข้อมูลจากแบบบันทึกการสังเกตใน 4 ประเด็น ได้แก่ บรรยากาศของห้องเรียน การใช้ทักษะทางภาษา การเสริมสร้างความเชื่อมั่นในการสื่อสารภาษาอังกฤษ และการเสริมสร้างทักษะชีวิต 2) วิเคราะห์สาระสำคัญของทั้ง 4 ประเด็นเพื่อนำมาพัฒนารูปแบบการจัดการเรียนรู้ที่เสริมสร้างความเชื่อมั่นในการสื่อสารภาษาอังกฤษและทักษะชีวิต

### ระยะที่ 2 การพัฒนา (Development: 1) รูปแบบการจัดการเรียนรู้

ในระยะนี้เป็นการพัฒนารูปแบบการจัดการเรียนรู้เสริมสร้างความเชื่อมั่นในการสื่อสารภาษาอังกฤษและทักษะชีวิต สำหรับผู้เรียนระดับมัธยมศึกษาตอนต้น การตรวจสอบคุณภาพของรูปแบบการจัดการเรียนรู้ การสร้างเครื่องมือประกอบรูปแบบ การตรวจสอบคุณภาพของเครื่องมือประกอบรูปแบบและการปรับปรุงรูปแบบ แล้วดำเนินการศึกษานำร่องและการปรับปรุงรูปแบบการจัดการเรียนรู้และเครื่องมือประกอบรูปแบบการจัดการเรียนรู้ ในช่วงเดือนธันวาคม พุทธศักราช 2559 ถึง เดือนพฤษภาคม พุทธศักราช 2560 โดยมีรายละเอียดในแต่ละขั้นตอนดังนี้

**ขั้นตอนที่ 1** พัฒนารูปแบบการจัดการเรียนรู้ที่เสริมสร้างความเชื่อมั่นในการสื่อสารภาษาอังกฤษและทักษะชีวิต สำหรับผู้เรียนระดับมัธยมศึกษาตอนต้น มีรายละเอียดดังนี้

#### 1.1 วัตถุประสงค์

เพื่อร่างรูปแบบการจัดการเรียนรู้ที่เสริมสร้างความเชื่อมั่นในการสื่อสารภาษาอังกฤษและทักษะชีวิต

#### 1.2 วิธีดำเนินการ

1.2.1 ศึกษาและวิเคราะห์นิยามและองค์ประกอบของรูปแบบการจัดการเรียนรู้จากเอกสาร แนวคิด/ทฤษฎีและงานวิจัยที่เกี่ยวข้องของทิสนา แชมมณี (2557); คีฟ (Keeves, 1997); แอนเดอสัน (Anderson, 1997); อเรน (Arends, 1997); จ้อยซ; เวลล์ และ คาลจุน (Joyce; & et al, 2004); อุษา มะหะหมัด (2557); จิรา ลังกา (2557) และ กรรณิกา ประพันธ์ (2555) ศึกษาและวิเคราะห์นิยามของความเชื่อมั่นในการสื่อสารภาษาอังกฤษจากเอกสาร แนวคิด/ทฤษฎีและงานวิจัยที่เกี่ยวข้องกับของปีเตอร์สันและพิทซ์ (Peterson; & Pitz, 1988) ; เก็งตอน (Gençtan, 1984) ; อ้อสบี (Özbeý, 2004);

ยาเตสและชิซารี (Yates; & Chisari, 2013); โฮฟแลนด์ และคนอื่น ๆ (Hovland; & et al, 1953); ชรามม์ (Schramm, 1963); เบอเรลสันและสไตเนอร์ (Berelson; & Steiner, 1964); ไฮม์ (Hymes, 1979a); บราวน์ (Brown, 1980); อ็อกซ์ฟอร์ด (Oxford, 1990); ไฮเบล (Hybel, 1995); วอลตันและนีเน่ (Walton; & Nayne, 1995); ชนิษฐา จิตชินะกุล (2557); ทศณิยา บัวภา (2554) และ กัลย์ชลาภรณ์ มหาพัฒน์ไทย (2548) และศึกษาและวิเคราะห์นิยามของทักษะชีวิตเอกสาร แนวคิด/ทฤษฎีและงานวิจัยที่เกี่ยวข้องขององค์การอนามัยโลก (World Health Organization, 1994); ยูเนสโก (UNESCO, 2000); กรมสุขภาพจิต (2544); สำนักงานคณะกรรมการการศึกษาขั้นพื้นฐาน (2554); ปิยาภรณ์ พุ่มแก้ว (2555) และสุदारัตน์ พิมลรัตนกานต์ (2558)

1.2.2 สังเคราะห์นิยามและองค์ประกอบของรูปแบบการจัดการเรียนรู้จากเอกสารแนวคิด/ทฤษฎีและงานวิจัยที่เกี่ยวข้องตามข้อ 1.2.1

1.2.3 กำหนดนิยามของรูปแบบการจัดการเรียนรู้ที่เสริมสร้างความเชื่อมั่นในการสื่อสารภาษาอังกฤษและทักษะชีวิต หมายถึง ระเบียบ แบบแผนของการจัดการเรียนรู้ที่สามารถพัฒนาผู้เรียนให้มีความเชื่อมั่นในการสื่อสารภาษาอังกฤษและทักษะชีวิตตามองค์ประกอบและขั้นตอนอย่างมีระบบ และองค์ประกอบของรูปแบบการจัดการเรียนรู้ที่เสริมสร้างความเชื่อมั่นในการสื่อสารภาษาอังกฤษและทักษะชีวิต มี 5 องค์ประกอบ ได้แก่ หลักการ วัตถุประสงค์ ขั้นตอนการจัดการเรียนรู้อการวัดและประเมินผล และบทบาทของครูและผู้เรียน และรายละเอียดของแต่ละองค์ประกอบ

1.2.4 ร่างกรอบการพัฒนารูปแบบจัดการเรียนรู้ที่เสริมสร้างความเชื่อมั่นในการสื่อสารภาษาอังกฤษและทักษะชีวิต สำหรับผู้เรียนระดับมัธยมศึกษาตอนต้น

### 1.3 เครื่องมือที่ใช้ในการเก็บข้อมูล

แบบบันทึกเอกสาร เป็นเอกสารที่บันทึกผลการรวบรวมข้อมูลเกี่ยวกับชื่อผู้แต่ง ชื่อเอกสาร ปีที่พิมพ์ สถานที่พิมพ์ ชื่อโรงพิมพ์หรือสำนักพิมพ์ เลขหน้า และสาระสำคัญของเอกสารแนวคิด/ทฤษฎีและงานวิจัยที่เกี่ยวข้องกับรูปแบบการจัดการเรียนรู้ ความเชื่อมั่นในการสื่อสารภาษาอังกฤษ และทักษะชีวิต โดยใช้วิธีการจดบันทึกในเอกสารและการพิมพ์ในคอมพิวเตอร์เก็บไว้

### 1.4 แหล่งข้อมูล

แหล่งข้อมูลที่ศึกษา ได้แก่ เอกสาร แนวคิด/ทฤษฎีและงานวิจัยที่เกี่ยวข้องกับรูปแบบการจัดการเรียนรู้ อาทิ ศาสตราจารย์การสอน องค์ความรู้เพื่อการจัดการกระบวนการเรียนรู้ที่มีประสิทธิภาพ การพัฒนารูปแบบการจัดการเรียนรู้เพื่อเสริมสร้างความสามารถในการอ่านภาษาอังกฤษอย่างมีวิจารณญาณของผู้เรียนระดับมัธยมศึกษาปีที่ 5: การวิจัยปฏิบัติการ การพัฒนารูปแบบการเรียนรู้กลุ่มสาระการเรียนรู้ภาษาต่างประเทศ (ภาษาอังกฤษ) เพื่อเสริมสร้างทักษะการอ่าน

ของผู้เรียนชั้นประถมศึกษาปีที่ 6 Education Research: Methodology and Measurement, Using Models of Instruction, Classroom Instruction and Management, Models of teaching, The Systematic Design of Instruction, Curriculum planning for better teaching and learning เอกสาร แนวคิด/ทฤษฎีและงานวิจัยที่เกี่ยวข้องกับความเชื่อมั่น การสื่อสารและการสื่อสารภาษาอังกฤษ และ เอกสาร แนวคิด/ทฤษฎีและงานวิจัยที่เกี่ยวข้องกับทักษะชีวิต

### 1.5 การวิเคราะห์ข้อมูล

ใช้วิธีการวิเคราะห์เนื้อหา (Content analysis) มีรายละเอียดขั้นตอนการวิเคราะห์ เนื้อหาดังนี้ 1) วิเคราะห์นิยามของรูปแบบการจัดการเรียนรู้ที่เสริมสร้างความเชื่อมั่นในการสื่อสาร ภาษาอังกฤษและทักษะชีวิต จากเอกสาร แนวคิด/ทฤษฎีและงานวิจัยที่เกี่ยวข้องกับรูปแบบการจัดการ เรียนรู้ ความเชื่อมั่นในการสื่อสารภาษาอังกฤษ และทักษะชีวิต 2) สังเคราะห์นิยามของรูปแบบการ จัดการเรียนรู้ที่เสริมสร้างความเชื่อมั่นในการสื่อสารภาษาอังกฤษและทักษะชีวิตจากคำสำคัญของแต่ ละนิยามที่วิเคราะห์ไว้ 3) วิเคราะห์องค์ประกอบของรูปแบบการจัดการเรียนรู้ที่เสริมสร้างความเชื่อมั่น ในการสื่อสารภาษาอังกฤษและทักษะชีวิต จากเอกสาร แนวคิด/ทฤษฎีและงานวิจัยที่เกี่ยวข้องกับ รูปแบบการจัดการเรียนรู้ 4) สังเคราะห์องค์ประกอบของรูปแบบการจัดการเรียนรู้ที่เสริมสร้างความ เชื่อมั่นในการสื่อสารภาษาอังกฤษและทักษะชีวิตจากข้อมูลที่วิเคราะห์ได้

**ขั้นตอนที่ 2** ตรวจสอบคุณภาพของรูปแบบการจัดการเรียนรู้ที่เสริมสร้างความเชื่อมั่น ในการสื่อสารภาษาอังกฤษและทักษะชีวิต และปรับปรุงรูปแบบการจัดการเรียนรู้ มีรายละเอียด ดังนี้

#### 2.1 วัตถุประสงค์

2.1.1 เพื่อตรวจสอบความเหมาะสม ความสอดคล้อง และความเป็นไปได้ของรูปแบบ การจัดการเรียนรู้ที่เสริมสร้างความเชื่อมั่นในการสื่อสารภาษาอังกฤษและทักษะชีวิต

2.1.2 เพื่อปรับปรุงรูปแบบการจัดการเรียนรู้ที่เสริมสร้างความเชื่อมั่นในการสื่อสาร ภาษาอังกฤษและทักษะชีวิต

#### 2.2 วิธีดำเนินการ

2.2.1 สร้างเครื่องมือตรวจสอบคุณภาพเบื้องต้นของรูปแบบการจัดการเรียนรู้ ได้แก่ แบบประเมินความเหมาะสม ความสอดคล้องและความเป็นไปได้ของรูปแบบการจัดการเรียนรู้ที่ เสริมสร้างความเชื่อมั่นในการสื่อสารภาษาอังกฤษและทักษะชีวิต แบ่งเป็น 3 ตอน ได้แก่ ตอนที่ 1 แบบ ประเมินความเหมาะสมของรูปแบบการจัดการเรียนรู้ จำนวน 6 ด้าน ได้แก่ หลักการของรูปแบบ วัตถุประสงค์ของรูปแบบ ขั้นตอนการจัดการเรียนรู้ของรูปแบบ การวัดและประเมินผลของรูปแบบ

บทบาทของครู และบทบาทของผู้เรียน จำนวน 17 ข้อ ตอนที่ 2 ความสอดคล้องของรูปแบบการจัดการเรียนรู้ จำนวน 7 ข้อ และตอนที่ 3 ความเป็นไปได้ของรูปแบบการจัดการเรียนรู้ จำนวน 5 ข้อ ขั้นตอนการสร้างมีดังนี้ 1) ศึกษาเอกสารที่เกี่ยวข้องกับการสร้างแบบสอบถามหรือแบบประเมิน และรวบรวมคำถามที่สอดคล้องกับแบบประเมินความเหมาะสม ความสอดคล้องและความเป็นไปได้ของรูปแบบการจัดการเรียนรู้ 2) กำหนดตัวแปรของรูปแบบการจัดการเรียนรู้ 3) พิจารณาเลือกคำถามที่สอดคล้องกับความเหมาะสม ความสอดคล้องและความเป็นไปได้ของรูปแบบการจัดการเรียนรู้ และ 4) สร้างข้อกระทงสำหรับถามความคิดเห็นเกี่ยวกับความเหมาะสม ความสอดคล้องและความเป็นไปได้ของรูปแบบการจัดการเรียนรู้ (สุชีรา ภัทรายุตวรรตน์, 2546, น. 157)

2.2.2 ดำเนินการตรวจสอบคุณภาพด้านความเหมาะสม ความสอดคล้องและความเป็นไปได้ของรูปแบบการจัดการเรียนรู้ ซึ่งเป็นการตรวจสอบคุณภาพเบื้องต้นด้านความเที่ยงตรงเชิงเนื้อหา (Content validity) โดยผู้เชี่ยวชาญ จำนวน 5 คน

2.2.3 ดำเนินการเก็บและรวบรวมข้อมูล แล้วทำการวิเคราะห์ข้อมูลโดยการหาค่าเฉลี่ย ( $\bar{x}$ ) ค่าส่วนเบี่ยงเบนมาตรฐาน (S.D.) และแปลความหมายผลที่ได้ตามเกณฑ์ที่กำหนด

2.2.4 ดำเนินการปรับปรุงรูปแบบการจัดการเรียนรู้ตามข้อเสนอแนะของผู้เชี่ยวชาญ โดยการวิเคราะห์เนื้อหา (Content analysis) ข้อเสนอแนะเพื่อการปรับปรุงของผู้เชี่ยวชาญและได้ปรับปรุงรูปแบบการจัดการเรียนรู้เกี่ยวกับการจัดกิจกรรมการเรียนรู้ด้านทักษะชีวิตให้ชัดเจนยิ่งขึ้น การสะท้อนองค์ประกอบของทักษะชีวิตด้านการใช้สารสนเทศ สื่อและเทคโนโลยีให้ชัดเจน การพัฒนาแบบวัดความเชื่อมั่นในการสื่อสารภาษาอังกฤษและทักษะชีวิตที่สามารถนำไปใช้ได้จริง และการนำรูปแบบการจัดการเรียนรู้ที่พัฒนาขึ้นนี้ไปทดลองใช้ก่อนนำไปใช้จริง

## 2.3 เครื่องมือที่ใช้ในการเก็บข้อมูล

เครื่องมือที่ใช้ ได้แก่ แบบประเมินความเหมาะสม ความสอดคล้องและความเป็นไปได้ของรูปแบบการจัดการเรียนรู้ แบ่งเป็น 3 ตอน ดังต่อไปนี้

ตอนที่ 1 แบบประเมินความเหมาะสมของรูปแบบการจัดการเรียนรู้ จำนวน 17 ข้อ ประกอบด้วย 3 ส่วนสำคัญ ได้แก่ 1) คำชี้แจงในการตอบ 2) ข้อคำถามของแบบประเมิน และ 3) ข้อเสนอแนะเพื่อการปรับปรุงของผู้เชี่ยวชาญ ข้อคำถามของแบบประเมินมีลักษณะแบบมาตราส่วนประมาณค่า 5 ระดับ ตามแบบของลิเคิร์ต (Likert five rating scale) ได้กำหนดเกณฑ์การให้คะแนนดังนี้ (บุญชม ศรีสะอาด, 2545, น. 100)

เห็นด้วยอย่างยิ่ง	ให้คะแนน	5 คะแนน
เห็นด้วย	ให้คะแนน	4 คะแนน



ไม่แน่ใจ	ให้คะแนน	3 คะแนน
ไม่เห็นด้วย	ให้คะแนน	2 คะแนน
ไม่เห็นด้วยอย่างยิ่ง	ให้คะแนน	1 คะแนน

โดยเทียบค่าเฉลี่ยของคะแนนความคิดเห็นอยู่ในระดับต่าง ๆ ดังนี้

คะแนน	ระดับ
4.50 - 5.00	หมายถึง มีความเหมาะสมมากที่สุด
3.50 - 4.49	หมายถึง มีความเหมาะสมมาก
2.50 - 3.49	หมายถึง มีความเหมาะสมปานกลาง
1.50 - 2.49	หมายถึง มีความเหมาะสมน้อย
1.00 - 1.49	หมายถึง มีความเหมาะสมน้อยที่สุด

ตอนที่ 2 แบบประเมินความสอดคล้องของรูปแบบการจัดการเรียนรู้ จำนวน 7 ข้อ ประกอบด้วย 3 ส่วนสำคัญ ได้แก่ 1) คำชี้แจงในการตอบ 2) ข้อคำถามของแบบประเมิน และ 3) ข้อเสนอแนะเพื่อการปรับปรุงของผู้เชี่ยวชาญ ข้อคำถามของแบบประเมินมีลักษณะแบบมาตราส่วนประมาณค่า 5 ระดับ ตามแบบของลิเคิร์ต (Likert five rating scale) ได้กำหนดเกณฑ์การให้คะแนน ดังนี้

เห็นด้วยอย่างยิ่ง	ให้คะแนน	5 คะแนน
เห็นด้วย	ให้คะแนน	4 คะแนน
ไม่แน่ใจ	ให้คะแนน	3 คะแนน
ไม่เห็นด้วย	ให้คะแนน	2 คะแนน
ไม่เห็นด้วยอย่างยิ่ง	ให้คะแนน	1 คะแนน

โดยเทียบค่าเฉลี่ยของคะแนนความคิดเห็นอยู่ในระดับต่าง ๆ ดังนี้

คะแนน	ระดับ
4.50 - 5.00	หมายถึง มีความสอดคล้องมากที่สุด
3.50 - 4.49	หมายถึง มีความสอดคล้องมาก
2.50 - 3.49	หมายถึง มีความสอดคล้องปานกลาง
1.50 - 2.49	หมายถึง มีความสอดคล้องน้อย
1.00 - 1.49	หมายถึง มีความสอดคล้องน้อยที่สุด

และตอนที่ 3 แบบประเมินความเป็นไปได้ของรูปแบบการจัดการเรียนรู้ จำนวน 5 ข้อ ประกอบด้วย 2 ส่วนสำคัญ ได้แก่ 1) คำชี้แจงในการตอบ 2) ข้อคำถามของแบบประเมิน และ 3)

ข้อเสนอแนะเพื่อการปรับปรุงของผู้เชี่ยวชาญ ข้อคำถามของแบบประเมินมีลักษณะแบบมาตราส่วนประมาณค่า 5 ระดับ ตามแบบของลิเคิร์ต (Likert five rating scale) ได้กำหนดเกณฑ์การให้คะแนนดังนี้

เห็นด้วยอย่างยิ่ง	ให้คะแนน	5 คะแนน
เห็นด้วย	ให้คะแนน	4 คะแนน
ไม่แน่ใจ	ให้คะแนน	3 คะแนน
ไม่เห็นด้วย	ให้คะแนน	2 คะแนน
ไม่เห็นด้วยอย่างยิ่ง	ให้คะแนน	1 คะแนน

โดยเทียบค่าเฉลี่ยของคะแนนความคิดเห็นอยู่ในระดับต่าง ๆ ดังนี้

คะแนน	ระดับ
4.50 - 5.00	หมายถึง มีความเป็นไปได้มากที่สุด
3.50 - 4.49	หมายถึง มีความเป็นไปได้มาก
2.50 - 3.49	หมายถึง มีความเป็นไปได้ปานกลาง
1.50 - 2.49	หมายถึง มีความเป็นไปได้น้อย
1.00 - 1.49	หมายถึง มีความเป็นไปได้น้อยที่สุด

#### 2.4 แหล่งข้อมูล

ผู้เชี่ยวชาญด้านการจัดการเรียนรู้ภาษาอังกฤษหรือสังคมศาสตร์ จำนวน 5 คน สำเร็จการศึกษาระดับปริญญาบัณฑิตและเป็นผู้ที่มีประสบการณ์ด้านการจัดการเรียนรู้ 10 ปี ขึ้นไป

#### 2.5 การวิเคราะห์ข้อมูล

ใช้วิธีการวิเคราะห์ค่าเฉลี่ย ( $\bar{x}$ ) และค่าส่วนเบี่ยงเบนมาตรฐาน (S.D.) คะแนนการประเมินความเหมาะสม ความสอดคล้องและความเป็นไปได้ของรูปแบบการจัดการเรียนรู้ แล้วนำมาแปลความหมายตามเกณฑ์ที่กำหนดเพื่อพิจารณาค่าความเหมาะสม ความสอดคล้องและความเป็นไปได้ของรูปแบบการจัดการเรียนรู้ที่พัฒนาขึ้นมาเป็นรายด้านและรายข้อ

ผลของค่าคะแนนเฉลี่ยจากการประเมินความเหมาะสม ความสอดคล้อง และความเป็นไปได้ของรูปแบบการจัดการเรียนรู้ใช้เกณฑ์การตัดสินคุณภาพของรูปแบบการจัดการเรียนรู้ โดยมีค่าเฉลี่ยของความคิดเห็นตั้งแต่ 3.50 ขึ้นไป และมีค่าส่วนเบี่ยงเบนมาตรฐานน้อยกว่า 1.00 จึงจะสามารถนำรูปแบบการจัดการเรียนรู้ที่พัฒนาไปใช้ได้

**ขั้นตอนที่ 3** สร้างเครื่องมือประกอบรูปแบบการจัดการเรียนรู้ ได้แก่ 1) แผนการจัดการเรียนรู้ที่เสริมสร้างความเชื่อมั่นในการสื่อสารภาษาอังกฤษและทักษะชีวิต และ 2) แบบวัดความเชื่อมั่นในการสื่อสารภาษาอังกฤษและทักษะชีวิต มีรายละเอียดดังนี้

3.1 การสร้างแผนการจัดการเรียนรู้ที่เสริมสร้างความเชื่อมั่นในการสื่อสารภาษาอังกฤษและทักษะชีวิต มีรายละเอียดดังต่อไปนี้

3.1.1 ศึกษาและวิเคราะห์เอกสาร แนวคิด/ทฤษฎีที่นำมาสร้างแผนการจัดการเรียนรู้ที่เสริมสร้างความเชื่อมั่นในการสื่อสารภาษาอังกฤษและทักษะชีวิตของกระทรวงศึกษาธิการ (2551); เฉลิม ทงนวล (2557); สุมิตรา อังวัฒน์กุล (2540) ; อัญชญา ศรีเรืองฤทธิ์ และคนอื่นๆ (2552); ฐปทอง กว่างสวาสดี (2558); สมุทร เข็นเขาวนิช (2542); พรสวรรค์ สืบป้อ (2550); วรพจน์ วงศ์กิจรุ่งเรือง และอธิป จิตตฤกษ์. (2554, น. 445); วิชัย วงษ์ใหญ่และมารุต พัฒนาผล (2558, น. 325-327); เดวี และเพียส (Davies; & Pearse, 2000); ซามูเอล (Samuels, 1987); แพร์รอต (Parrott, 1993); พอลสตัน และบรูเดอร์ (Paulston; & Bruder, 1976); โรสท์ (Rost, 1991); บาร์ทส (Bartz, 1979); แฮริส (D. P. Harris, 1988); โปรโนโอสท์ (Pronovost, 1995); กันนิง (Gunning, 1992, p. 188); รูบิน (Rubin, 1993); แวลเล็ต (Vallette, 1977); แฮริสและซิเพย์ (A. J. Harris; & Sipay, 1990); แฮริสและสมิท (L. A. Harris; & Smith, 1976); คูเปอร์ และคนอื่นๆ (Cooper; & et al, 1988); แฮริส (D. P. Harris, 1988); ไวท์ (White, 1980); ลาโด (Lado, 1984); บีร์น (Byrne, 1988); ฮับบาร์ด (Hubbard, 1983, pp.263-265); ยาแก็ง (Yagang, 1993, p. 18); วอลเล็ต (Vallette, 1977, p. 12); ฮีทตัน (Heaton, 1990); เวียร์ (Weir, 1993); อันเดอร์ฮิล (Underhill, 2000); ฟินอคชิโรและบรัมฟิต (Finocchiaro; & Brumfit, 1983); ฟินอคชิโรและซากิ (Finocchiaro; & Sako, 1983); แจค็อบ และคนอื่นๆ (Jacobs; & et al, 1981, p. 28-29); และแมนกรูลการ์; วิทแมนและพอสเนอร์ (Mangrulkar; & et al, 2001, pp. 26-27)

3.1.2 สร้างแผนการจัดการเรียนรู้ ซึ่งประกอบด้วย 3 หน่วยการเรียนรู้ แต่ละหน่วยการเรียนรู้ใช้เวลาเรียน 15 คาบ ๆ ละ 50 นาที ระยะเวลาในการจัดการเรียนรู้รวม 45 คาบ ผู้วิจัยได้จัดเนื้อหาของแผนการจัดการเรียนรู้เกี่ยวกับตนเองและครอบครัว โรงเรียน สิ่งแวดล้อมและชุมชน การจัดการกิจกรรมการเรียนรู้ได้ดำเนินตามขั้นตอนของรูปแบบการจัดการเรียนรู้ 5 ขั้นตอน คือ ขั้นตอนเปลี่ยนประสบการณ์ ขั้นสร้างความเชื่อมั่น ขั้นสร้างผลงานร่วมกัน ขั้นเรียนรู้การสะท้อนคิด และขั้นกระตุ้นการประเมินผล มีการสอดแทรกคำศัพท์ หลักการใช้ภาษา การใช้ทักษะทางภาษาเพื่อการสื่อสารและการใช้ทักษะชีวิต การทำงานเป็นกลุ่มและการสะท้อนความคิด เพื่อให้ผู้เรียนมีความเชื่อมั่นในการสื่อสารภาษาอังกฤษและทักษะชีวิต รายละเอียดของแผนการจัดการเรียนรู้ประกอบด้วย ชื่อหน่วยการเรียนรู้ เวลาที่ใช้ มาตรฐานการเรียนรู้/ตัวชี้วัด ผลการเรียนรู้ (Learning outcomes) ความคิดรวบยอด

(Main concept) สมรรถนะสำคัญของผู้เรียน คุณลักษณะอันพึงประสงค์ ชี้นำงาน/ภาระงาน จุดประสงค์ การเรียนรู้ การจัดกิจกรรมการเรียนรู้ 5 ขั้นตอน สื่อและแหล่งการเรียนรู้ การวัดและประเมินผล การเรียนรู้ และการบันทึกหลังการจัดการเรียนรู้ และได้้นำแผนการจัดการเรียนรู้ให้อาจารย์ที่ปรึกษา วิทยานิพนธ์ตรวจสอบเนื้อหา แล้วนำข้อเสนอแนะมาปรับปรุงให้มีความเหมาะสมต่อไป

3.1.3 แหล่งข้อมูลที่ศึกษา ได้แก่ เอกสาร แนวคิด/ทฤษฎีที่ผู้วิจัยได้นำมาสร้าง แผนการจัดการเรียนรู้ อาทิ หลักสูตรแกนกลางการศึกษาขั้นพื้นฐาน พุทธศักราช 2551 เทคนิคการสอน ภาษาอังกฤษเพื่อการสื่อสาร วิธีสอนภาษาอังกฤษ รายงานการวิจัยการพัฒนาหลักสูตรและการเรียน การสอนภาษาอังกฤษสำหรับผู้เรียนไทย 200 กิจกรรมสอนภาษาอังกฤษ สอดคล้องวิธีสอนภาษาอังกฤษ นำไปสู่การจัดการเรียนรู้ของครูยุคใหม่ ทักษะแห่งอนาคตใหม่: การศึกษาเพื่อศตวรรษที่ 21 เทคนิค การอ่านภาษาอังกฤษเพื่อความเข้าใจ การโค้ชเพื่อการรู้คิด Success in English teaching, Factors that Influence Listening and Reading Comprehension Inside and Outside the Head Factors, In Comprehension Oral and Written Language, Teaching English as a second language, "Tasks for Language Teachers และเอกสารอื่น ๆ เกี่ยวกับความเชื่อมั่น การสื่อสารภาษาอังกฤษ และทักษะ ชีวิต

3.2 การสร้างแบบวัดความเชื่อมั่นในการสื่อสารภาษาอังกฤษและทักษะชีวิต มี รายละเอียดดังต่อไปนี้

3.2.1 ศึกษาและวิเคราะห์เอกสาร แนวคิด/ทฤษฎีที่นำมาสร้างแบบวัดความเชื่อมั่น ในการสื่อสารภาษาอังกฤษและทักษะชีวิตของกระทรวงศึกษาธิการ. (2551) ; เฉลิม ทองนวล. (2557, น. 12); ฐปทอง กว่างสวัสดิ์. (2558, น. 60) ; พรสวรรค์ สีป้อ. (2550, น. 195); บุญชม ศรีสะอาด. (2545, น. 100); สุชีรา ภัทรายุตวรรตน์. (2546, น. 157); เดวีและเพียส (Davies; & Pearse, 2000, pp. 77-78); พอลสตันและบรูเดอร์ (Paulston; & Bruder, 1976, p. 131-132); แฮร์ริส (D. P. Harris, 1988, pp. 81-82); วอลเลต (Vallette, 1977, p. 120); บาร์ทส (Bartz, 1979, pp. 18-22); แฮร์ริสและสมิธ (L. A. Harris; & Smith, 1976, p. 207); กัณนิง (Gunning, 1992, p. 188) ; รูบิน (Rubin, 1993, p. 194); แฮร์ริสและซิเพ (A. J. Harris; & Sipay, 1990, p. 119); ฟิน็อคชิโร (Finocchiaro, 1973, p. 3); แม็คคริมมอน (McCrimmon, 1967, p. 3) ; สเวลสและคริสติน (Swales; & Christine, 1997, p. 34); ไวท์ (White, 1980, p. 6); ลาโด (Lado, 1984, p. 248); และบีร์น (Byrne, 1988, p. 1); องค์การอนามัยโลก (World Health Organization, 1994, p. 2) ; ยูเนสโก (UNESCO, 2000) ; นีลเล่ (Neeley, 2004); The Partnership for 21<sup>st</sup> Century Skills (P21) (2009); แมนกรูลการ์, วิทแมนและโพสเนอร์ (Mangrulkar; & et al, 2001, p. 23); กิลฟอร์ด (Guilford, 1956, p. 128); ทอร์เรนส์และเมียร์ (Torrance; & Myers,

1970, p. 16); วอลเลซและโคแกน (Wallach; & Kogan, 1965, pp. 13-20); ซิลเวอร์แมน (Silverman, 1985, p. 216); สำนักงานคณะกรรมการการศึกษาขั้นพื้นฐาน (2554); ยงยุทธ วงศ์ภิรมย์ศานติ์และสุวรรณา เรืองกาญจนเศรษฐ์ (ม.ป.ป., น. 10) ; ชนาธิป พรกุล (2551, น. 266); บรรจง อมรชีวิน (2554, น. 119); ฆนัท ธาตุทอง (2554, น. 49-52); วิโรจน์ สารรัตน์ (2556, น. 122); และไพฑูริย์ สีนลาวัฒน์ และคนอื่น ๆ (2557)

3.2.2 สร้างแบบวัดความเชื่อมั่นในการสื่อสารภาษาอังกฤษและทักษะชีวิต มีขั้นตอน ดังนี้ 1) ศึกษาเอกสารที่เกี่ยวข้องกับการสร้างแบบวัดหรือแบบประเมิน และรวบรวมคำถามที่สอดคล้องกับแบบวัดความเชื่อมั่นในการสื่อสารภาษาอังกฤษและทักษะชีวิต 2) กำหนดตัวแปรของแบบวัดความเชื่อมั่นในการสื่อสารภาษาอังกฤษและทักษะชีวิต 3) พิจารณาเลือกคำถามที่สอดคล้องกับแบบวัดความเชื่อมั่นในการสื่อสารภาษาอังกฤษและทักษะชีวิต และ 4) สร้างข้อกระทงสำหรับถามความคิดเห็นเกี่ยวกับความเชื่อมั่นในการสื่อสารภาษาอังกฤษและทักษะชีวิต (สุชีรา ภัทรายุตวรรตน์, 2546, น. 157) แบบวัดความเชื่อมั่นในการสื่อสารภาษาอังกฤษและทักษะชีวิตมี 2 ตอน ดังนี้

ตอนที่ 1 แบบวัดความเชื่อมั่นในการสื่อสารภาษาอังกฤษ ประกอบด้วย 6 ส่วน สำคัญ ได้แก่ 1) คำชี้แจงสำหรับผู้ตอบ 2) นิยามของความเชื่อมั่นในการสื่อสารภาษาอังกฤษ 3) นิยามขององค์ประกอบของความเชื่อมั่นในการสื่อสารภาษาอังกฤษมี 3 องค์ประกอบ 4) ตัวชี้วัดขององค์ประกอบของความเชื่อมั่นในการสื่อสารภาษาอังกฤษมี 7 ตัวชี้วัด 5) ตัวชี้วัดเชิงพฤติกรรมหรือข้อกระทงของแบบวัดความเชื่อมั่นในการสื่อสารภาษาอังกฤษมี 28 ตัวชี้วัด/ข้อ และ 6) ข้อเสนอแนะเพื่อการปรับปรุงของผู้เชี่ยวชาญ ข้อคำถามของแบบวัดความเชื่อมั่นในการสื่อสารภาษาอังกฤษมีลักษณะแบบมาตราส่วนประมาณค่า 5 ระดับ ตามแบบของลิเคิร์ต (Likert five rating scale) ได้กำหนดเกณฑ์การให้คะแนน ดังนี้ (บุญชม ศรีสะอาด, 2545, น. 100)

เห็นด้วยอย่างยิ่ง	ให้คะแนน	5 คะแนน
เห็นด้วย	ให้คะแนน	4 คะแนน
ไม่แน่ใจ	ให้คะแนน	3 คะแนน
ไม่เห็นด้วย	ให้คะแนน	2 คะแนน
ไม่เห็นด้วยอย่างยิ่ง	ให้คะแนน	1 คะแนน

โดยเทียบค่าเฉลี่ยของคะแนนความคิดเห็นอยู่ในระดับต่าง ๆ ดังนี้

คะแนน		ระดับ
4.50 - 5.00	หมายถึง	มีความเหมาะสมมากที่สุด
3.50 - 4.49	หมายถึง	มีความเหมาะสมมาก

2.50 - 3.49	หมายถึง	มีความเหมาะสมปานกลาง
1.50 - 2.49	หมายถึง	มีความเหมาะสมน้อย
1.00 - 1.49	หมายถึง	มีความเหมาะสมน้อยที่สุด

ตอนที่ 2 แบบวัดทักษะชีวิต ประกอบด้วย 5 ส่วนสำคัญ ได้แก่ 1) คำชี้แจงสำหรับผู้ตอบ 2) นิยามของทักษะชีวิต 3) นิยามขององค์ประกอบของทักษะชีวิตมี 7 องค์ประกอบ และ 4) ตัวชี้วัดเชิงพฤติกรรมหรือข้อกระทงของแบบวัดทักษะชีวิตมี 21 ตัวชี้วัด/ข้อ และ 5) ข้อเสนอแนะเพื่อการปรับปรุงของผู้เชี่ยวชาญ ข้อคำถามของแบบวัดทักษะชีวิตมีลักษณะแบบมาตราส่วนประมาณค่า 5 ระดับ ตามแบบของลิเคิร์ต (Likert five rating scale) ได้กำหนดเกณฑ์การให้คะแนน ดังนี้

เห็นด้วยอย่างยิ่ง	ให้คะแนน	5 คะแนน
เห็นด้วย	ให้คะแนน	4 คะแนน
ไม่แน่ใจ	ให้คะแนน	3 คะแนน
ไม่เห็นด้วย	ให้คะแนน	2 คะแนน
ไม่เห็นด้วยอย่างยิ่ง	ให้คะแนน	1 คะแนน

โดยเทียบค่าเฉลี่ยของคะแนนความคิดเห็นอยู่ในระดับต่าง ๆ ดังนี้

คะแนน		ระดับ
4.50 - 5.00	หมายถึง	มีความเหมาะสมมากที่สุด
3.50 - 4.49	หมายถึง	มีความเหมาะสมมาก
2.50 - 3.49	หมายถึง	มีความเหมาะสมปานกลาง
1.50 - 2.49	หมายถึง	มีความเหมาะสมน้อย
1.00 - 1.49	หมายถึง	มีความเหมาะสมน้อยที่สุด

และได้นำแบบวัดความเชื่อมั่นในการสื่อสารภาษาอังกฤษและทักษะชีวิต ให้อาจารย์ที่ปรึกษาวิทยานิพนธ์ตรวจสอบเนื้อหา แล้วนำข้อเสนอแนะมาปรับปรุงให้มีความเหมาะสมต่อไป

3.2.3 แหล่งข้อมูลที่ศึกษา ได้แก่ เอกสาร แนวคิด/ทฤษฎีที่ผู้วิจัยได้นำมาสร้างแบบวัดความเชื่อมั่นในการสื่อสารภาษาอังกฤษและทักษะชีวิต อาทิ หลักสูตรแกนกลางการศึกษาขั้นพื้นฐาน พุทธศักราช 2551 เทคนิคการสอนภาษาอังกฤษเพื่อการสื่อสาร 200 กิจกรรมสอนภาษาอังกฤษ การวิจัยเบื้องต้น สุดยอดวิธีสอนภาษาอังกฤษ นำไปสู่การจัดการเรียนรู้ของครูยุคใหม่ คู่มือการวัดทางจิตวิทยา แนวทางการพัฒนาทักษะชีวิตบูรณาการการเรียนการสอน 8 กลุ่มสาระการเรียนรู้ สอนคิด : การจัดการเรียนรู้เพื่อพัฒนาการคิด การออกแบบการสอนบูรณาการการอ่าน การคิดวิเคราะห์และการเขียน Thinking School สอนให้คิด ทักษะชีวิต กระบวนทัศน์ใหม่ทางการศึกษา

กรณีทัศนคติต่อการศึกษาศึกษาในศตวรรษที่ 21 เดิบโตเต็มตามศักยภาพผู้ศตวรรษที่ 21 ของการศึกษาไทย Success in English teaching, Teaching English as a second language, Testing English as a Second Language, Modern Language Testing a Handbook, Language in Education: Theory and Practice, Reading Instruction: Diagnostic Teaching in the Classroom และเอกสารอื่น ๆ เกี่ยวกับความเชื่อมั่น การสื่อสารภาษาอังกฤษ และทักษะชีวิต

**ขั้นตอนที่ 4** ตรวจสอบคุณภาพและปรับปรุงเครื่องมือประกอบรูปแบบการจัดการเรียนรู้ที่เสริมสร้างความเชื่อมั่นในการสื่อสารภาษาอังกฤษและทักษะชีวิต มีรายละเอียดดังนี้

#### 4.1 วัตถุประสงค์

4.1.1 เพื่อตรวจสอบคุณภาพของเครื่องมือประกอบรูปแบบการจัดการเรียนรู้ที่เสริมสร้างความเชื่อมั่นในการสื่อสารภาษาอังกฤษและทักษะชีวิต ได้แก่ แผนการจัดการเรียนรู้ที่เสริมสร้างความเชื่อมั่นในการสื่อสารภาษาอังกฤษและทักษะชีวิต และแบบวัดความเชื่อมั่นในการสื่อสารภาษาอังกฤษและทักษะชีวิต

4.1.2 เพื่อปรับปรุงเครื่องมือประกอบรูปแบบการจัดการเรียนรู้ ได้แก่ แผนการจัดการเรียนรู้ที่เสริมสร้างความเชื่อมั่นในการสื่อสารภาษาอังกฤษและทักษะชีวิต และแบบวัดความเชื่อมั่นในการสื่อสารภาษาอังกฤษและทักษะชีวิต

4.2 วิธิดำเนินการตรวจสอบคุณภาพและปรับปรุงแผนการจัดการเรียนรู้ที่เสริมสร้างความเชื่อมั่นในการสื่อสารภาษาอังกฤษและทักษะชีวิต หลังการสร้างแผนการจัดการเรียนรู้ที่เสริมสร้างความเชื่อมั่นในการสื่อสารภาษาอังกฤษและทักษะชีวิต และได้รับความเห็นชอบจากอาจารย์ที่ปรึกษาวิทยานิพนธ์แล้ว มีรายละเอียดดังต่อไปนี้

4.2.1 ตรวจสอบคุณภาพของแผนการจัดการเรียนรู้ที่เสริมสร้างความเชื่อมั่นในการสื่อสารภาษาอังกฤษและทักษะชีวิตโดยผู้เชี่ยวชาญจำนวน 5 คน ซึ่งเป็นการตรวจสอบคุณภาพเบื้องต้นด้านความเที่ยงตรงเชิงเนื้อหา (Content validity) โดยใช้แบบประเมินแผนการจัดการเรียนรู้ที่เสริมสร้างความเชื่อมั่นในการสื่อสารภาษาอังกฤษและทักษะชีวิต

4.2.2 ดำเนินการรวบรวมแบบประเมินแผนการจัดการเรียนรู้ที่เสริมสร้างความเชื่อมั่นในการสื่อสารภาษาอังกฤษและทักษะชีวิตจากผู้เชี่ยวชาญทั้ง 5 คน และนำแบบประเมินมาวิเคราะห์ข้อมูลเพื่อให้ได้คะแนนรวมของแต่ละข้อ แล้วหาค่าเฉลี่ย ( $\bar{x}$ ) ค่าส่วนเบี่ยงเบนมาตรฐาน (S.D.) รายข้อและทั้งฉบับ และแปลความหมายคะแนนที่ได้ตามเกณฑ์ที่กำหนด

4.2.3 ดำเนินการปรับปรุงแผนการจัดการเรียนรู้ในประเด็นเกี่ยวกับการระบุความเชื่อมั่นในการสื่อสารภาษาอังกฤษและทักษะชีวิตที่จะพัฒนานั้นตรงตามตัวชี้วัดใดบ้าง และการระบุ

จุดประสงค์การเรียนรู้ด้านทักษะชีวิตในตารางสรุปของแต่ละหน่วยให้ชัดเจน ซึ่งผู้วิจัยได้ปรับปรุงแผนการจัดการเรียนรู้ตามที่ผู้เชี่ยวชาญได้เสนอแนะมาให้เหมาะสมยิ่งขึ้น

4.2.4 เครื่องมือที่ใช้ในการเก็บข้อมูล ได้แก่ แบบประเมินแผนการจัดการเรียนรู้ จำนวน 10 ข้อ มีลักษณะเป็นแบบมาตราส่วนประมาณค่า 5 ระดับ ตามแบบของลิเคิร์ต (Likert five rating scale) ได้กำหนดเกณฑ์การให้คะแนน ดังนี้

เห็นด้วยอย่างยิ่ง	ให้คะแนน	5 คะแนน
เห็นด้วย	ให้คะแนน	4 คะแนน
ไม่แน่ใจ	ให้คะแนน	3 คะแนน
ไม่เห็นด้วย	ให้คะแนน	2 คะแนน
ไม่เห็นด้วยอย่างยิ่ง	ให้คะแนน	1 คะแนน

โดยเทียบค่าเฉลี่ยของคะแนนความคิดเห็นให้อยู่ในระดับต่าง ๆ ดังนี้

คะแนน	ระดับ
4.50 - 5.00	หมายถึง มีความเหมาะสมมากที่สุด
3.50 - 4.49	หมายถึง มีความเหมาะสมมาก
2.50 - 3.49	หมายถึง มีความเหมาะสมปานกลาง
1.50 - 2.49	หมายถึง มีความเหมาะสมน้อย
1.00 - 1.49	หมายถึง มีความเหมาะสมน้อยที่สุด

4.2.5 แหล่งข้อมูล ได้แก่ ผู้ตรวจสอบคุณภาพแผนการจัดการเรียนรู้ที่เสริมสร้าง ความเชื่อมั่นในการสื่อสารภาษาอังกฤษและทักษะชีวิต เป็นผู้เชี่ยวชาญด้านการจัดการเรียนรู้ ภาษาอังกฤษหรือสังคมศาสตร์ จำนวน 5 คน สำเร็จการศึกษาระดับดุษฎีบัณฑิตและเป็นผู้ที่มี ประสบการณ์ด้านการจัดการเรียนรู้ 10 ปี ขึ้นไป

4.2.6 การวิเคราะห์ข้อมูล โดยใช้วิธีการหาค่าเฉลี่ย ( $\bar{x}$ ) และค่าส่วนเบี่ยงเบน มาตรฐาน (S.D.) ของคะแนนรวมของการประเมินแผนการจัดการเรียนรู้โดยผู้เชี่ยวชาญ แล้วนำมาแปล ความหมายตามเกณฑ์ เพื่อพิจารณาค่าคุณภาพของแผนการจัดการเรียนรู้ ผู้วิจัยกำหนดเกณฑ์การให้ ความหมายค่าเฉลี่ยเป็นรายข้อและทั้งฉบับ ดังนี้

4.50 - 5.00	หมายถึง	มีความเหมาะสมมากที่สุด
3.50 - 4.49	หมายถึง	มีความเหมาะสมมาก
2.50 - 3.49	หมายถึง	มีความเหมาะสมปานกลาง
1.50 - 2.49	หมายถึง	มีความเหมาะสมน้อย





3.50 - 4.49	หมายถึง	มีความสอดคล้องมาก
2.50 - 3.49	หมายถึง	มีความสอดคล้องปานกลาง
1.50 - 2.49	หมายถึง	มีความสอดคล้องน้อย
1.00 - 1.49	หมายถึง	มีความสอดคล้องน้อยที่สุด

ตอนที่ 2 แบบประเมินทักษะชีวิต จำนวน 21 ข้อ มีลักษณะเป็นแบบมาตราส่วน  
ประมาณค่า 5 ระดับ ตามแบบของลิเคิร์ต (Likert five rating scale) ได้กำหนดเกณฑ์การให้คะแนน  
ดังนี้

เห็นด้วยอย่างยิ่ง	ให้คะแนน	5 คะแนน
เห็นด้วย	ให้คะแนน	4 คะแนน
ไม่แน่ใจ	ให้คะแนน	3 คะแนน
ไม่เห็นด้วย	ให้คะแนน	2 คะแนน
ไม่เห็นด้วยอย่างยิ่ง	ให้คะแนน	1 คะแนน

โดยเทียบค่าเฉลี่ยของคะแนนความคิดเห็นให้อยู่ในระดับต่าง ๆ ดังนี้

คะแนน	ระดับ
4.50 - 5.00	หมายถึง มีความสอดคล้องมากที่สุด
3.50 - 4.49	หมายถึง มีความสอดคล้องมาก
2.50 - 3.49	หมายถึง มีความสอดคล้องปานกลาง
1.50 - 2.49	หมายถึง มีความสอดคล้องน้อย
1.00 - 1.49	หมายถึง มีความสอดคล้องน้อยที่สุด

4.3.5 แหล่งข้อมูล ได้แก่ ผู้ตรวจสอบคุณภาพแบบวัดเป็นผู้เชี่ยวชาญด้านการวัด  
และประเมินผลทางการศึกษาหรือการวิจัยและพัฒนาหลักสูตร จำนวน 5 คน สำเร็จการศึกษาระดับ  
ดุษฎีบัณฑิตและเป็นผู้ที่มีประสบการณ์ด้านการจัดการเรียนรู้ 10 ปี ขึ้นไป

4.3.6 การวิเคราะห์ข้อมูล โดยใช้วิธีการหาค่าเฉลี่ย ( $\bar{x}$ ) และค่าส่วนเบี่ยงเบน  
มาตรฐาน (S.D.) ของคะแนนรวมของการประเมินแบบวัดโดยผู้เชี่ยวชาญ แล้วนำมาแปลความหมาย  
ตามเกณฑ์ เพื่อพิจารณาค่าคุณภาพของแบบวัด ผู้วิจัยกำหนดเกณฑ์การให้ความหมายค่าเฉลี่ยเป็น  
รายชื่อและทั้งหมดนี้ ดังนี้

4.50 - 5.00	หมายถึง	มีความสอดคล้องมากที่สุด
3.50 - 4.49	หมายถึง	มีความสอดคล้องมาก
2.50 - 3.49	หมายถึง	มีความสอดคล้องปานกลาง

1.50 - 2.49	หมายถึง	มีความสอดคล้องน้อย
1.00 - 1.49	หมายถึง	มีความสอดคล้องน้อยที่สุด

การประเมินแบบวัดความเชื่อมั่นในการสื่อสารภาษาอังกฤษและทักษะชีวิตนั้น ใช้เกณฑ์การตัดสินคุณภาพของแบบวัด โดยมีค่าคะแนนเฉลี่ยความคิดเห็นของผู้เชี่ยวชาญตั้งแต่ 3.50 ขึ้นไป ถือว่าสามารถนำมาใช้ได้ และผู้วิจัยนำผลการประเมินความเหมาะสม ความสอดคล้อง ความเป็นไปได้ ผลการประเมินเครื่องมือประกอบรูปแบบและข้อเสนอแนะเพิ่มเติมของผู้เชี่ยวชาญมาเป็นข้อมูลในการปรับปรุงแก้ไขรูปแบบการจัดการเรียนรู้และเครื่องมือประกอบรูปแบบ และได้ปรับปรุงรูปแบบการจัดการเรียนรู้และเครื่องมือประกอบรูปแบบตามข้อค้นพบดังกล่าว ซึ่งผลการดำเนินการจะได้รูปแบบการจัดการเรียนรู้ (ฉบับร่าง 2) และเครื่องมือประกอบรูปแบบการจัดการเรียนรู้ที่ได้ปรับปรุงแล้ว

4.3.7 การตรวจสอบคุณภาพด้านความเชื่อมั่น (Reliability) ของแบบวัดความเชื่อมั่นในการสื่อสารภาษาอังกฤษและทักษะชีวิตในชั้นตอนการศึกษานำร่อง โดยใช้ผู้เรียนระดับชั้นมัธยมศึกษาปีที่ 1 เป็นกลุ่มตัวอย่างจำนวน 30 คน ที่มีลักษณะไม่แตกต่างจากกลุ่มตัวอย่างในการวิจัยจำนวน 2 ครั้งคือ ก่อนเรียนและหลังเรียน วิธีการหาความเชื่อมั่น (Reliability) ของแบบวัดได้ใช้วิธีสัมประสิทธิ์แอลฟา (Alpha-Coefficient) ของครอนบาค (Cronbach's Alpha) ผลการตรวจสอบคุณภาพด้านความเชื่อมั่น (Reliability) ของแบบวัด พบว่า แบบวัดความเชื่อมั่นในการสื่อสารภาษาอังกฤษ มีความเชื่อมั่น .93 และแบบวัดทักษะชีวิตมีความเชื่อมั่น .89 แสดงว่า แบบวัดความเชื่อมั่นในการสื่อสารภาษาอังกฤษและทักษะชีวิตสามารถนำไปใช้ในการทดลองกับกลุ่มตัวอย่างได้

**ขั้นตอนที่ 5** การศึกษานำร่อง (Pilot study) การใช้รูปแบบการจัดการเรียนรู้ที่เสริมสร้างความเชื่อมั่นในการสื่อสารภาษาอังกฤษและทักษะชีวิต มีรายละเอียดดังนี้

### 5.1 วัตถุประสงค์

5.1.1 เพื่อทดลองนำร่องรูปแบบการจัดการเรียนรู้ที่เสริมสร้างความเชื่อมั่นในการสื่อสารภาษาอังกฤษและทักษะชีวิต และเครื่องมือประกอบการจัดการเรียนรู้ ตลอดจนศึกษาปัญหาและอุปสรรคระหว่างดำเนินการจัดการเรียนรู้

5.1.2 เพื่อปรับปรุงรูปแบบการจัดการเรียนรู้ที่เสริมสร้างความเชื่อมั่นในการสื่อสารภาษาอังกฤษและทักษะชีวิต และเครื่องมือประกอบการจัดการเรียนรู้ให้มีความเหมาะสมยิ่งขึ้น

### 5.2 วิธีดำเนินการ

5.2.1 จัดเตรียมเครื่องมือที่ใช้ในการจัดการเรียนรู้ ได้แก่ รูปแบบการจัดการเรียนรู้ แผนการจัดการเรียนรู้และเครื่องมือประเมินประสิทธิผลของรูปแบบการจัดการเรียนรู้ ได้แก่ แบบวัด

ความเชื่อมั่นในการสื่อสารภาษาอังกฤษและทักษะชีวิต และแบบบันทึกการสังเกตพฤติกรรมของผู้เรียน

5.2.2 ดำเนินการประชุมผู้เรียนเพื่อสร้างความเข้าใจเกี่ยวกับจุดมุ่งหมายของการศึกษานำร่อง รูปแบบการจัดการเรียนรู้ที่เสริมสร้างความเชื่อมั่นในการสื่อสารภาษาอังกฤษและทักษะชีวิต และบทบาทของครูและผู้เรียน

5.2.3 ดำเนินการประเมินความเชื่อมั่นในการสื่อสารภาษาอังกฤษและทักษะชีวิตก่อนการทดลอง โดยใช้แบบวัดความเชื่อมั่นในการสื่อสารภาษาอังกฤษและทักษะชีวิต จำนวนรวม 49 ข้อ ก่อนดำเนินการจัดกิจกรรมการเรียนรู้จริงให้แก่ผู้เรียนประมาณ 1 สัปดาห์

5.2.4 ดำเนินการศึกษานำร่องโดยการนำรูปแบบการจัดการเรียนรู้ไปใช้กับผู้เรียนกลุ่มทดลองที่มีคุณลักษณะใกล้เคียงกับกลุ่มตัวอย่างที่กำลังเรียนในระดับชั้นมัธยมศึกษาปีที่ 1 จำนวน 30 คน ตั้งแต่วันที่ 4 พฤษภาคม ถึงวันที่ 2 มิถุนายน พุทธศักราช 2560 รวมเวลา 15 คาบ ๆ ละ 50 นาที โดยใช้หน่วยการเรียนรู้ที่ 1 ชื่อหน่วยการเรียนรู้ My big family เพื่อสร้างความสนิทสนมระหว่างผู้เรียนด้วยกันและครู และผู้เรียนได้เรียนเรื่องที่ใกล้ตัวก่อนเรียนเรื่องที่ไกลตัว

5.2.5 ดำเนินการประเมินความเชื่อมั่นในการสื่อสารภาษาอังกฤษและทักษะชีวิตหลังการจัดการเรียนรู้โดยใช้แบบวัดความเชื่อมั่นในการสื่อสารภาษาอังกฤษและทักษะชีวิต จำนวนรวม 49 ข้อ และผู้วิจัยได้รวบรวมแบบบันทึกการสังเกตผู้เรียนเพื่อทำการวิเคราะห์เนื้อหา (Content analysis)

5.2.6 ดำเนินการวิเคราะห์ข้อมูลเพื่อหาค่าเฉลี่ย ( $\bar{x}$ ) และค่าส่วนเบี่ยงเบนมาตรฐาน (S.D.) ของแต่ละองค์ประกอบของความเชื่อมั่นในการสื่อสารภาษาอังกฤษและทักษะชีวิตก่อนและหลังการใช้รูปแบบ และดำเนินการทดสอบความเชื่อมั่นในการสื่อสารภาษาอังกฤษและทักษะชีวิตก่อนและหลังการใช้รูปแบบด้วยการวิเคราะห์ความแปรปรวนพหุคูณ (MANOVA) และการวิเคราะห์ผลจากการสังเกตพฤติกรรมของผู้เรียนจากการบันทึกหลังสอนของครู โดยการวิเคราะห์เนื้อหา (Content analysis)

5.2.7 สรุปผลการวิเคราะห์ข้อมูลเพื่อหาค่าเฉลี่ย ( $\bar{x}$ ) และค่าส่วนเบี่ยงเบนมาตรฐาน (S.D.) ของแต่ละองค์ประกอบของความเชื่อมั่นในการสื่อสารภาษาอังกฤษและทักษะชีวิตก่อนและหลังการใช้รูปแบบ และสรุปผลประเมินประสิทธิผลการใช้รูปแบบการจัดการเรียนรู้ที่เสริมสร้างความเชื่อมั่นในการสื่อสารภาษาอังกฤษและทักษะชีวิต จากผลการวิเคราะห์ความเชื่อมั่นในการสื่อสารภาษาอังกฤษและทักษะชีวิตก่อนและหลังการใช้รูปแบบ โดยการทดสอบการวิเคราะห์ความแปรปรวนพหุคูณ (MANOVA) แบบ Wilks's Lambda และสรุปผลการวิเคราะห์การสังเกตพฤติกรรมการเรียนรู้ของผู้เรียนจากการบันทึกหลังสอนของครูด้วยวิธีการวิเคราะห์เนื้อหา (Content analysis)

5.2.8 ดำเนินการตรวจสอบคุณภาพด้านความเชื่อมั่น (Reliability) ของแบบวัดโดยการทดสอบซ้ำ พบว่า แบบวัดความเชื่อมั่นในการสื่อสารภาษาอังกฤษ มีค่าความเชื่อมั่น .93 และแบบวัดทักษะชีวิต มีความเชื่อมั่น .89 จึงสามารถนำแบบวัดไปใช้ในการทดลองกับกลุ่มตัวอย่างต่อไป

5.2.9 ดำเนินการปรับปรุงรูปแบบการจัดการเรียนรู้และเครื่องมือที่ใช้ประกอบรูปแบบการจัดการเรียนรู้ โดยผู้วิจัยนำผลจากการศึกษานำร่องและผลการสังเกตพฤติกรรมของผู้เรียนจากการบันทึกหลังสอนของครู มาเป็นข้อมูลในการปรับปรุงแก้ไขรูปแบบการจัดการเรียนรู้และเครื่องมือประกอบรูปแบบ และได้ปรับปรุงรูปแบบการจัดการเรียนรู้และเครื่องมือประกอบรูปแบบตามข้อค้นพบดังกล่าว ซึ่งผลการดำเนินการจะได้รูปแบบการจัดการเรียนรู้ (ฉบับร่าง 3) และเครื่องมือประกอบรูปแบบการจัดการเรียนรู้ที่ได้ปรับปรุงแล้ว

การปรับปรุงรูปแบบการจัดการเรียนรู้และเครื่องมือที่ใช้ประกอบรูปแบบ ด้วยวิธีการวิเคราะห์เนื้อหา (Content analysis) สามารถสรุปได้ดังนี้

ผู้วิจัยได้ปรับปรุงร่างรูปแบบการจัดการเรียนรู้ในประเด็นรายละเอียดของขั้นตอนการจัดกิจกรรมการเรียนรู้ทั้งด้านความเชื่อมั่นในการสื่อสารภาษาอังกฤษและด้านทักษะชีวิต วิธีการและเครื่องมือในการวัดและประเมินผล และบทบาทของครูและผู้เรียนให้ชัดเจนยิ่งขึ้น

ผู้วิจัยได้ปรับปรุงแผนการจัดการเรียนรู้ ในประเด็นเกี่ยวกับการระบุความเชื่อมั่นในการสื่อสารภาษาอังกฤษและทักษะชีวิตที่จะพัฒนานั้นตรงตามตัวชี้วัดใดบ้าง และการระบุจุดประสงค์การเรียนรู้ด้านทักษะชีวิตในตารางสรุปของแต่ละหน่วยให้ชัดเจนยิ่งขึ้น

ผู้วิจัยได้ปรับปรุงแบบวัดความเชื่อมั่นในการสื่อสารภาษาอังกฤษและทักษะชีวิต ในประเด็นเกี่ยวกับการภาษาที่กระชับ ชัดเจนและให้มีกิจกรรมเดียวที่เด่นชัดในแต่ละรายข้อคำถามตามที่ผู้เชี่ยวชาญได้เสนอแนะมาให้เหมาะสมยิ่งขึ้น

### 5.3 เครื่องมือที่ใช้ในการเก็บข้อมูล

5.3.1 เครื่องมือที่ใช้ในการทดลอง ได้แก่ รูปแบบการจัดการเรียนรู้ และแผนการจัดการเรียนรู้

5.3.2 เครื่องมือที่ใช้ในการประเมินประสิทธิผลของรูปแบบการจัดการเรียนรู้ ได้แก่ แบบวัดความเชื่อมั่นในการสื่อสารภาษาอังกฤษและทักษะชีวิต และแบบบันทึกการสังเกตพฤติกรรมของผู้เรียน

#### 5.4 แหล่งข้อมูล

ผู้เรียนระดับชั้นมัธยมศึกษาปีที่ 1 ที่มีลักษณะใกล้เคียงกับกลุ่มตัวอย่าง โรงเรียนบ้านคอลลอมุด อําเภอสะบ้าย้อย จังหวัดสงขลา จำนวน 30 คน

#### 5.5 การวิเคราะห์ข้อมูล

5.5.1 การวิเคราะห์คะแนนเฉลี่ยองค์ประกอบของความเชื่อมั่นในการสื่อสารภาษาอังกฤษและทักษะชีวิตก่อนและหลังการให้รูปแบบ โดยการหาค่าเฉลี่ย ( $\bar{x}$ ) และค่าส่วนเบี่ยงเบนมาตรฐาน (S.D.)

5.5.2 การวิเคราะห์คะแนนเฉลี่ยความเชื่อมั่นในการสื่อสารภาษาอังกฤษและทักษะชีวิตก่อนและหลังการให้รูปแบบ โดยการวิเคราะห์ความแปรปรวนพหุคูณ (MANOVA)

5.5.3 การวิเคราะห์การสังเกตพฤติกรรมกรรมการเรียนรู้ของผู้เรียนต่อการให้รูปแบบการจัดการเรียนรู้จากบันทึกหลังสอนของครู ด้วยวิธีการวิเคราะห์เนื้อหา (Content analysis)

### ระยะที่ 3 การวิจัย (Research: R2) รูปแบบการจัดการเรียนรู้

ในระยะนี้เป็นการทดลองใช้ (Implementation) รูปแบบการจัดการเรียนรู้ที่เสริมสร้างความเชื่อมั่นในการสื่อสารภาษาอังกฤษและทักษะชีวิตที่ปรับปรุงแก้ไขแล้วในสภาพจริง และการประเมินประสิทธิผลของรูปแบบการจัดการเรียนรู้ที่เสริมสร้างความเชื่อมั่นในการสื่อสารภาษาอังกฤษและทักษะชีวิต ด้วยวิธีการทดลองแบบกลุ่มเดียวทดสอบซ้ำ (One-Shot Repeated Measures Design) ในช่วงเดือนมิถุนายน พุทธศักราช 2560 ถึงเดือนตุลาคม พุทธศักราช 2560 ผู้วิจัยได้แบ่งการดำเนินการออกเป็น 3 ขั้นตอน คือ 1) การเตรียมการก่อนการทดลองใช้รูปแบบการจัดการเรียนรู้ มีรายละเอียดสำคัญเกี่ยวกับการกำหนดประชากร การกำหนดกลุ่มตัวอย่าง การชี้แจงข้อปฏิบัติในการจัดการเรียนรู้กับผู้เรียนกลุ่มตัวอย่าง การกำหนดแบบแผนการทดลองและระยะเวลาที่ใช้ในการทดลอง 2) การทดลองใช้รูปแบบการจัดการเรียนรู้ที่มีรายละเอียดสำคัญเกี่ยวกับวัตถุประสงค์ วิธีดำเนินการ เครื่องมือที่ใช้ในการเก็บรวบรวมข้อมูล แหล่งข้อมูลและการวิเคราะห์ข้อมูล และ 3) การประเมินประสิทธิผลการใช้รูปแบบ มีรายละเอียดดังนี้

#### 1. วัตถุประสงค์

เพื่อทดลองใช้และประเมินประสิทธิผลของรูปแบบการจัดการเรียนรู้ที่เสริมสร้างความเชื่อมั่นในการสื่อสารภาษาอังกฤษและทักษะชีวิต

#### 2. แหล่งข้อมูล

ผู้เรียนระดับชั้นมัธยมศึกษาปีที่ 1 โรงเรียนบ้านคอลลอมุด อ.สะบ้าย้อย จ.สงขลา ที่กำลังศึกษาในภาคเรียนที่ 1 ปีการศึกษา 2560 จำนวน 33 คน 1 ห้องเรียน

### 3. ตัวแปรที่ศึกษา

ประสิทธิผลของการใช้รูปแบบการจัดการเรียนรู้ที่เสริมสร้างความเชื่อมั่นในการสื่อสารภาษาอังกฤษและทักษะชีวิต สำหรับผู้เรียนระดับมัธยมศึกษาตอนต้น มีอิทธิพลต่อ 1) ความเชื่อมั่นในการสื่อสารภาษาอังกฤษ และ 2) ทักษะชีวิต

### 4. เครื่องมือที่ใช้ในการวิจัย ประกอบด้วย

4.1 เครื่องมือที่ใช้ในการทดลอง ได้แก่ รูปแบบการจัดการเรียนรู้ และแผนการจัดการเรียนรู้

4.2 เครื่องมือที่ใช้ในการประเมินประสิทธิผลของรูปแบบการจัดการเรียนรู้ที่เสริมสร้างความเชื่อมั่นในการสื่อสารภาษาอังกฤษและทักษะชีวิต ได้แก่ แบบวัดความเชื่อมั่นในการสื่อสารภาษาอังกฤษและทักษะชีวิต และแบบบันทึกการสังเกตพฤติกรรมของผู้เรียน

รายละเอียดของการทดลองใช้รูปแบบมีดังนี้

#### ขั้นตอนที่ 1 การเตรียมการก่อนการทดลองใช้รูปแบบ

##### 1.1 วัตถุประสงค์

เพื่อกำหนดสารสนเทศต่าง ๆ ก่อนการทดลองใช้รูปแบบการจัดการเรียนรู้ ได้แก่ การกำหนดประชากร การเลือกกลุ่มตัวอย่าง การกำหนดแบบแผนการทดลองและการกำหนดระยะเวลาที่ใช้ในการทดลอง

##### 1.2 การกำหนดประชากร

ประชากรเป็นผู้เรียนในระดับมัธยมศึกษาตอนต้น ของโรงเรียนขยายโอกาสสังกัดสำนักงานเขตพื้นที่การศึกษาประถมศึกษาสงขลา เขต 3 ที่กำลังศึกษาอยู่ในภาคเรียนที่ 1 ปีการศึกษา 2560 จำนวน 5 อำเภอ มีห้องเรียนจำนวน 125 ห้อง และมีผู้เรียนจำนวน 2,384 คน

##### 1.3 การเลือกกลุ่มตัวอย่าง

กลุ่มตัวอย่างเป็นผู้เรียนที่กำลังเรียนในโรงเรียนขยายโอกาส ระดับชั้นมัธยมศึกษาปีที่ 1 โรงเรียนบ้านคอลอมุดอ อำเภอสะบ้าย้อย จังหวัดสงขลา ประจำปีภาคเรียนที่ 1 ปีการศึกษา 2560 จำนวน 1 ห้องเรียน มีผู้เรียนจำนวน 33 คน ซึ่งได้มาจากการสุ่มตัวอย่างแบบหลายขั้นตอน (Multi - stage random sampling) โดยใช้ห้องเรียนเป็นหน่วยในการสุ่มและเป็นไปตามเกณฑ์ในการคัดเลือกผู้เข้าร่วมการวิจัย ขั้นตอนการเลือกกลุ่มตัวอย่างมีดังต่อไปนี้

1.3.1 ดำเนินการสุ่มอำเภอจากทั้งหมด 5 อำเภอในสังกัดสำนักงานเขตพื้นที่การศึกษาประถมศึกษาสงขลา เขต 3 ได้แก่ อำเภอนาทวี อำเภอจะนะ อำเภอเทพา อำเภอสะเดา และ

อำเภอสะบ้าย้อย โดยใช้วิธีการสุ่มอย่างง่าย (Simple random sampling) โดยใช้วิธีการจับฉลาก (Labeling) และได้อำเภอสะบ้าย้อยเป็นกลุ่มเป้าหมาย

1.3.2 ดำเนินการสุ่มระดับชั้นเรียนในอำเภอสะบ้าย้อย ซึ่งประกอบด้วย 3 ระดับ ได้แก่ ระดับชั้นมัธยมศึกษาปีที่ 1 ระดับมัธยมศึกษาปีที่ 2 และระดับมัธยมศึกษาปีที่ 3 โดยใช้วิธีการสุ่มอย่างง่าย (Simple random sampling) โดยใช้วิธีการจับฉลาก (Labeling) และได้ระดับชั้นมัธยมศึกษาปีที่ 1 เป็นกลุ่มเป้าหมาย

1.3.3 ดำเนินการสุ่มห้องเรียนในระดับชั้นมัธยมศึกษาปีที่ 1 ของโรงเรียนขยายโอกาสในเขตอำเภอสะบ้าย้อย ซึ่งมีจำนวนห้องเรียนรวม 10 ห้องเรียน โดยใช้วิธีการสุ่มอย่างง่าย (Simple random sampling) โดยใช้วิธีการจับฉลาก (Labeling) และได้ห้องเรียนที่ 3 ของโรงเรียนบ้านคอลลอมุด อำเภอสะบ้าย้อย จังหวัดสงขลา เป็นกลุ่มเป้าหมาย

#### 1.4 การกำหนดแบบแผนการทดลอง

การทดลองเพื่อประเมินประสิทธิผลรูปแบบการจัดการเรียนรู้ ทำการเก็บข้อมูลในเชิงปริมาณโดยใช้แบบแผนการทดลองแบบกลุ่มเดียวทดสอบซ้ำ (One-Shot Repeated Measures Design) โดยมีสัญลักษณ์ ดังนี้ E - X O<sub>2</sub> X O<sub>2</sub> X O<sub>2</sub> เมื่อ X คือรูปแบบการจัดการเรียนรู้ที่เสริมสร้างความเชื่อมั่นในการสื่อสารภาษาอังกฤษและทักษะชีวิต และ O<sub>2</sub> คือการประเมินประสิทธิผลหลังการใช้รูปแบบการจัดการเรียนรู้ เป็นการทดสอบซ้ำกับกลุ่มทดลองกลุ่มเดิมอีก 2 ครั้ง โดยศึกษาผลที่เกิดขึ้นในช่วงเวลาที่แตกต่างกันภายใต้สภาพแวดล้อมเดิม เพื่อศึกษาพัฒนาการและศึกษาความเชื่อมั่นในผลการทดลองที่กระทำซ้ำ ๆ และไม่มีกลุ่มควบคุม (ศจีมาจ ญ วิเชียร, 2559)

#### 1.5 การกำหนดระยะเวลาที่ใช้ในการทดลอง

การดำเนินการทดลองใช้เวลาในชั่วโมงเรียนกลุ่มสาระภาษาต่างประเทศ (ภาษาอังกฤษ) ตามที่ทางฝ่ายวิชาการของโรงเรียนกำหนด ตั้งแต่วันที่ 5 มิถุนายน 2560 - 29 กันยายน 2560 ดำเนินการจัดการเรียนรู้จำนวน 3 หน่วยการเรียนรู้ โดยเริ่มจากเรื่อง ใกล้ตัว ไปสู่เรื่องที่ไกลตัว ผู้เรียน ใช้เวลาสัปดาห์ละ 3 คาบ ๆ ละ 50 นาที รวมเวลา 45 คาบ

**ขั้นตอนที่ 2** การทดลองใช้รูปแบบการจัดการเรียนรู้ มีรายละเอียดสำคัญเกี่ยวกับวัตถุประสงค์ วิธีดำเนินการ เครื่องมือที่ใช้ในการเก็บข้อมูล แหล่งข้อมูลและการวิเคราะห์ข้อมูล มีรายละเอียดดังนี้

##### 2.1 วัตถุประสงค์

เพื่อทดลองใช้รูปแบบการจัดการเรียนรู้ที่เสริมสร้างความเชื่อมั่นในการสื่อสารภาษาอังกฤษและทักษะชีวิต



## 2.2 วิธีดำเนินการ

2.2.1 จัดเตรียมเครื่องมือที่ใช้ในการจัดการเรียนรู้ ได้แก่ รูปแบบการจัดการเรียนรู้ แผนการจัดการเรียนรู้ และเครื่องมือประเมินประสิทธิผลของรูปแบบการจัดการเรียนรู้ ได้แก่ แบบวัดความเชื่อมั่นในการสื่อสารภาษาอังกฤษและทักษะชีวิต และแบบบันทึกการสังเกตพฤติกรรมของผู้เรียน

2.2.2 ดำเนินการประชุมผู้เรียนกลุ่มตัวอย่าง เพื่อสร้างความเข้าใจเกี่ยวกับจุดมุ่งหมายของการทดลอง รูปแบบการจัดการเรียนรู้ และบทบาทของครูและผู้เรียน

2.2.3 ดำเนินการทดลองใช้รูปแบบการจัดการเรียนรู้กับผู้เรียนกลุ่มตัวอย่าง จำนวน 33 คนที่กำลังศึกษาในระดับชั้นมัธยมศึกษาปีที่ 1 ตั้งแต่วันที่ 5 มิถุนายน - 29 กันยายน พุทธศักราช 2560 รวมเวลา 45 คาบ ๆ ละ 50 นาที ในรายวิชาภาษาอังกฤษ จำนวน 3 หน่วยการเรียนรู้ โดยผู้เรียนได้เรียนเรื่องที่ใกล้ตัวก่อนจะเรียนเรื่องที่ไกลตัว ตามแบบแผนการทดลอง คือ E - X O<sub>2</sub> X O<sub>2</sub> X O<sub>2</sub> จัดการเรียนรู้ตามขั้นตอนของแต่ละหน่วยการเรียนรู้ ทำการวัดและประเมินผลระหว่างเรียน ซึ่งเป็นการประเมินตามสภาพจริง (Authentic assessment) มีการใช้วิธีการและเครื่องมือที่หลากหลาย ดำเนินการวิเคราะห์ข้อมูลที่เก็บมาและดำเนินการวิเคราะห์เนื้อหา (Content analysis) ที่ได้การบันทึกการสังเกตพฤติกรรมของผู้เรียนในระหว่างเรียนทั้ง 3 หน่วยการเรียนรู้

ผู้วิจัยได้กำหนดโครงสร้างหน่วยการเรียนรู้ในการจัดการเรียนรู้รายวิชาภาษาอังกฤษที่ใช้สำหรับการทดลองในครั้งนี้ จำนวน 3 หน่วยการเรียนรู้ ประกอบด้วยชื่อหน่วย ขั้นตอนการจัดการเรียนรู้ จำนวนคาบ และสาระสำคัญเกี่ยวกับความเชื่อมั่นในการสื่อสารภาษาอังกฤษและทักษะชีวิตที่ใช้สอนในแต่ละคาบ ดังตาราง 17

ตาราง 17 โครงสร้างหน่วยการเรียนรู้รายวิชาภาษาอังกฤษที่ใช้ในการทดลอง

หน่วยที่	ขั้นตอน การจัดการ เรียนรู้	จำนวน คาบ	ความเชื่อมั่นใน การสื่อสาร ภาษาอังกฤษ	ทักษะชีวิต
1. My big family.	ขั้นที่ 1 แลกเปลี่ยน ประสบการณ์	คาบที่ 1  คาบที่ 2  คาบที่ 3 (3)	1. การฟังและการ พูด  2. การอ่านและ คำศัพท์  3. การเขียนและ หลักการใช้ภาษา	1. การสื่อสารอย่างมี ประสิทธิภาพ  2. การทำงานร่วมกับผู้อื่น  3. การคิดอย่างมี วิจารณญาณ
	ขั้นที่ 2 สร้าง ความเชื่อมั่น	คาบที่ 4  คาบที่ 5  คาบที่ 6  คาบที่ 7 (4)	4. การฟัง 1  5. การฟัง 2  6. การพูด 1  7. การพูด 2	4. การคิดอย่างมี วิจารณญาณ  5. การสื่อสารอย่างมี ประสิทธิภาพ  6. การสร้างสัมพันธภาพที่ดี กับผู้อื่น  7. การสื่อสารอย่างมี ประสิทธิภาพ

ตาราง 17 (ต่อ)

หน่วยที่	ขั้นตอน การจัดการ เรียนรู้	จำนวน คาบ	ความเชื่อมั่นใน การสื่อสาร ภาษาอังกฤษ	ทักษะชีวิต
1. My big family. (ต่อ)	ขั้นที่ 3 สร้าง ผลงานร่วมกัน	คาบที่ 8	8. การอ่าน 1	8. การสื่อสารอย่างมี ประสิทธิภาพ
		คาบที่ 9	9. การอ่าน 2	9. การทำงานร่วมกับผู้อื่น
		คาบที่ 10	10. การเขียน 1	10. การใช้สารสนเทศ สื่อ และเทคโนโลยี
		คาบที่ 11	11. การเขียน 2	11. การทำงานร่วมกับผู้อื่น และการแก้ปัญหา
		คาบที่ 12	12. การเขียน 3	12. การคิดสร้างสรรค์
		(5)		
	ขั้นที่ 4 เรียนรู้ การสะท้อนคิด	คาบที่ 13	13. การพูด และการ เขียน	13. การคิดอย่างมี วิจารณญาณและการทำงาน ร่วมกับผู้อื่น
		คาบที่ 14	14. การพูด และการ เขียน	14. การแก้ปัญหา และการ สื่อสารอย่างมีประสิทธิภาพ
		(2)		
	ขั้นที่ 5 กระตุ้น การประเมินผล	คาบที่ 15	15. การพูดและการ เขียน	15. การคิดอย่างมี วิจารณญาณ และการสร้าง สัมพันธภาพที่ดีกับผู้อื่น
		(1)		

ตาราง 17 (ต่อ)

หน่วยที่	ขั้นตอน การจัดการ เรียนรู้	จำนวน คาบ	ความเชื่อมั่นใน การสื่อสาร ภาษาอังกฤษ	ทักษะชีวิต
2. My school is warm.	ขั้นที่ 1 แลกเปลี่ยน ประสบการณ์	คาบที่ 1  คาบที่ 2  คาบที่ 3 (3)	1. การฟังและการ พูด  2. การอ่านและ คำศัพท์  3. การเขียนและ หลักการใช้ภาษา	1. การสื่อสารอย่างมี ประสิทธิภาพ  2. การทำงานร่วมกับผู้อื่น  3. การคิดอย่างมี วิจารณญาณ
	ขั้นที่ 2 สร้าง ความเชื่อมั่น	คาบที่ 4  คาบที่ 5  คาบที่ 6  คาบที่ 7 (4)	4. การฟัง 1  5. การฟัง 2  6. การพูด 1  7. การพูด 2	4. การคิดอย่างมี วิจารณญาณ  5. การสื่อสารอย่างมี ประสิทธิภาพ  6. การสร้างสัมพันธภาพที่ดี กับผู้อื่น  7. การสื่อสารอย่างมี ประสิทธิภาพ

ตาราง 17 (ต่อ)

หน่วยที่	ขั้นตอน การจัดการ เรียนรู้	จำนวน คาบ	ความเชื่อมั่นใน การสื่อสาร ภาษาอังกฤษ	ทักษะชีวิต
2. My school is warm. (ต่อ)	ขั้นที่ 3 สร้าง ผลงานร่วมกัน	คาบที่ 8	8. การอ่าน 1	8. การสื่อสารอย่างมี ประสิทธิภาพ
		คาบที่ 9	9. การอ่าน 2	9. การทำงานร่วมกับผู้อื่น
		คาบที่ 10	10. การเขียน 1	10. การใช้สารสนเทศ สื่อ และเทคโนโลยี
		คาบที่ 11	11. การเขียน 2	11. การทำงานร่วมกับผู้อื่น และการแก้ปัญหา
		คาบที่ 12 (5)	12. การเขียน 3	12. การคิดสร้างสรรค์
	ขั้นที่ 4 เรียนรู้ การสะท้อนคิด	คาบที่ 13	13. การพูด และการ เขียน	13. การคิดอย่างมี วิจารณญาณและการทำงาน ร่วมกับผู้อื่น
		คาบที่ 14 (2)	14. การพูด และการ เขียน	14. การแก้ปัญหา และการ สื่อสารอย่างมีประสิทธิภาพ
	ขั้นที่ 5 กระตุ้น การประเมินผล	คาบที่ 15 (1)	15. การฟัง การพูด และการเขียน	15. การคิดอย่างมี วิจารณญาณ และการสร้าง สัมพันธภาพที่ดีกับผู้อื่น

ตาราง 17 (ต่อ)

หน่วยที่	ขั้นตอน การจัดการ เรียนรู้	จำนวน คาบ	ความเชื่อมั่นใน การสื่อสาร ภาษาอังกฤษ	ทักษะชีวิต
3. My community is interesting.	ขั้นที่ 1 แลกเปลี่ยน ประสบการณ์	คาบที่ 1  คาบที่ 2  คาบที่ 3 (3)	1. การฟังและการ พูด  2. การอ่านและ คำศัพท์  3. การเขียนและ หลักการใช้ภาษา	1. การสื่อสารอย่างมี ประสิทธิภาพ  2. การทำงานร่วมกับผู้อื่น  3. การคิดอย่างมีวิจารณญาณ
	ขั้นที่ 2 สร้าง ความเชื่อมั่น	คาบที่ 4  คาบที่ 5  คาบที่ 6  คาบที่ 7 (4)	4. การฟัง 1  5. การฟัง 2  6. การพูด 1  7. การพูด 2	4. การคิดอย่างมีวิจารณญาณ  5. การสื่อสารอย่างมี ประสิทธิภาพ  6. การสร้างสัมพันธภาพที่ดีกับ ผู้อื่น  7. การสื่อสารอย่างมี ประสิทธิภาพ

ตาราง 17 (ต่อ)

หน่วยที่	ขั้นตอน การจัดการ เรียนรู้	จำนวน คาบ	ความเชื่อมั่นใน การสื่อสาร ภาษาอังกฤษ	ทักษะชีวิต
3.  My community is interesting.  (ต่อ)	ขั้นที่ 3 สร้าง ผลงาน ร่วมกัน	คาบที่ 8	8. การอ่าน 1	8. การสื่อสารอย่างมี ประสิทธิภาพ
		คาบที่ 9	9. การอ่าน 2	9. การทำงานร่วมกับผู้อื่น
		คาบที่ 10	10. การเขียน 1	10. การใช้สารสนเทศ สื่อและ เทคโนโลยี
		คาบที่ 11	11. การเขียน 2	11. การทำงานร่วมกับผู้อื่น และการแก้ปัญหา
		คาบที่ 12 (5)	12. การเขียน 3	12. การคิดสร้างสรรค์
	ขั้นที่ 4 เรียนรู้การ สะท้อนคิด	คาบที่ 13	13. การพูด และ การเขียน	13. การคิดอย่างมี วิจารณญาณและการทำงาน ร่วมกับผู้อื่น
		คาบที่ 14 (2)	14. การพูด และ การเขียน	14. การแก้ปัญหา และการ สื่อสารอย่างมีประสิทธิภาพ
	ขั้นที่ 5 กระตุ้นการ ประเมินผล	คาบที่ 15 (1)	15. การพูดและ การเขียน	15. การคิดอย่างมี วิจารณญาณ และการสร้าง สัมพันธภาพที่ดีกับผู้อื่น

2.2.4 ดำเนินการประเมินความเชื่อมั่นในการสื่อสารภาษาอังกฤษและทักษะชีวิตหลังการทดลองของแต่ละหน่วยการเรียนรู้ รวม 3 หน่วยการเรียนรู้ โดยใช้แบบวัดความเชื่อมั่นในการสื่อสารภาษาอังกฤษและทักษะชีวิต จำนวนรวม 49 ข้อ

### 2.3 เครื่องมือที่ใช้ในการวิจัย มีดังนี้

2.3.1 เครื่องมือที่ใช้ในการทดลอง ได้แก่ รูปแบบการจัดการเรียนรู้ และแผนการจัดการเรียนรู้

2.3.2 เครื่องมือที่ใช้ในการประเมินประสิทธิผลของรูปแบบการจัดการเรียนรู้ ได้แก่ แบบวัดความเชื่อมั่นในการสื่อสารภาษาอังกฤษและทักษะชีวิต และแบบบันทึกการสังเกตพฤติกรรมของผู้เรียน

### 2.4 แหล่งข้อมูล

ผู้เรียนที่กำลังศึกษาในระดับชั้นมัธยมศึกษาปีที่ 1 ซึ่งเป็นกลุ่มตัวอย่าง จำนวน 33 คน

### 2.5 การวิเคราะห์ข้อมูล

2.5.1 ดำเนินการวิเคราะห์องค์ประกอบของความเชื่อมั่นในการสื่อสารภาษาอังกฤษและทักษะชีวิตหลังการทดลองใช้รูปแบบของหน่วยการเรียนรู้ทั้ง 3 หน่วยที่เก็บรวบรวมไว้ โดยการหาค่าเฉลี่ย ( $\bar{x}$ ) และค่าส่วนเบี่ยงเบนมาตรฐาน (S.D.)

2.5.2 ดำเนินการวิเคราะห์เนื้อหา (Content analysis) การสังเกตพฤติกรรมของผู้เรียนระหว่างการทดลองใช้รูปแบบการจัดการเรียนรู้จากบันทึกหลังสอนของครู

### ขั้นตอนที่ 3 ประเมินประสิทธิผลของรูปแบบการจัดการเรียนรู้ มีรายละเอียดดังนี้

#### 3.1 วัตถุประสงค์

เพื่อประเมินประสิทธิผลการทดลองใช้รูปแบบการจัดการเรียนรู้ที่เสริมสร้างความเชื่อมั่นในการสื่อสารภาษาอังกฤษและทักษะชีวิต สำหรับผู้เรียนระดับมัธยมศึกษาตอนต้น

#### 3.2 วิธีดำเนินการ

3.2.1 ประเมินประสิทธิผลของรูปแบบการจัดการเรียนรู้ ดำเนินการวิเคราะห์ออกเป็น 3 ประเด็น คือ ประเด็นที่ 1 การวิเคราะห์ข้อมูลองค์ประกอบของความเชื่อมั่นในการสื่อสารภาษาอังกฤษและทักษะชีวิต ประเด็นที่ 2 การวิเคราะห์ข้อมูลเพื่อทดสอบสมมติฐาน และประเด็นที่ 3 การวิเคราะห์ข้อมูลเชิงคุณภาพจากการสังเกตพฤติกรรมการเรียนรู้ของผู้เรียน โดยมีรายละเอียด ดังนี้



3.2.1.1 การวิเคราะห์ข้อมูลเพื่อหาค่าเฉลี่ย ( $\bar{x}$ ) และค่าส่วนเบี่ยงเบนมาตรฐาน (S.D.) ของแต่ละองค์ประกอบของความเชื่อมั่นในการสื่อสารภาษาอังกฤษและทักษะชีวิต หลังการใช้รูปแบบของหน่วยการเรียนรู้ทั้ง 3 หน่วย

3.2.1.2 การดำเนินการทดสอบสมมติฐาน ผู้วิจัยดำเนินการวิเคราะห์คะแนน หลังการใช้รูปแบบของหน่วยการเรียนรู้ทั้ง 3 หน่วย เพื่อทดสอบคะแนนเฉลี่ยพัฒนาการของความเชื่อมั่นในการสื่อสารภาษาอังกฤษและทักษะชีวิตของผู้เรียน โดยการนำข้อมูลที่ได้มาทำการวิเคราะห์ ความแปรปรวนพหุคูณ (MANOVA) แบบ Wilks's Lambda

3.2.1.3 การวิเคราะห์ข้อมูลเชิงคุณภาพจากการสังเกตพฤติกรรมการเรียนรู้ของผู้เรียน ผู้วิจัยได้วิเคราะห์เนื้อหา (Content analysis) การสังเกตพฤติกรรมเรียนรู้ของผู้เรียนจากการบันทึกหลังสอนของครูทั้ง 3 หน่วยการเรียนรู้ โดยการระบุคำสำคัญหรือประเด็นสำคัญออกมาบันทึกไว้ หลังจากนั้นจึงนำคำสำคัญหรือประเด็นสำคัญที่กำหนดไว้มาสังเคราะห์เพื่อให้ได้แบบแผนของความคิดใหม่หรือคำจำกัดความใหม่

3.2.2 สรุปผลการวิเคราะห์ข้อมูลเพื่อหาค่าเฉลี่ย ( $\bar{x}$ ) และค่าส่วนเบี่ยงเบนมาตรฐาน (S.D.) ของแต่ละองค์ประกอบของความเชื่อมั่นในการสื่อสารภาษาอังกฤษและทักษะชีวิต หลังการใช้รูปแบบ และสรุปผลประเมินประสิทธิผลการใช้รูปแบบการจัดการเรียนรู้ จากผลการวิเคราะห์ความเชื่อมั่นในการสื่อสารภาษาอังกฤษและทักษะชีวิตหลังการใช้รูปแบบ โดยการทดสอบการวิเคราะห์ความแปรปรวนพหุคูณ (MANOVA) แบบ Wilks's Lambda และสรุปผลวิเคราะห์การสังเกตพฤติกรรมเรียนรู้ของผู้เรียนจากการบันทึกหลังสอนของครูด้วยวิธีการวิเคราะห์เนื้อหา (Content analysis)

3.2.3 สรุปผลการประเมินประสิทธิผลของรูปแบบการจัดการเรียนรู้ในภาพรวม

3.3 เครื่องมือที่ใช้ในการเก็บข้อมูล

เครื่องมือที่ใช้ ได้แก่ เครื่องมือประเมินประสิทธิผลของรูปแบบการจัดการเรียนรู้ ได้แก่ แบบวัดความเชื่อมั่นในการสื่อสารภาษาอังกฤษและทักษะชีวิต และแบบบันทึกการสังเกตพฤติกรรมของผู้เรียนจากการบันทึกหลังสอนของครู

3.4 แหล่งข้อมูล

ผู้เรียนที่กำลังศึกษาในระดับชั้นมัธยมศึกษาปีที่ 1 ซึ่งเป็นกลุ่มตัวอย่าง จำนวน

33 คน

### 3.5 การวิเคราะห์ข้อมูล

3.5.1 การวิเคราะห์ข้อมูลของแต่ละองค์ประกอบของความเชื่อมั่นในการสื่อสารภาษาอังกฤษและทักษะชีวิต โดยการหาค่าเฉลี่ย ( $\bar{x}$ ) และค่าส่วนเบี่ยงเบนมาตรฐาน (S.D.)

3.5.2 การวิเคราะห์คะแนนเฉลี่ยพัฒนาการด้านความเชื่อมั่นในการสื่อสารภาษาอังกฤษและทักษะชีวิต โดยการวิเคราะห์ความแปรปรวนพหุคูณ (MANOVA)

3.5.3 การวิเคราะห์การสังเกตพฤติกรรมของผู้เรียนจากบันทึกหลังสอนของครู โดยการวิเคราะห์เนื้อหา (Content analysis)

### การพิทักษ์สิทธิของกลุ่มตัวอย่าง

ผู้วิจัยคำนึงถึงการพิทักษ์สิทธิของกลุ่มตัวอย่าง โดยนำเค้าโครงปฏิญญานิพนธ์เสนอต่อคณะกรรมการจริยธรรมในการวิจัยในมนุษย์ มหาวิทยาลัยศรีนครินทรวิโรฒ เพื่อขออนุญาตในการเก็บรวบรวมข้อมูลการทำกรวิจัยในมนุษย์ ซึ่งใบรับรองจริยธรรมการวิจัยของข้อเสนอการวิจัย หมายเลข SWUEC-185/60E เมื่อได้รับอนุญาตแล้วผู้วิจัยจึงได้เข้าพบกับกลุ่มตัวอย่าง โดยแนะนำตนเองและชี้แจงให้ผู้เข้าร่วมการวิจัยทราบถึงวัตถุประสงค์ ขั้นตอนการจัดกิจกรรมการเรียนรู้และการเก็บรวบรวมข้อมูลให้กลุ่มตัวอย่างทราบ พร้อมทั้งให้เซ็นใบยินยอมในการเข้าร่วมการวิจัยและแจ้งให้ทราบว่า เมื่อร่วมเข้าโครงการวิจัยแล้วหากกลุ่มตัวอย่างต้องการออกจากกรวิจัยสามารถกระทำได้ตลอดเวลา โดยไม่มีผลกระทบใด ๆ ต่อกลุ่มตัวอย่างและข้อมูลที่ได้จากกลุ่มตัวอย่างจะถือเป็นความลับ จะไม่มีการเปิดเผยให้เกิดความเสียหายแก่กลุ่มตัวอย่างที่ทำการวิจัย ซึ่งในการรวบรวมข้อมูลจะไม่ระบุชื่อหรือที่อยู่ของกลุ่มตัวอย่าง โดยผลการวิจัยจะนำเสนอในภาพรวมและนำไปใช้ในประโยชน์ทางวิชาการเท่านั้น

### ระยะที่ 4 การพัฒนา (Development: D2) รูปแบบการจัดการเรียนรู้

ในระยะนี้เป็นการดำเนินการปรับปรุง (Revision) รูปแบบการจัดการเรียนรู้และเครื่องมือประกอบรูปแบบ และการขยายผล (Dissemination) การใช้รูปแบบการจัดการเรียนรู้ที่พัฒนาแล้ว ในช่วงเดือนพฤศจิกายน พุทธศักราช 2560 ถึง เดือนมีนาคม พุทธศักราช 2561 มีรายละเอียดดังนี้

**ขั้นตอนที่ 1** การปรับปรุง (Revision) รูปแบบการจัดการเรียนรู้ และเครื่องมือประกอบรูปแบบการจัดการเรียนรู้ มีรายละเอียดขั้นตอนดังนี้

## 1.1 วัตถุประสงค์

เพื่อปรับปรุงรูปแบบการจัดการเรียนรู้ที่เสริมสร้างความเชื่อมั่นในการสื่อสารภาษาอังกฤษและทักษะชีวิต และเครื่องมือประกอบรูปแบบการจัดการเรียนรู้

## 1.2 วิธีดำเนินการ

1.2.1 รวบรวมผลการทดลองใช้รูปแบบการจัดการเรียนรู้ และการสังเกตพฤติกรรม การเรียนรู้ของผู้เรียนจากการบันทึกหลังสอนของครูในแผนการจัดการเรียนรู้มาเป็นข้อมูลในการปรับปรุงแก้ไขรูปแบบการจัดการเรียนรู้และเครื่องมือประกอบรูปแบบ

1.2.2 ดำเนินการวิเคราะห์ข้อมูลทั้งหมดที่ได้มาจากการทดลองใช้รูปแบบการจัดการเรียนรู้ และการสังเกตพฤติกรรมการเรียนรู้ของผู้เรียนจากการบันทึกหลังสอนของครู โดยการระบาคำสำคัญหรือประเด็นสำคัญออกมาบันทึกไว้ และหลังจากนั้นจึงนำคำสำคัญหรือประเด็นสำคัญที่กำหนดไว้มาสังเคราะห์เพื่อให้ได้แบบแผนของความคิดใหม่หรือคำจำกัดความใหม่

1.2.3 ดำเนินการปรับปรุงรูปแบบการจัดการเรียนรู้ และเครื่องมือประกอบรูปแบบการจัดการเรียนรู้ ได้แก่ แผนการจัดการเรียนรู้ และแบบวัดความเชื่อมั่นในการสื่อสารภาษาอังกฤษ และทักษะชีวิต ตามข้อเสนอแนะดังกล่าว โดยมีข้อเสนอแนะเกี่ยวกับการปรับรายละเอียดการจัดกิจกรรมการจัดการเรียนรู้ในแต่ละขั้นตอน การใช้สื่อและกิจกรรมที่หลากหลายและน่าสนใจที่มุ่งส่งเสริมความเชื่อมั่นในการสื่อสารภาษาอังกฤษและทักษะชีวิต ซึ่งผลการดำเนินการในครั้งนี้ได้รูปแบบการจัดการเรียนรู้ (ฉบับสมบูรณ์) และเครื่องมือประกอบรูปแบบการจัดการเรียนรู้ที่ได้ปรับปรุงแล้ว

1.2.4 สรุปผลการปรับปรุงรูปแบบการจัดการเรียนรู้ และเครื่องมือประกอบรูปแบบการจัดการเรียนรู้ ในประเด็นสำคัญต่าง ๆ ได้แก่ ประเด็นรายละเอียดการจัดกิจกรรมการเรียนรู้ในแต่ละขั้นตอน การวัดและประเมินผล และบทบาทของครูและผู้เรียนให้กระชับและชัดเจนยิ่งขึ้น การปรับปรุงแผนการจัดการเรียนรู้ และการปรับปรุงแบบวัดความเชื่อมั่นในการสื่อสารภาษาอังกฤษและทักษะชีวิต

## 1.3 เครื่องมือที่ใช้ในการเก็บข้อมูล

เครื่องมือที่ใช้ ได้แก่ ผลของการทดลองใช้รูปแบบการจัดการเรียนรู้ และผลการวิเคราะห์จากการสังเกตพฤติกรรมของผู้เรียนในบันทึกหลังสอนของครูในแต่ละแผนการจัดการเรียนรู้

## 1.4 แหล่งข้อมูล

ผู้เรียนกลุ่มตัวอย่าง จำนวน 33 คน และการบันทึกหลังสอนของครู

### 1.5 การวิเคราะห์ข้อมูล

ผู้วิจัยได้นำผลการทดลองใช้รูปแบบการจัดการเรียนรู้ที่และผลจากการสังเกตพฤติกรรมการเรียนรู้ของผู้เรียนในบันทึกหลังสอนของครูในแต่ละแผนการจัดการเรียนรู้ มาดำเนินการวิเคราะห์เนื้อหา (Content analysis) เพื่อนำมาเป็นข้อมูลในการปรับปรุงแก้ไขรูปแบบการจัดการเรียนรู้ และเครื่องมือประกอบรูปแบบการจัดการเรียนรู้

**ขั้นตอนที่ 2** การขยายผล (Dissemination) การใช้รูปแบบการจัดการเรียนรู้ (ฉบับสมบูรณ์) มีรายละเอียดดังนี้

#### 2.1 วัตถุประสงค์

เพื่อยืนยันผลการใช้รูปแบบการจัดการเรียนรู้ที่เสริมสร้างความเชื่อมั่นในการสื่อสารภาษาอังกฤษและทักษะชีวิตที่ผ่านการพัฒนาแล้ว

#### 2.2 วิธีดำเนินการ

2.2.1 จัดเตรียมเครื่องมือที่ใช้ในการจัดการเรียนรู้ ได้แก่ รูปแบบการจัดการเรียนรู้ แผนการจัดการเรียนรู้ และเครื่องมือประเมินประสิทธิผลของรูปแบบการจัดการเรียนรู้ ได้แก่ แบบวัดความเชื่อมั่นในการสื่อสารภาษาอังกฤษและทักษะชีวิต และแบบบันทึกการสังเกตพฤติกรรมเรียนรู้ของผู้เรียน

2.2.2 ดำเนินการประชุมผู้เรียนเพื่อสร้างความเข้าใจเกี่ยวกับจุดมุ่งหมายของการขยายผลรูปแบบการจัดการเรียนรู้ และบทบาทของครูและผู้เรียน

2.2.3 ดำเนินการประเมินความเชื่อมั่นในการสื่อสารภาษาอังกฤษและทักษะชีวิตก่อนการใช้รูปแบบ โดยใช้แบบวัดความเชื่อมั่นในการสื่อสารภาษาอังกฤษและทักษะชีวิต จำนวนรวม 49 ข้อ เพื่อนำข้อมูลที่ได้มาวิเคราะห์หาค่าเฉลี่ย ( $\bar{x}$ ) และค่าส่วนเบี่ยงเบนมาตรฐาน (S.D.)

2.2.4 ดำเนินการขยายผลการใช้รูปแบบการจัดการเรียนรู้กับผู้เรียนกลุ่มขยายผลที่กำลังศึกษาในระดับชั้นมัธยมศึกษาปีที่ 1 ในรายวิชาภาษาอังกฤษ จำนวน 24 คน ตั้งแต่วันที่ 2 - 31 มกราคม พุทธศักราช 2561 รวมเวลา 15 คาบ ๆ ละ 50 นาที โดยใช้หน่วยการเรียนรู้ที่ 3 เพื่อให้เนื้อหาต่อเนื่องกับเรื่องที่ผู้เรียนกำลังเรียนอยู่ โดยครูดำเนินการจัดการเรียนรู้ตามขั้นตอน ทำการวัดและประเมินผลระหว่างเรียน เน้นการประเมินตามสภาพจริง (Authentic assessment) โดยใช้วิธีการและเครื่องมือที่หลากหลาย และผู้วิจัยได้ดำเนินการบันทึกการสังเกตพฤติกรรมเรียนรู้ของผู้เรียนระหว่างการจัดการเรียนรู้ในบันทึกหลังสอน

2.2.5 ดำเนินการประเมินความเชื่อมั่นในการสื่อสารภาษาอังกฤษและทักษะชีวิต หลังการจัดการเรียนรู้โดยใช้แบบวัดความเชื่อมั่นในการสื่อสารภาษาอังกฤษและทักษะชีวิต จำนวนรวม 49 ข้อ และรวบรวมแบบบันทึกการสังเกตผู้เรียนเพื่อทำการวิเคราะห์เนื้อหา (Content analysis)

2.2.6 ดำเนินการวิเคราะห์ข้อมูลเพื่อหาค่าเฉลี่ย ( $\bar{x}$ ) และค่าส่วนเบี่ยงเบนมาตรฐาน (S.D.) ของแต่ละองค์ประกอบของความเชื่อมั่นในการสื่อสารภาษาอังกฤษและทักษะชีวิตก่อนและหลังการใช้รูปแบบ และดำเนินการทดสอบความเชื่อมั่นในการสื่อสารภาษาอังกฤษและทักษะชีวิตก่อนและหลังการใช้รูปแบบด้วยการวิเคราะห์ความแปรปรวนพหุคูณ (MANOVA) และการวิเคราะห์ผลจากการสังเกตพฤติกรรมกรรมการเรียนรู้ของผู้เรียนจากการบันทึกหลังสอนของครู โดยการวิเคราะห์เนื้อหา (Content analysis)

2.2.7 สรุปผลการวิเคราะห์ข้อมูลเพื่อหาค่าเฉลี่ย ( $\bar{x}$ ) และค่าส่วนเบี่ยงเบนมาตรฐาน (S.D.) ของแต่ละองค์ประกอบของความเชื่อมั่นในการสื่อสารภาษาอังกฤษและทักษะชีวิตก่อนและหลังการใช้รูปแบบ และสรุปผลประเมินประสิทธิผลการใช้รูปแบบการจัดการเรียนรู้ที่เสริมสร้างความเชื่อมั่นในการสื่อสารภาษาอังกฤษและทักษะชีวิต จากผลการวิเคราะห์ความเชื่อมั่นในการสื่อสารภาษาอังกฤษและทักษะชีวิตก่อนและหลังการใช้รูปแบบ โดยการทดสอบการวิเคราะห์ความแปรปรวนพหุคูณ (MANOVA) แบบ Wilks's Lambda และสรุปผลการวิเคราะห์การสังเกตพฤติกรรมกรรมการเรียนรู้ของผู้เรียนจากการบันทึกหลังสอนของครูด้วยวิธีการวิเคราะห์เนื้อหา (Content analysis)

## 2.3 เครื่องมือที่ใช้ในการเก็บข้อมูล

2.3.1 เครื่องมือที่ใช้ในการทดลอง ได้แก่ รูปแบบการจัดการเรียนรู้ และแผนการจัดการเรียนรู้

2.3.2 เครื่องมือที่ใช้ในการประเมินประสิทธิผลของรูปแบบการจัดการเรียนรู้ ได้แก่ แบบวัดความเชื่อมั่นในการสื่อสารภาษาอังกฤษและทักษะชีวิต และแบบบันทึกการสังเกตพฤติกรรมของผู้เรียน

## 2.4 แหล่งข้อมูล

ผู้เรียนกลุ่มขยายผลที่กำลังเรียนในระดับชั้นมัธยมศึกษาปีที่ 1 ที่มีลักษณะใกล้เคียงกับกลุ่มตัวอย่าง โรงเรียนบ้านตลิ่งชัน อำเภอจะนะ จังหวัดสงขลา จำนวน 24 คน

## 2.5 การวิเคราะห์ข้อมูล

2.5.1 การวิเคราะห์คะแนนเฉลี่ยขององค์ประกอบของความเชื่อมั่นในการสื่อสารภาษาอังกฤษและทักษะชีวิตก่อนและหลังการใช้รูปแบบ โดยการหาค่าเฉลี่ย ( $\bar{x}$ ) และค่าส่วนเบี่ยงเบนมาตรฐาน (S.D.)

2.5.2 การวิเคราะห์คะแนนเฉลี่ยความเชื่อมั่นในการสื่อสารภาษาอังกฤษและทักษะชีวิตก่อนและหลังการใช้รูปแบบ โดยการใช้การวิเคราะห์ความแปรปรวนพหุคูณ (MANOVA)

2.5.3 การวิเคราะห์การสังเกตพฤติกรรมการเรียนรู้ของผู้เรียนต่อการใช้รูปแบบการจัดการเรียนรู้จากบันทึกหลังสอนของคุณ ด้วยวิธีการวิเคราะห์เนื้อหา (Content analysis)

วิธีดำเนินการวิจัยทั้ง 4 ระยะ สามารถแสดงได้ดังภาพประกอบ 10





ภาพประกอบ 10 ขั้นตอนการดำเนินการพัฒนารูปแบบการจัดการเรียนรู้ที่เสริมสร้างความเชื่อมั่นในการสื่อสารภาษาอังกฤษและทักษะชีวิต สำหรับผู้เรียนระดับมัธยมศึกษาตอนต้น

## บทที่ 4

### ผลการวิเคราะห์ข้อมูล

การวิจัยเรื่องการพัฒนา รูปแบบการจัดการเรียนรู้ที่เสริมสร้างความเชื่อมั่นในการสื่อสารภาษาอังกฤษและทักษะชีวิต สำหรับผู้เรียนระดับมัธยมศึกษาตอนต้นนี้ มีวัตถุประสงค์ดังนี้ 1) เพื่อพัฒนา รูปแบบการจัดการเรียนรู้ที่เสริมสร้างความเชื่อมั่นในการสื่อสารภาษาอังกฤษและทักษะชีวิต สำหรับผู้เรียนระดับมัธยมศึกษาตอนต้น และ 2) เพื่อประเมินประสิทธิผลของรูปแบบการจัดการเรียนรู้ที่เสริมสร้างความเชื่อมั่นในการสื่อสารภาษาอังกฤษและทักษะชีวิต สำหรับผู้เรียนระดับมัธยมศึกษาตอนต้น โดยการศึกษาพัฒนาการความเชื่อมั่นในการสื่อสารภาษาอังกฤษและทักษะชีวิต หลังการใช้รูปแบบการจัดการเรียนรู้ที่เสริมสร้างความเชื่อมั่นในการสื่อสารภาษาอังกฤษและทักษะชีวิต 3 ระยะเวลา ผู้วิจัยได้นำเสนอผลการวิเคราะห์ข้อมูลเป็น 2 ตอน ได้แก่ ตอนที่ 1 ผลการพัฒนา รูปแบบการจัดการเรียนรู้ที่เสริมสร้างความเชื่อมั่นในการสื่อสารภาษาอังกฤษและทักษะชีวิต สำหรับผู้เรียนระดับมัธยมศึกษาตอนต้น และตอนที่ 2) ผลการประเมินประสิทธิผลของรูปแบบการจัดการเรียนรู้ที่เสริมสร้างความเชื่อมั่นในการสื่อสารภาษาอังกฤษและทักษะชีวิต สำหรับผู้เรียนระดับมัธยมศึกษาตอนต้น ดังรายละเอียดต่อไปนี้

#### ตอนที่ 1 ผลการพัฒนา รูปแบบการจัดการเรียนรู้ที่เสริมสร้างความเชื่อมั่นในการสื่อสารภาษาอังกฤษและทักษะชีวิต สำหรับผู้เรียนระดับมัธยมศึกษาตอนต้น

การพัฒนา รูปแบบการจัดการเรียนรู้ที่เสริมสร้างความเชื่อมั่นในการสื่อสารภาษาอังกฤษและทักษะชีวิต สำหรับผู้เรียนระดับมัธยมศึกษาตอนต้น เป็นการดำเนินการวิจัย (Research: R1) ศึกษาและวิเคราะห์ (Study and Analysis) ข้อมูลพื้นฐานของความเชื่อมั่นในการสื่อสารภาษาอังกฤษและทักษะชีวิต เกี่ยวกับแนวคิด/ทฤษฎีที่นำมาพัฒนา รูปแบบการจัดการเรียนรู้ที่เสริมสร้างความเชื่อมั่นในการสื่อสารภาษาอังกฤษและทักษะชีวิตจากเอกสาร งานวิจัยที่เกี่ยวข้อง การสัมภาษณ์ผู้ที่เกี่ยวข้องและการสังเกตพฤติกรรมของผู้เรียน และดำเนินการพัฒนา (Development: D1) รูปแบบการจัดการเรียนรู้ที่เสริมสร้างความเชื่อมั่นในการสื่อสารภาษาอังกฤษและทักษะชีวิต สำหรับผู้เรียนระดับมัธยมศึกษาตอนต้น การตรวจสอบคุณภาพของรูปแบบการจัดการเรียนรู้ การสร้างเครื่องมือประกอบรูปแบบ การตรวจสอบคุณภาพของเครื่องมือประกอบรูปแบบ การศึกษานำร่องและการปรับปรุงรูปแบบการจัดการเรียนรู้และเครื่องมือประกอบรูปแบบการจัดการเรียนรู้ ผลการศึกษาและวิเคราะห์ข้อมูลมีดังนี้



## 1. ผลการวิเคราะห์/สังเคราะห์นิยาม องค์ประกอบและตัวชี้วัดของความเชื่อมั่นในการสื่อสารภาษาอังกฤษและทักษะชีวิต

1.1 ผลการวิเคราะห์/สังเคราะห์นิยาม องค์ประกอบและตัวชี้วัดของความเชื่อมั่นในการสื่อสารภาษาอังกฤษ

ผู้วิจัยได้วิเคราะห์/สังเคราะห์สาระสำคัญของเอกสารและงานวิจัยที่เกี่ยวข้องกับความเชื่อมั่น การสื่อสาร และการสื่อสารภาษาอังกฤษ ผลการสังเคราะห์ข้อมูลพบว่า คำนิยามของความเชื่อมั่นในการสื่อสารภาษาอังกฤษ หมายถึง คุณลักษณะของผู้เรียนที่แสดงออกถึงความกล้าแสดงออก ความตั้งใจพยายามและการรับรู้ความสามารถในการสื่อสารภาษาอังกฤษของตนเอง และพบว่า องค์ประกอบและตัวชี้วัดของความเชื่อมั่นในการสื่อสารภาษาอังกฤษมีจำนวน 3 องค์ประกอบ และ 7 ตัวชี้วัด

หลังจากนั้น ผู้วิจัยได้หาค่าการวิเคราะห์องค์ประกอบเชิงยืนยัน (Confirmatory factor analysis) โดยกลุ่มตัวอย่างเป็นผู้เรียนระดับมัธยมศึกษาตอนต้น ในโรงเรียนขยายโอกาส จากสำนักงานเขตพื้นที่การศึกษาประถมศึกษาสงขลาเขต 3 จำนวน 326 คน ผลการวิเคราะห์ข้อมูลดังตาราง 18

ตาราง 18 ผลการวิเคราะห์โมเดลองค์ประกอบเชิงยืนยันอันดับที่ 2 ของความเชื่อมั่นในการสื่อสารภาษาอังกฤษ

ความเชื่อมั่นในการสื่อสาร ภาษาอังกฤษ	Mean	S.D.	Standardize Factor Loading	AVE
1. ความกล้าหาญในการสื่อสาร ภาษาอังกฤษ	-	-	0.97	
1.1 ความมั่นใจในการสื่อสาร ภาษาอังกฤษ	3.95	0.66	0.62	0.51
1.2 ความกล้าในการสื่อสาร ภาษาอังกฤษ	3.77	0.67	0.80	

ตาราง 18 (ต่อ)

ความเชื่อมั่นในการสื่อสาร ภาษาอังกฤษ	Mean	S.D.	Standardize Factor Loading	AVE
<b>2. ความตั้งใจพยายามในการสื่อสาร ภาษาอังกฤษ</b>	-	-	0.87	
2.1 ความตั้งใจสื่อสารภาษาอังกฤษ	3.89	0.74	0.86	0.67
2.2 ความพยายามในการสื่อสาร ภาษาอังกฤษ	4.02	0.71	0.78	
<b>3. การรับรู้ความสามารถในการ สื่อสารภาษาอังกฤษของตนเอง</b>	-	-	0.83	
3.1 ประสบการณ์เกี่ยวกับเรื่องที่ สื่อสาร	3.72	0.71	0.83	0.68
3.2 เจตคติต่อการสื่อสาร ภาษาอังกฤษ	3.86	0.70	0.82	
3.3 ความรู้ความเข้าใจเกี่ยวกับการ ใช้ภาษาอังกฤษ	3.81	0.71	0.84	

$\chi^2 = 16.76$ ,  $df = 9$ ,  $p\text{-value} = 0.053$ ,  $GFI = 0.99$ ,  $AGFI = 0.95$ ,  $SRMR = 0.024$ ,  $RMSEA = 0.052$

จากตารางข้างต้นพบว่า โมเดลองค์ประกอบเชิงยืนยันของความเชื่อมั่นในการสื่อสารภาษาอังกฤษของผู้เรียนระดับมัธยมศึกษาตอนต้น มีความกลมกลืนกับข้อมูลเชิงประจักษ์ โดยพิจารณาค่าดัชนีความกลมกลืน ดังนี้ ค่า  $\chi^2$  goodness of fit มีค่าเท่ากับ 16.76 ค่า  $df$  เท่ากับ 9 ค่า  $p\text{-value}$  มีค่าเท่ากับ 0.053 ซึ่งไม่มีนัยสำคัญทางสถิติที่ระดับ .05 ค่า  $GFI$  เท่ากับ 0.99, ค่า  $AGFI$  เท่ากับ 0.95 ซึ่งมากกว่า 0.9 ส่วนค่า  $SRMR$  และ  $RMSEA$  มีค่ากับ 0.024 และ 0.052 ตามลำดับ ซึ่งมีค่าต่ำกว่า 0.05 และ 0.08 และพบว่า ค่าน้ำหนักองค์ประกอบของความเชื่อมั่นในการสื่อสาร

ภาษาอังกฤษทุกด้านมีค่ามากกว่า 0.5 โดยค่าน้ำหนักองค์ประกอบมาตรฐาน (Standardize Score) อยู่ระหว่าง .62 - .86 ซึ่งตัวชี้วัดด้านความตั้งใจสื่อสารภาษาอังกฤษมีค่าสูงที่สุดและค่าเฉลี่ยความแปรปรวนที่สกัดได้ (Average Variance Extracted: AVE) ของทุกด้านมีค่ามากกว่า 0.5 เช่นกัน ซึ่งจัดว่าโมเดลวัดองค์ประกอบของความเชื่อมั่นในการสื่อสารภาษาอังกฤษที่สร้างมีความตรงเชิงลู่เข้าอยู่ในเกณฑ์ดีมาก

ผลการวิเคราะห์องค์ประกอบของความเชื่อมั่นในการสื่อสารภาษาอังกฤษ สำหรับผู้เรียนระดับมัธยมศึกษาตอนต้นในตารางที่ 18 สรุปผลการวิเคราะห์โมเดลองค์ประกอบเชิงยืนยันอันดับที่ 2 ของความเชื่อมั่นในการสื่อสารภาษาอังกฤษ ดังภาพประกอบ 11

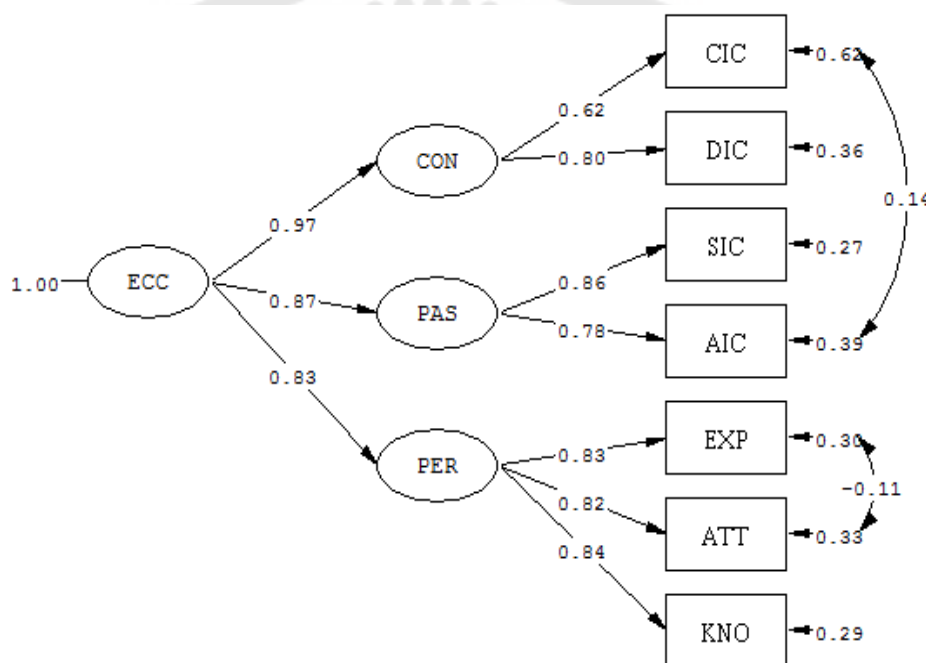

$\chi^2 = 16.76$ ,  $df = 9$ ,  $p\text{-value} = 0.053$ ,  $GFI = 0.99$ ,  $AGFI = 0.95$ ,  $SRMR = 0.024$ ,  $RMSEA = 0.052$

ภาพประกอบ 11 ผลการวิเคราะห์โมเดลองค์ประกอบเชิงยืนยันอันดับที่ 2 ของความเชื่อมั่นในการสื่อสารภาษาอังกฤษ สำหรับผู้เรียนระดับมัธยมศึกษาตอนต้น

จากการวิเคราะห์องค์ประกอบเชิงยืนยันของความเชื่อมั่นในการสื่อสารภาษาอังกฤษ สามารถสรุปผลการวิเคราะห์ข้อมูลเกี่ยวกับองค์ประกอบ ตัวชี้วัดและตัวชี้วัดเชิงพฤติกรรมของความ

เชื่อมั่นในการสื่อสารภาษาอังกฤษ ดังตาราง 19

ตาราง 19 ผลการวิเคราะห์องค์ประกอบ ตัวชี้วัดและตัวชี้วัดเชิงพฤติกรรมของความเชื่อมั่นในการสื่อสารภาษาอังกฤษ (ECC)

องค์ประกอบ	ตัวชี้วัด	ตัวชี้วัดเชิงพฤติกรรม
1. ความกล้าหาญในการสื่อสารภาษาอังกฤษ (CON)	1.1 ความมั่นใจในการสื่อสารภาษาอังกฤษ (CIC)	1.1.1 แสดงท่าทีการฟังอย่างมีสมาธิ 1.1.2 พุดเสียงดังฟังชัดและสบตา 1.1.3 แสดงท่าทีการอ่านด้วยใจจดจ่อ 1.1.4 แสดงท่าทีการเขียนอย่างตั้งใจ
	1.2 ความกล้าในการสื่อสารภาษาอังกฤษ (DIC)	1.2.1 ฟังภาษาอังกฤษจากสื่อต่าง ๆ 1.2.2 พุดโต้ตอบได้ทันทีอย่างมั่นใจ 1.2.3 อ่านด้วยเสียงดังอย่างมั่นใจ 1.2.4 เขียนประโยคสัญลักษณ์ตามความเข้าใจ/
2. ความตั้งใจพยายามในการสื่อสารภาษาอังกฤษ (PAS)	2.1 ความตั้งใจสื่อสารภาษาอังกฤษ (SIC)	2.1.1 จดบันทึกเรื่องราวที่ฟัง 2.1.2 พุดอย่างชัดเจน เข้าใจง่าย 2.1.3 จดบันทึกย่อจากเรื่องที่อ่านมา 2.1.4 เขียนประโยคได้อย่างมีเป้าหมาย
	2.2 ความพยายามในการสื่อสารภาษาอังกฤษ (AIC)	2.2.1 พยายามฟังจนจบ 2.2.2 พยายามพุดจนจบ 2.2.3 พยายามอ่านจนจบ

ตาราง 19 (ต่อ)

องค์ประกอบ	ตัวชี้วัด	ตัวชี้วัดเชิงพฤติกรรม
		2.2.4 พยายามเขียนจนครบประโยค
3. การรับรู้ ความสามารถใน การสื่อสาร ภาษาอังกฤษของ ตนเอง (PER)	3.1 ประสบการณ์ เกี่ยวกับเรื่องสื่อสาร (EXP)  3.2 เจตคติต่อการสื่อสาร ภาษาอังกฤษ (ATT)  3.3 ความรู้ความเข้าใจ เกี่ยวกับการใช้ ภาษาอังกฤษ (KNO)	3.1.1 บอกรายละเอียดจากสิ่งที่ฟังมาได้มาก  3.1.2 พูดได้อย่างคล่องแคล่ว  3.1.3 บอกรายละเอียดจากสิ่งที่อ่านมาได้  3.1.4 เขียนประโยคได้มาก  3.2.1 ฟังภาษาอังกฤษเป็นประจำ  3.2.2 พูดภาษาอังกฤษเป็นประจำ  3.2.3 อ่านภาษาอังกฤษเป็นประจำ  3.2.4 เขียนภาษาอังกฤษเป็นประจำ  3.3.1 สรุปจากสิ่งที่ฟังได้  3.3.2 พูดตามที่กำหนดได้  3.3.3 สรุปจากสิ่งที่อ่านได้  3.3.4 เขียนประโยค/สัญลักษณ์ได้ถูกต้อง

จากตารางข้างต้นพบว่า องค์ประกอบของความเชื่อมั่นในการสื่อสารภาษาอังกฤษ (ECC) ประกอบด้วย 3 องค์ประกอบ 7 ตัวชี้วัด และ 28 ตัวชี้วัดเชิงพฤติกรรม คือ องค์ประกอบที่ 1 ความกล้าหาญในการสื่อสารภาษาอังกฤษ (CON) มี 2 ตัวชี้วัด คือ ความมั่นใจในการสื่อสารภาษาอังกฤษ (CIC) และความกล้าในการสื่อสารภาษาอังกฤษ (DIC) องค์ประกอบที่ 2 ความตั้งใจพยายามในการสื่อสารภาษาอังกฤษ (PAS) มี 2 ตัวชี้วัด คือ ความตั้งใจสื่อสารภาษาอังกฤษ (SIC) และความพยายามในการสื่อสารภาษาอังกฤษ (AIC) และองค์ประกอบที่ 3 การรับรู้ความสามารถในการสื่อสารภาษาอังกฤษของตนเอง (PER) มี 3 ตัวชี้วัด คือ ประสบการณ์เกี่ยวกับเรื่องสื่อสาร (EXP) เจตคติต่อการสื่อสาร

ภาษาอังกฤษ (ATT) และความรู้ความเข้าใจเกี่ยวกับการใช้ภาษาอังกฤษ (KNO) โดยแต่ละตัวชี้วัดสามารถวัดองค์ประกอบของความเชื่อมั่นในการสื่อสารภาษาอังกฤษทั้ง 4 ทักษะ คือ ทักษะการฟัง การพูด การอ่าน และการเขียน ดังนั้น การจัดการเรียนรู้ที่เสริมสร้างความเชื่อมั่นในการสื่อสารภาษาอังกฤษ สำหรับผู้เรียนระดับมัธยมศึกษาตอนต้นนั้น จำเป็นต้องเน้นใน 3 องค์ประกอบสำคัญ ได้แก่ ความกล้าหาญในการสื่อสารภาษาอังกฤษ ความตั้งใจพยายามในการสื่อสารภาษาอังกฤษ และการรับรู้ความสามารถในการสื่อสารภาษาอังกฤษของตนเอง

องค์ประกอบและตัวชี้วัดของของความเชื่อมั่นในการสื่อสารภาษาอังกฤษเหล่านี้ ผู้วิจัยได้ใช้เป็นข้อมูลสำคัญในการพัฒนารูปแบบการจัดการเรียนรู้ที่เสริมสร้างความเชื่อมั่นในการสื่อสารภาษาอังกฤษและทักษะชีวิต แผนการจัดการเรียนรู้และแบบวัดความเชื่อมั่นในการสื่อสารภาษาอังกฤษ สำหรับผู้เรียนระดับมัธยมศึกษาตอนต้นต่อไป

#### 1.2 ผลการวิเคราะห์/สังเคราะห์นิยาม องค์ประกอบและตัวชี้วัดทักษะชีวิต

ผู้วิจัยได้วิเคราะห์/สังเคราะห์สาระสำคัญของเอกสารและงานวิจัยเกี่ยวข้องกับทักษะชีวิตที่จำเป็นในการใช้ชีวิตในชีวิตประจำวัน ผลการสังเคราะห์ข้อมูลพบว่า ทักษะชีวิต หมายถึงความสามารถของผู้เรียนในการจัดการกับปัญหาต่าง ๆ รอบตัวอย่างมีเหตุผลและสามารถอยู่ร่วมกับผู้อื่นได้อย่างมีความสุข และพบว่า องค์ประกอบและตัวชี้วัดของทักษะชีวิตมีจำนวน 7 องค์ประกอบ 21 ตัวชี้วัด ดังตาราง 20

ตาราง 20 ผลการวิเคราะห์องค์ประกอบและตัวชี้วัดของทักษะชีวิต

องค์ประกอบ	ตัวชี้วัด
1. การสื่อสารอย่างมีประสิทธิภาพ	1.1 สื่อสารกับผู้อื่นโดยใช้ภาษาคำศัพท์ที่เข้าใจง่าย/1.2 สื่อสารกับผู้อื่นโดยใช้ภาษา คำศัพท์ที่ถูกต้องชัดเจน/ 1.3 สื่อสารกับผู้อื่นอย่างถูกกาลเทศะ
2. การสร้างสัมพันธภาพที่ดีกับผู้อื่น	2.1 กล้าพูดเสนอความคิดเห็นกับผู้อื่น 2.2 รับฟังและยอมรับความคิดเห็นของผู้อื่น 2.3 พุดจาหรือปฏิบัติต่อผู้อื่นด้วยดี

ตาราง 20 (ต่อ)

องค์ประกอบ	ตัวชี้วัด
3. การคิดอย่างมีวิจารณญาณ	3.1 ตั้งและตอบคำถามในประเด็นที่สนใจอย่างรอบด้าน 3.2 พิจารณาข้อดี ข้อเสีย คุณค่า และความสำคัญของสิ่งที่ทำ 3.3 ตัดสินใจเลือกทำหรือไม่ทำสิ่งใด ๆ อย่างมี เหตุผล
4. การแก้ปัญหา	4.1 ทำความเข้าใจปัญหาและระบุปัญหาที่ต้องการแก้ไข 4.2 ระบุแนวทางเลือกที่หลากหลายในการแก้ปัญหอย่างมีเหตุผล 4.3 ดำเนินการแก้ไขปัญหาตามแนวทางที่กำหนดไว้ 4.4 สรุปผลการแก้ปัญหา
5. การทำงานร่วมกับผู้อื่น	5.1 มีส่วนร่วมในการปฏิบัติงานเสมอ 5.2 กล้าแสดงความคิดเห็นของตนเองอย่างมีเหตุผล 5.3 ปฏิบัติงานที่ได้รับมอบหมายจนสำเร็จลุล่วงอย่างมีประสิทธิภาพ
6. การคิดสร้างสรรค์	6.1 ระบุแนวทางการสร้างสรรค์ที่หลากหลายเพื่อแก้ปัญหาอย่างมีเหตุผล 6.2 สร้างสรรค์ชิ้นงานที่แปลกใหม่ 6.3 นำเสนอชิ้นงานด้วยแนวคิดที่แปลกใหม่อย่างสมเหตุสมผล
7. การใช้สารสนเทศ สื่อและเทคโนโลยี	7.1 เข้าถึงสารสนเทศ สื่อและเทคโนโลยีที่หลากหลาย 7.2 ใช้เทคโนโลยีในการสร้างนวัตกรรมและการนำเสนอชิ้นงาน

จากตารางข้างต้นพบว่า องค์ประกอบของทักษะชีวิตสำหรับผู้เรียนระดับมัธยมศึกษาตอนต้นที่จำเป็นสำหรับการใช้ชีวิตในโรงเรียนและสังคมนั้น ประกอบด้วย 7 องค์ประกอบ และ 21 ตัวชี้วัด ได้แก่ การสื่อสารอย่างมีประสิทธิภาพ การสร้างสัมพันธภาพที่ดีกับผู้อื่น การคิดอย่างมีวิจารณญาณ การแก้ปัญหา การทำงานร่วมกับผู้อื่น การคิดสร้างสรรค์ และการใช้สารสนเทศ สื่อและเทคโนโลยี ทั้งนี้ ทักษะชีวิตเป็นคุณลักษณะของผู้เรียนที่จำเป็นและมีการศึกษาวิจัยมาจนเป็นที่ยอมรับแล้ว ผู้วิจัยจึงไม่ได้ทำการวิเคราะห์องค์ประกอบเชิงยืนยันสำหรับทักษะชีวิตในการวิจัยครั้งนี้

องค์ประกอบและตัวชี้วัดของทักษะชีวิตเหล่านี้ ผู้วิจัยได้ใช้เป็นข้อมูลสำคัญในการพัฒนารูปแบบการจัดการเรียนรู้ แผนการจัดการเรียนรู้และแบบวัดทักษะชีวิต สำหรับผู้เรียนระดับมัธยมศึกษาตอนต้นต่อไป

## 2. ผลการวิเคราะห์/สังเคราะห์สาระสำคัญของแนวคิด/ทฤษฎีที่เกี่ยวข้องกับการพัฒนารูปแบบการจัดการเรียนรู้ที่เสริมสร้างความเชื่อมั่นในการสื่อสารภาษาอังกฤษและทักษะชีวิต สำหรับผู้เรียนระดับมัธยมศึกษาตอนต้น

ผู้วิจัยได้วิเคราะห์/สังเคราะห์สาระสำคัญของแนวคิด/ทฤษฎีที่เกี่ยวข้องกับการพัฒนารูปแบบการจัดการเรียนรู้ จำนวน 7 แนวคิด ซึ่งล้วนเป็นแนวคิด/ทฤษฎีที่สำคัญที่จะช่วยเสริมสร้างความเชื่อมั่นในการสื่อสารภาษาอังกฤษและทักษะชีวิตของผู้เรียนระดับมัธยมศึกษาตอนต้น ได้แก่ ทฤษฎีการเรียนรู้ทางสังคม (Social learning theory) ของแบนดูรา (Bandura, 1977) ทฤษฎีเซลล์กระจกเงา (Mirror neuron theory) ของริซอลัตติ (Rizzolatti, 2005) การโค้ชเพื่อการรู้คิด (Cognitive coaching) ของอาเทอร์และแกมสตัน (Arthur; & Gamston, 2002) ทฤษฎีการเสริมแรง (Reinforcement theory) ของสกินเนอร์ (Skinner, 1938) การสะท้อนคิด (Reflection) ของดิวอี้ (Dewey, 1993) การสอนภาษาเพื่อการสื่อสาร (The communicative language teaching) ของไฮม์ส (Hymes, 1979a) และการสอนโดยยึดภาระงานเป็นฐาน (Task-based approach) ของวิลลิส (Willis, 1998) ผู้วิจัยได้วิเคราะห์/สังเคราะห์สาระสำคัญของแนวคิด/ทฤษฎีดังกล่าวออกเป็น 5 ด้าน ได้แก่ หลักการ วัตถุประสงค์ แนวทางการจัดกิจกรรมการเรียนรู้ ขั้นตอนการจัดกิจกรรมการเรียนรู้ และการวัดและประเมินผล เพื่อเป็นแนวทางในการพัฒนารูปแบบการจัดการเรียนรู้ที่เสริมสร้างความเชื่อมั่นในการสื่อสารภาษาอังกฤษและทักษะชีวิต สำหรับผู้เรียนระดับมัธยมศึกษาตอนต้น ดังตาราง 21



ตาราง 21 ผลการวิเคราะห์/สังเคราะห์แนวคิด/ทฤษฎีที่นำมาเป็นแนวทางในการพัฒนารูปแบบ

องค์ประกอบ ของรูปแบบ	ผลการวิเคราะห์สังเคราะห์/ แนวคิดทฤษฎี/	แนวทางในการนำไปใช้พัฒนา รูปแบบ
หลักการของ รูปแบบ	การเรียนรู้เกิดจากการสังเกต การ เลียนแบบ การปฏิสัมพันธ์ในกลุ่ม การ ใช้ภาษาอังกฤษในการสื่อสาร การ สะท้อนคิด การกระตุ้นด้วยคำถาม การให้กำลังใจและการเสริมแรงที่ดี จากครู	การจัดการเรียนรู้ควรมุ่งให้ผู้เรียนฝึก ใช้ทักษะทางภาษาอังกฤษด้วยสื่อที่ น่าสนใจ เน้นการสังเกต การ เลียนแบบ การปฏิบัติงานเป็นกลุ่ม และการสะท้อนคิด ผ่านกระบวนการ ต่าง ๆ โดยมีครูเป็นโค้ช ช่วยเหลือ และให้การเสริมแรง
วัตถุประสงค์ ของรูปแบบ	ผู้เรียนสามารถแสดงออกทางความคิด การปฏิสัมพันธ์ การทำงานร่วมกับผู้อื่น และด้านอื่น ๆ รู้จักคิดวิเคราะห์ รู้จัก แก้ปัญหาอย่างมีขั้นตอน และการ สะท้อนคิด รู้จักใช้ภาษาอังกฤษในการ สื่อสารและการทำงานร่วมกัน เกิดความ เชื่อมั่นในตนเองและสามารถทำงานจน สำเร็จตามวัตถุประสงค์ที่วางไว้	การจัดการเรียนรู้เพื่อเสริมสร้าง ผู้เรียนให้กล้าแสดงออกทักษะทาง ภาษา การคิด วิเคราะห์ การ แก้ปัญหา การสะท้อนคิดและการ ทำงานเป็นกลุ่ม จนเกิดความเชื่อมั่น ในการสื่อสารภาษาอังกฤษและ ทักษะชีวิต
แนวทางการ จัดกิจกรรม การเรียนรู้	การจัดกิจกรรมการเรียนรู้มุ่งสร้างความ สนใจของผู้เรียน ใช้สื่อที่เป็นของจริง และสถานการณ์ที่หลากหลายฝึกการ สังเกต การจำ ให้ผู้เรียนได้ลงมือ ปฏิบัติด้วยตนเอง เน้นกระบวนการ กลุ่ม การคิดวิเคราะห์ การแก้ปัญหา การตัดสินใจและการสะท้อนคิด ครู คอยให้กำลังใจและกระตุ้นความคิด ของผู้เรียน โดยเน้นการสื่อสารด้วย	การจัดกิจกรรมการเรียนรู้เน้นการจัด กิจกรรมที่สร้างความสนใจของผู้เรียน ให้ผู้เรียนได้สัมผัสกับสื่อที่เป็นของ จริงและสถานการณ์ที่หลากหลาย เน้นการสื่อสารอย่างมีเป้าหมาย การ สังเกต การจำ การลงมือปฏิบัติงาน ด้วยตนเอง เน้นกระบวนการทำงาน เป็นกลุ่ม การคิดวิเคราะห์ การ แก้ปัญหาและการสะท้อนคิด ครูเป็น

ตาราง 21 (ต่อ)

องค์ประกอบ ของรูปแบบ	ผลการวิเคราะห์/สังเคราะห์แนวคิด/ ทฤษฎี	แนวทางในการนำไปใช้ พัฒนารูปแบบ
	ภาษาอังกฤษในการกรทำกิจกรรมหรือ ชิ้นงานต่าง ๆ ร่วมกับผู้อื่น	โค้ช ช่วยเหลือและให้การ เสริมแรงเพื่อกระตุ้นผู้เรียนให้ กล้าแสดงออกทักษะทาง ภาษาอังกฤษและทักษะชีวิต ในการทำกิจกรรมต่าง ๆ
ขั้นตอนการ จัดการเรียนรู้	<p>ให้ความสนใจ รับข้อมูล กำหนดสถานการณ์ - ใช้คำถามและสะท้อนการเรียนรู้ กำหนด เป้าหมาย กำหนดจุดประสงค์ บรรยาย ความรู้สึกละประสบการณ์และนำเสนอ จำ ขยายขอบเขตข้อมูล ตรวจสอบสภาพ - จริง กำหนดทางเลือกดำเนินการเสริมแรงและ ฝึกปฏิบัติ</p> <p>-ปฏิบัติ แสดงออก วางแผน นำวิธีการ แก้ปัญหาไปปฏิบัติ กำหนดทางเลือก การ ตัดสินใจ ให้การเสริมแรงปรับเปลี่ยน พฤติกรรม นำไปใช้และฝึกปฏิบัติ</p> <p>-สร้างแรงจูงใจ กล้าแสดงออก กำหนด ทางเลือก ตัดสินใจ ให้การเสริมแรง ปรับเปลี่ยนพฤติกรรม วิเคราะห์ประสบการณ์ สรุปและวางแผนนำไปใช้และทบทวน</p>	<p>การจัดการเรียนรู้ควรให้มี การศึกษาประสบการณ์เดิมของ ผู้เรียน การสร้างความสนใจด้วย สื่อประเภทต่าง ๆ ที่น่าสนใจและ กำหนดจุดประสงค์ มีการฝึก ปฏิบัติทักษะทางภาษาหรืองาน เป็นกลุ่ม มีกระบวนการคิด วิเคราะห์และแก้ปัญหา มีการ ทบทวนปัญหาและกำหนดการ นำไปใช้ มีการนำเสนอผลงาน และ การประเมินผลที่เหมาะสม ครูเป็นโค้ช ช่วยเหลือและให้การ เสริมแรงเพื่อกระตุ้นผู้เรียนให้ กล้าแสดงออกเป็นระยะ</p>
การวัดและ ประเมินผล	วัดและประเมินผลจากสภาพจริง แบบ Formative และSummative assessment โดยใช้วิธีการสังเกต การประเมินชิ้นงาน	การวัดและประเมินผลของการ จัดการเรียนรู้ใช้การวัดและ ประเมินผลตามสภาพจริง

ตาราง 21 (ต่อ)

องค์ประกอบ ของรูปแบบ	ผลการวิเคราะห์/สังเคราะห์แนวคิด/ ทฤษฎี	แนวทางในการนำไปใช้ พัฒนารูปแบบ
	และการนำเสนอชิ้นงาน การประเมิน ทักษะ การบันทึกการสะท้อนคิดและการ ทดสอบ เป็นต้น	(Authentic assessment) มีการ ประเมินแบบ Formative และ Summative assessment โดย ใช้วิธีการสังเกต การประเมิน ชิ้นงานและการนำเสนอชิ้นงาน และการประเมินทักษะ

จากตารางข้างต้นพบว่า ผลการสังเคราะห์สาระสำคัญของแต่ละแนวคิด/ทฤษฎีที่จะนำมาพัฒนารูปแบบการจัดการเรียนรู้แบ่งเป็น 5 ด้าน ได้แก่ หลักการ วัตถุประสงค์ การจัดกิจกรรมการเรียนรู้ ขั้นตอนการจัดการเรียนรู้ และการวัดและประเมินผล สรุปผลการสังเคราะห์ที่ได้ดังนี้

**หลักการของรูปแบบ** รูปแบบการจัดการเรียนรู้ที่เสริมสร้างความเชื่อมั่นในการสื่อสารภาษาอังกฤษและทักษะชีวิต สำหรับผู้เรียนระดับมัธยมศึกษาตอนต้นนั้น มุ่งให้ผู้เรียนฝึกใช้ทักษะทางภาษาอังกฤษด้วยสื่อที่น่าสนใจ การทำงานเป็นกลุ่ม และการสะท้อนคิด ผ่านกระบวนการต่าง ๆ โดยมีครูคอยเป็นโค้ช สนับสนุนและให้การเสริมแรง

**วัตถุประสงค์ของรูปแบบ** การจัดการเรียนรู้เพื่อเสริมสร้างผู้เรียนให้กล้าแสดงออกด้านทักษะทางภาษา การคิดวิเคราะห์ การแก้ปัญหา การสะท้อนคิดและการทำงานเป็นกลุ่ม จนเกิดความเชื่อมั่นในการสื่อสารภาษาอังกฤษและทักษะชีวิต

**การจัดกิจกรรมการเรียนรู้** การจัดกิจกรรมการเรียนรู้ให้มุ่งจัดกิจกรรมที่สร้างความสนใจของผู้เรียน ให้ผู้เรียนได้สัมผัสกับสื่อที่เป็นของจริงและสถานการณ์ที่หลากหลาย เน้นการสื่อสารและถามตอบอย่างมีเป้าหมาย ฝึกการสังเกต การจำ ให้ผู้เรียนได้ลงมือปฏิบัติงานเป็นกลุ่ม การคิดวิเคราะห์ การแก้ปัญหาและการสะท้อนคิด ครูคอยเป็นโค้ช สนับสนุนและให้การเสริมแรง คอยกระตุ้นผู้เรียนเพื่อให้กล้าแสดงออกทักษะทางภาษาอังกฤษและทักษะชีวิตในการทำกิจกรรมต่าง ๆ

**ขั้นตอนการจัดการเรียนรู้ของรูปแบบการจัดการเรียนรู้ที่เสริมสร้างความเชื่อมั่นในการสื่อสารภาษาอังกฤษและทักษะชีวิต** มี 5 ขั้นตอนสำคัญ ได้แก่

ขั้นที่ 1 การนำเสนอสื่อ นวัตกรรมที่น่าสนใจ ค้นหาทักษะทางภาษา แลกเปลี่ยนประสบการณ์และความรู้เดิม วิเคราะห์ปัญหา แนวทางแก้ปัญหาและกำหนดจุดประสงค์การเรียนรู้ ครูคอยโค้ช ให้กำลังใจและการเสริมแรง

ขั้นที่ 2 การฝึกทักษะทางภาษาที่เน้นการฟังและการพูด การแลกเปลี่ยนพฤติกรรมหรือการแสดงออกของผู้เรียน ครูคอยโค้ช ให้กำลังใจและการเสริมแรง

ขั้นที่ 3 การฝึกทักษะทางภาษาที่เน้นการอ่านและการเขียน การคิดวิเคราะห์ การคิดสร้างสรรค์ การแก้ปัญหา การสืบค้นข้อมูลและการทำงานเป็นกลุ่ม ครูคอยโค้ช ให้กำลังใจและการเสริมแรง

ขั้นที่ 4 การแสดงออกทางความคิด การทบทวน การสะท้อนคิดและการตัดสินใจอย่างมีเหตุผล เพื่อนำผลที่ได้ไปปรับปรุงผลงาน ครูคอยโค้ช ให้กำลังใจและการเสริมแรง

ขั้นที่ 5 การกล้าตัดสินใจ การวัดและประเมินผลการใช้ทักษะทางภาษา ชิ้นงานและการนำเสนอชิ้นงานและการให้ข้อเสนอแนะเพื่อนำผลไปพัฒนาตนเอง ครูคอยโค้ช ให้กำลังใจและการเสริมแรง

**การวัดและประเมินผลของรูปแบบ** การวัดและประเมินผลของรูปแบบให้ใช้การวัดและประเมินผลตามสภาพจริง (Authentic assessment) มีการประเมินแบบ Formative assessment และ Summative assessment โดยใช้วิธีการสังเกตพฤติกรรม การประเมินทักษะการประเมินชิ้นงานและการนำเสนอชิ้นงาน

**3. ผลการวิเคราะห์สาระสำคัญของงานวิจัยที่เกี่ยวข้องกับการพัฒนารูปแบบการจัดการเรียนรู้ที่เสริมสร้างความเชื่อมั่นในการสื่อสารภาษาอังกฤษและทักษะชีวิต สำหรับผู้เรียนระดับมัธยมศึกษาตอนต้น**

ผู้วิจัยได้วิเคราะห์สาระสำคัญของงานวิจัยที่เกี่ยวข้องกับการพัฒนารูปแบบการจัดการเรียนรู้ จำนวน 11 งาน ของ อุษา มะหะหมัด (2557); จิรา ลังกา (2557); สุริยะ ประทุมรัตน์ (2557); จิราพร พวงประดิษฐ์ (2556); วรณพวรรณ เลิศวัตรกานต์ (2556); กรรณิกา ประพันธ์ (2555); หนึ่งนา อินทรสุต (2551); กาญจนา ชอบกลาง (2556); จิตาภา พงษ์ชุบ (2549); นิตยา มุลสาร (2549) และ นิลุบล จิตต์มั่น (2547) แล้วได้วิเคราะห์สาระสำคัญของงานวิจัยดังกล่าวออกเป็น 5 ด้าน ได้แก่ องค์ประกอบของรูปแบบการจัดการเรียนรู้ การจัดกิจกรรมการเรียนรู้ การวัดและประเมินผล บทบาทของครูและบทบาทของผู้เรียน ดังตาราง 22

ตาราง 22 ผลการวิเคราะห์งานวิจัยที่เกี่ยวข้องและแนวทางในการนำไปพัฒนา รูปแบบ

ด้าน	สาระสำคัญของงานวิจัย	แนวทางในการนำไปใช้ พัฒนารูปแบบ
องค์ประกอบ ของรูปแบบการ จัดการเรียนรู้	<ul style="list-style-type: none"> <li>- หลักการ วัตถุประสงค์ กระบวนการจัดการเรียนรู้ การวัดและประเมินผลและเงื่อนไขสำคัญของการนำรูปแบบไปใช้ (อุษามะหะหมัด, 2557)</li> <li>- กระบวนการจัดการ หลักการ วัตถุประสงค์เรียนรู้ บทบาทของผู้เกี่ยวข้อง การนำไปใช้ประโยชน์ และการวัดและประเมินผล (กรรณิภาประพันธ์ และคนอื่น ๆ, 2555)</li> <li>- หลักการ จุดมุ่งหมาย ขั้นตอนการจัดการเรียนรู้ระบบสังคม หลักการตอบสนอง และระบบสนับสนุน (จิรา ลังกา, 2557)</li> </ul>	องค์ประกอบของรูปแบบที่สำคัญ ได้แก่ หลักการ วัตถุประสงค์ ขั้นตอนการจัดการเรียนรู้ การวัดและประเมินผล และบทบาทของครูและผู้เรียน
การจัดกิจกรรม การเรียนรู้	<ul style="list-style-type: none"> <li>- มุ่งให้ผู้เรียนได้ฝึกใช้ทักษะทางภาษาได้สอดคล้องกับสถานการณ์จริงได้อย่างคล่องแคล่ว มีความมั่นใจในการสื่อสาร และได้รับความช่วยเหลือจากเพื่อนหรือครูในการใช้ทักษะทางภาษา (จิราพร พวงประดิษฐ์, 2556)</li> <li>- มุ่งให้ผู้เรียนมีปฏิสัมพันธ์ในการใช้ทักษะทางภาษาเป็นกลุ่ม เน้นการสื่อความหมายมากกว่ารูปแบบ (จิตาภา พงษ์ชูบุ, 2549)</li> <li>- เน้นฝึกทักษะทางภาษา การแสดงบทบาทสมมติและการคิดวิเคราะห์จากสถานการณ์จำลอง (วรรณพวรรณ เลิศวัตรกานต์, 2556)</li> <li>- ผู้สอนกระตุ้นผู้เรียนให้ใช้ภาษาอย่างต่อเนื่อง</li> </ul>	การจัดกิจกรรมการเรียนรู้ มุ่งใช้ทักษะทางภาษาในการสื่อสารได้อย่างมั่นใจ กล้าคิดและกล้าแสดงออกในสถานการณ์จำลอง ใช้ทักษะทางภาษาและมีส่วนร่วมในการทำงานเป็นกลุ่มและใช้ทักษะชีวิตของตนในการทำงานร่วมกับผู้อื่น มีการสืบค้นและการรวบรวมข้อมูล ต่าง ๆ มี

ตาราง 22 (ต่อ)

ด้าน	สาระสำคัญของงานวิจัย	แนวทางในการนำไปใช้ พัฒนารูปแบบ
การจัดกิจกรรม การเรียนรู้	<p>สร้างสภาพแวดล้อมที่เอื้อต่อการเรียนรู้ให้คำชมและคะแนนเป็นรางวัล (สุริยะ ประทุมรัตน์, 2557)</p> <p>- จัดการเรียนรู้โดยใช้กิจกรรมสถานการณ์จำลอง โดยการออกแบบการเรียนรู้แบบย้อนกลับ (กาญจนา ซอบกลาง, 2556)</p> <p>- สร้างแรงจูงใจและความสนใจให้ผู้เรียนทบทวนฝึกใช้ภาษาโดย เนื้อหาและหลักการใช้ภาษาทำซ้ำ ๆ เป็นกลุ่ม ครูกับผู้เรียนร่วมกันทบทวนในสิ่งที่เรียนรู้และการสะท้อนกลับ (หนึ่งนภา อินทรสูต, 2551)</p> <p>- จัดกิจกรรมส่งเสริมผู้เรียนได้ใช้ทักษะการพูดและการเขียนภาษาอังกฤษ การทำงาน โครงการร่วมกับผู้อื่นอย่างมีขั้นตอน (นิตยา มูลสาร, 2549)</p> <p>- เน้นการมีส่วนร่วมในการใช้ทักษะทางภาษาในการปฏิบัติงาน การใช้ภาษา การทำชิ้นงาน การพูดนำเสนอ และการทบทวนการใช้หลักภาษา จะช่วยให้ผู้เรียนเกิดทักษะชีวิตได้ (นิลุบล จิตมั่น, 2547)</p>	<p>การทบทวนความรู้และ การสะท้อนกลับโดยครู ต้องคอยกระตุ้น ช่วยเหลือ ให้กำลังใจและการ เสริมแรงเพื่อให้ผู้เรียนได้ เรียนรู้อย่างเต็มศักยภาพ</p>
การวัดและการ ประเมินผล	<p>- วัดและประเมินผลแบบ Summative assessment โดยใช้แบบทดสอบ ความสามารถในการพูดภาษาอังกฤษและ แบบประเมินความเชื่อมั่นในตนเอง</p>	<p>การวัดและประเมินผลใช้ ทั้งแบบ Formative และ Summative assessment โดยใช้วิธีการประเมิน</p>

ตาราง 22 (ต่อ)

ด้าน	สาระสำคัญของงานวิจัย	แนวทางในการนำไปใช้ พัฒนารูปแบบ
การวัดและการประเมินผล (ต่อ)	<ul style="list-style-type: none"> <li>- วัดและประเมินผลแบบ Formative และ Summative assessment โดยใช้แบบวัดความเชื่อมั่นในตนเอง</li> <li>- วัดและประเมินผลแบบ Formative และ Summative assessment โดยใช้แบบวัดทักษะภาษาอังกฤษเพื่อการสื่อสารและแบบทดสอบวัดผลสัมฤทธิ์ทางการเรียน</li> <li>- วัดและประเมินผลแบบ Formative และ Summative assessment โดยใช้แบบวัดทักษะชีวิต และแบบประเมินการพูดสื่อสาร</li> <li>- วัดและประเมินผลแบบ Formative และ Summative assessment โดยใช้แบบประเมินประสิทธิภาพของบทเรียนและแบบวัดทักษะชีวิต</li> </ul>	<p>ทักษะทางภาษา การวัดความเชื่อมั่นในตนเอง การวัดทักษะชีวิต การประเมินประสิทธิภาพของบทเรียน และการทดสอบวัดผลสัมฤทธิ์</p>
บทบาทของครู	<ul style="list-style-type: none"> <li>- ครูเป็นผู้ให้คำปรึกษา ช่วยเหลือหรือประสานงานการปฏิบัติงานของกลุ่ม</li> <li>- จัด จัดเตรียมสื่อ สถานที่อย่างเหมาะสม กิจกรรมตามแผนและวัดและประเมินผลตามจุดประสงค์ที่กำหนดไว้</li> <li>- กระตุ้นให้ผู้เรียนใช้ภาษาอังกฤษอย่างต่อเนื่อง ทั้งในและนอกชั้นเรียน เน้นการใช้ทักษะการสื่อสาร สร้างสภาพแวดล้อมที่เอื้อต่อการเรียนรู้ สามารถชี้แนะหรือแก้ไขข้อผิดพลาดของผู้เรียนได้</li> </ul>	<p>ครูแสดงบทบาทเป็นโค้ช ให้ความช่วยเหลือ สนับสนุนผู้เรียน จัดเตรียมความพร้อม ก่อนการจัดการเรียนรู้ จัดการเรียนรู้ วัดและประเมินผลอย่างเป็นระบบ ให้คำแนะนำ กำลังใจ เสริมแรงและคอยตั้งคำถามกระตุ้นผู้เรียน</p>

ตาราง 22 (ต่อ)

ด้าน	สาระสำคัญของงานวิจัย	แนวทางในการนำไปใช้ พัฒนารูปแบบ
	<ul style="list-style-type: none"> <li>- ให้คำปรึกษา แสดงความความคิดเห็นและสนับสนุนการจัดบรรยากาศและกิจกรรมที่เอื้อต่อการเรียนรู้</li> <li>- จัดเตรียมสื่อ นวัตกรรมที่น่าสนใจ เน้นกระบวนการกลุ่มและสร้างบรรยากาศการเรียนรู้ที่สนุกสนานและเป็นวิชาการควบคู่กัน</li> <li>- ให้ความช่วยเหลือและกระตุ้นผู้เรียนให้เกิดปฏิสัมพันธ์กับข้อความที่อ่าน ผ่านกระบวนการตั้งคำถามและการอภิปรายร่วมกัน</li> </ul>	<p>ให้กล้าแสดงออกถึงความรู้ความสามารถในการสื่อสารภาษาอังกฤษและทักษะชีวิตของตนเองได้เต็มตามศักยภาพอย่างต่อเนื่อง</p>
<p><b>บทบาทของ ผู้เรียน</b></p>	<ul style="list-style-type: none"> <li>- ใช้ทักษะทางภาษาได้สอดคล้องกับสถานการณ์จริงมีความพยายามร่วมกันระหว่างผู้เรียนในการใช้ภาษาเพื่อให้บรรลุงานปฏิบัติ</li> <li>- มีปฏิสัมพันธ์กันในการทำงานกลุ่ม กล้าคิด กล้าพูด กล้าแสดงออกในการเผชิญเหตุการณ์ต่าง ๆ</li> <li>- กล้าสื่อสารด้วยภาษาอังกฤษทั้งในและนอกชั้นเรียน</li> <li>- กล้าแสดงความคิดเห็น สืบค้นข้อมูลและหาข้อสรุปร่วมกัน</li> <li>- มีความกระตือรือร้นขณะเรียนและเรียนรู้โดยการปฏิบัติจริงอย่างตั้งใจ</li> </ul>	<p>ผู้เรียนแสดงบทบาทเป็นผู้ใฝ่เรียนรู้ พยายามและกล้าแสดงออกทางการสื่อสารภาษาอังกฤษอย่างมั่นใจ กล้าแสดงความคิดเห็นของตนเอง มีปฏิสัมพันธ์ที่ดีกับผู้อื่นในการปฏิบัติงานกลุ่ม ให้ความร่วมมือและสามารถทำงานร่วมกับผู้อื่นได้อย่างตั้งใจจนเกิดความเชื่อมั่นในการสื่อสารภาษาอังกฤษและทักษะชีวิตที่เหมาะสม</p>



จากตารางข้างต้นพบว่า ผลการวิเคราะห์สาระสำคัญของงานวิจัยที่เกี่ยวข้องเพื่อจะนำมา พัฒนารูปแบบการจัดการเรียนรู้ แบ่งเป็น 5 ด้าน ได้แก่ องค์ประกอบของรูปแบบการจัดการเรียนรู้ การ จัดกิจกรรมการเรียนรู้ การวัดและประเมินผล บทบาทของครู และบทบาทของผู้เรียน สามารถสรุปผล การวิเคราะห์ที่ได้ดังนี้

**องค์ประกอบของรูปแบบการจัดการเรียนรู้** องค์ประกอบของรูปแบบการจัดการ เรียนรู้ที่เหมาะสมสำหรับการพัฒนารูปแบบการจัดการเรียนรู้ที่เสริมสร้างความเชื่อมั่นในการ สื่อสารภาษาอังกฤษและทักษะชีวิตที่สำคัญได้แก่ หลักการ วัตถุประสงค์ ขั้นตอนการจัดการเรียนรู้ การวัดและประเมินผล และบทบาทของครูและผู้เรียน

**การจัดกิจกรรมการเรียนรู้** การจัดกิจกรรมการเรียนรู้ที่จะนำมาพัฒนารูปแบบการ จัดการเรียนรู้ที่เสริมสร้างความเชื่อมั่นในการสื่อสารภาษาอังกฤษและทักษะชีวิตนั้น เน้นการใช้ ทักษะทางภาษาในการสื่อสารได้อย่างมั่นใจ กล่าวคือและกล้าแสดงออกในสถานการณ์จำลอง อย่างหลากหลาย ได้ใช้ทักษะทางภาษาและมีส่วนร่วมในการทำงานเป็นกลุ่มและใช้ทักษะชีวิตของ ตนในการทำงานร่วมกับผู้อื่น มีการสืบค้นและการรวบรวมข้อมูลต่าง ๆ มีการทบทวนความรู้และ การสะท้อนกลับ โดยครูต้องคอยกระตุ้น ช่วยเหลือ ให้กำลังใจและการเสริมแรงเพื่อให้ผู้เรียนได้ เรียนรู้อย่างเต็มศักยภาพ

**การวัดและประเมินผล** การวัดและประเมินผลจะนำมาพัฒนารูปแบบการจัดการ เรียนรู้ที่เสริมสร้างความเชื่อมั่นในการสื่อสารภาษาอังกฤษและทักษะชีวิตในครั้งนี้ ใช้ทั้งแบบ Formative assessment และ Summative assessment โดยใช้วิธีการประเมินทักษะทางภาษา การวัดความเชื่อมั่นในการสื่อสารภาษาอังกฤษและการวัดทักษะชีวิต และการทดสอบวัด ผลสัมฤทธิ์

**บทบาทของครู** บทบาทของครูที่เหมาะสมกับรูปแบบการจัดการเรียนรู้ที่เสริมสร้าง ความเชื่อมั่นในการสื่อสารภาษาอังกฤษและทักษะชีวิตนี้ ได้แก่ ครูต้องแสดงบทบาทเป็นโค้ชหรือ ผู้ให้ความช่วยเหลือผู้เรียน จัดเตรียมความพร้อมก่อนการจัดการเรียนรู้ จัดการเรียนรู้ วัดและ ประเมินผลอย่างเป็นระบบ คอยให้คำแนะนำ ให้กำลังใจ เสริมแรง และกระตุ้นผู้เรียนให้แสดงออก ถึงความรู้ความสามารถในการสื่อสารภาษาอังกฤษและทักษะชีวิตของตนเองได้เต็มตามศักยภาพ อย่างต่อเนื่อง

**บทบาทของผู้เรียน** บทบาทของผู้เรียนที่เหมาะสมกับรูปแบบการจัดการเรียนรู้ที่ เสริมสร้างความเชื่อมั่นในการสื่อสารภาษาอังกฤษและทักษะชีวิต สำหรับผู้เรียนระดับมัธยมศึกษา ตอนต้นนี้ ได้แก่ ผู้เรียนแสดงบทบาทเป็นผู้ใฝ่เรียนรู้ พยายามและกล้าแสดงออกทางการสื่อสาร

ภาษาอังกฤษอย่างมั่นใจ กล่าวแสดงความคิดเห็น มีปฏิสัมพันธ์ที่ดีกับผู้อื่น ให้ความร่วมมือและสามารถทำงานร่วมกับผู้อื่นได้อย่างตั้งใจจนเกิดความเชื่อมั่นในการสื่อสารภาษาอังกฤษและทักษะชีวิตที่เหมาะสม

#### 4. ผลการสัมภาษณ์ผู้เกี่ยวข้อง

ผู้วิจัยได้วิเคราะห์/สังเคราะห์สาระสำคัญของการสัมภาษณ์ผู้ที่เกี่ยวข้อง ได้แก่ ผู้อำนวยการโรงเรียน จำนวน 2 คน ครูผู้สอนรายวิชาภาษาอังกฤษ ในระดับมัธยมศึกษาตอนต้น จำนวน 2 คน และผู้ปกครองของผู้เรียนที่กำลังศึกษาอยู่ในระดับมัธยมศึกษาตอนต้น จำนวน 2 คน จากโรงเรียนขยายโอกาส สังกัดสำนักงานเขตพื้นที่การศึกษาประถมศึกษาสงขลา เขต 3 ในช่วงเดือน มิถุนายน - สิงหาคม พุทธศักราช 2559 เป็นการสัมภาษณ์แบบไม่มีโครงสร้าง (Unstructured interview) ผู้วิจัยได้วิเคราะห์/สังเคราะห์สาระสำคัญของการสัมภาษณ์ผู้เกี่ยวข้องดังกล่าวออกเป็น 4 ด้าน ได้แก่ การจัดกิจกรรมการเรียนรู้ การวัดและประเมินผล บทบาทของครูและบทบาทของผู้เรียน ดังตาราง 23

ตาราง 23 ผลการวิเคราะห์การสัมภาษณ์ผู้เกี่ยวข้องและแนวทางในการนำไปพัฒนารูปแบบ

ด้าน	คำให้สัมภาษณ์	สรุปสาระสำคัญ	แนวทางในการนำไปใช้พัฒนารูปแบบ
การจัดกิจกรรมการเรียนรู้	ผู้อำนวยการ “ - ครูควรเน้นให้ผู้เรียนกล้าสื่อสารภาษาอังกฤษ ทั้ง 4 ทักษะ กล้าพูดในห้องเรียน ได้ร่วมกิจกรรมที่หลากหลายทั้งในและนอกโรงเรียน และควรบูรณาการทักษะชีวิตในการจัดการเรียนการสอนของครู”	- ใช้ภาษาอังกฤษในการสื่อสารในห้องเรียน - จัดกิจกรรมทางภาษาที่สามารถพัฒนาทักษะชีวิตอย่างหลากหลาย - ให้ผู้เรียนได้เรียนรู้หลักภาษาอังกฤษ - ใช้สื่อที่ทันสมัยและสร้างความสนใจของผู้เรียน	การจัดกิจกรรมการเรียนรู้มุ่งจัดกิจกรรมให้ผู้เรียนสื่อสารด้วยภาษาอังกฤษได้อย่างมั่นใจ ใช้สื่อที่ทันสมัย ได้รับความสนใจ และสอดคล้องกับวิถีชีวิตของผู้เรียน

ตาราง 23 (ต่อ)

ด้าน	คำให้สัมภาษณ์	สรุปสาระสำคัญ	แนวทางในการนำไปใช้
การจัดกิจกรรมการเรียนรู้ (ต่อ)	<p>“ - ผู้เรียนควรได้เรียนรู้ทั้งหลักภาษาและทักษะทางภาษาควบคู่กันไป ครูควรใช้สื่อที่ทันสมัยและสร้างความสนใจของผู้เรียน สอนให้ผู้เรียนมีเจตคติที่ดีต่อภาษาอังกฤษและได้ปฏิสัมพันธ์กันในการเรียนและการทำงานในโรงเรียน ”</p> <p><u>ครูผู้สอน</u></p> <p>“ - ควรจัดกิจกรรมด้วยสื่อที่น่าสนใจ หลากหลายสอดคล้องกับชีวิตประจำวันของผู้เรียนและควรให้ผู้เรียนได้ช่วยเหลือกันในการเรียนรู้”</p> <p>“ - ควรให้ผู้เรียนได้เรียนรู้ภาษาจากการปฏิบัติงาน เพราะจะช่วยให้ผู้เรียนได้เรียนรู้อย่างมีความสุข มีทักษะในการทำงานร่วมกับผู้อื่น และรู้สึกภูมิใจที่ได้เห็นผลงาน”</p>	<p>- ให้ผู้เรียนได้มีปฏิสัมพันธ์ในการเรียนรู้</p> <p>- ใช้สื่อที่น่าสนใจที่หลากหลายสอดคล้องกับชีวิตประจำวัน</p> <p>- เน้นให้ผู้เรียนได้เรียนรู้ภาษาจากการปฏิบัติงาน</p> <p>- ให้ใช้ภาษาอังกฤษในขณะที่อยู่ในโรงเรียนเสมอ</p> <p>- จัดกิจกรรมให้ผู้เรียนได้สนุกสนาน กล่าวพูดสื่อสาร กล่าวแสดงออก และได้รับความรู้ให้มากขึ้น</p>	<p>จัดกิจกรรมทางภาษาที่สนุกสนานจากการปฏิบัติงานได้ ปฏิสัมพันธ์กันในการเรียนรู้และการทำงาน โดยครูต้องใช้ภาษาอังกฤษในการสื่อสารกับผู้เรียนขณะที่อยู่ในโรงเรียน เพื่อให้ผู้เรียนมีเจตคติที่ดีต่อภาษาอังกฤษ</p>

ตาราง 23 (ต่อ)

ด้าน	คำให้สัมภาษณ์	สรุปสาระสำคัญ	แนวทางในการนำไปใช้ พัฒนารูปแบบ
	<p><u>ผู้ปกครอง</u></p> <p>“ - ครูควรเป็นแบบอย่างที่ดีในการใช้ภาษาอังกฤษกับผู้เรียนขณะที่อยู่ในโรงเรียน”</p> <p>“ - สิ่งสำคัญคือ ครูต้องจัดกิจกรรมที่สนุกสนาน แต่ผู้เรียนได้ความรู้ เพื่อให้ได้ผลสัมฤทธิ์ทางการเรียนที่ดี ครูควรกระตุ้นผู้เรียนให้กล้าพูด สื่อสารกับผู้อื่นและกล้าแสดงออกมากขึ้น”</p>		
<b>การวัด และ ประเมิน ผล</b>	<p><u>ผู้อำนวยการ</u></p> <p>- ควรใช้วิธี“วิธีการวัดและประเมินผลตามสภาพจริง ในด้านต่าง ๆ เช่น ทักษะการสื่อสาร ชี้นำงาน การนำเสนอชิ้นงาน การทำงานร่วมกับผู้อื่น เป็นต้น โดยมีครูและหรือ/”ผู้เรียนเป็นผู้ประเมิน</p> <p>“ -ควรมีการประเมินก่อนเรียน ระหว่างเรียนและหลังเรียน เพื่อให้ผู้เรียนได้ปรับปรุงตนเองทั้งด้านความเชื่อมั่นในการสื่อสารและทักษะชีวิต”</p>	<p>- ใช้การวัดและประเมินผลตามสภาพจริง</p> <p>- มีการประเมินก่อนเรียน ระหว่างเรียน และหลังเรียน เพื่อให้ผู้เรียนได้ปรับปรุงตนเอง</p> <p>- วัดและประเมินผลตามสภาพจริง โดยเน้นทักษะทางภาษา</p>	<p>การวัดและประเมินผลใช้วิธีการวัดและประเมินผลตามสภาพจริง ทั้งแบบ Formative assessment และ Summative assessment โดยใช้วิธีการประเมินทักษะทางภาษา ประเมินชิ้นงาน ประเมินการนำเสนอ ประเมินความเชื่อมั่นในการสื่อสารและทักษะ</p>

ตาราง 23 (ต่อ)

ด้าน	คำให้สัมภาษณ์	สรุปสาระสำคัญ	แนวทางในการนำไปใช้พัฒนารูปแบบ
การวัดและประเมินผล(ต่อ)	<p><u>ครูผู้สอน</u></p> <p>“ -ควรวัดและประเมินผลตามสภาพจริง โดยเฉพาะความสามารถในการด้านทักษะ ทางภาษา และให้แจ้งคะแนนแก่ผู้เรียนทุกครั้งทีประเมินเพื่อกระตุ้นความตั้งใจในการเรียนรู้”</p> <p>“ -ควรวัดและประเมินผลระหว่างเรียนเป็นระยะ โดยการประเมินตนเอง เพื่อนประเมินเพื่อน และครูประเมินผู้เรียนเพื่อปรับปรุงผลการเรียนของตนเอง ”</p> <p><u>ผู้ปกครอง</u></p> <p>“ -ครูควรประเมินผู้เรียนทุกครั้งทีสอนเสร็จ ไม่จำเป็นต้องสอนมาก แต่ให้จบกระบวนการและให้ผู้เรียนเข้าใจและปฏิบัติได้”</p> <p>“ - ครูควรประเมินผลการปฏิบัติกิจกรรมต่าง ๆ การให้ความร่วมมือในการทำงาน ผลงาน และความรู้ที่ได้”</p>	<p>- ให้มีครู ผู้เรียน และเพื่อนเป็นผู้ประเมิน</p> <p>- ให้มีการประเมินทุกครั้ง หลังการสอน โดยใช้วิธีการที่หลากหลาย</p>	<p>ชีวิตหรือวิธีการอื่น ๆ โดยให้ผู้เรียนประเมินตนเอง เพื่อนประเมินเพื่อนและครูประเมินผู้เรียนเพื่อปรับปรุงและพัฒนาผล การเรียนของตนเอง</p>

ตาราง 23 (ต่อ)

ด้าน	คำให้สัมภาษณ์	สรุปสาระสำคัญ	แนวทางในการนำไปใช้พัฒนารูปแบบ
บทบาทของครู	<p><u>ผู้อำนวยการ</u></p> <p>“-ครูเป็นผู้อำนวยความสะดวกจัดการเรียนรู้ ต้องเตรียมสื่อ แผนการสอนและจัดการเรียนการสอนวัดและประเมินผล เพื่อให้ผู้เรียนบรรลุตามจุดประสงค์ที่วางไว้”</p> <p>“-นอกจากการสอนแล้ว ครูต้องพยายามกระตุ้น สนับสนุนให้กำลังใจแก่ผู้เรียนในการเรียน เพื่อให้ผู้เรียนตั้งใจเรียนและรักการเรียนภาษาอังกฤษ”</p> <p><u>ครูผู้สอน</u></p> <p>“- ครูเป็นผู้ช่วยเหลือ แนะนำ และจัดกิจกรรมให้มีประสิทธิภาพสูงสุดและผู้เรียนได้เรียนรู้อย่างเต็มศักยภาพ”</p> <p>“-ครูควรให้โอกาสแก่ผู้เรียน คอยช่วยเหลือ ให้กำลังใจและการเสริมแรง แต่บางครั้งต้องฝึกเรื่องของความรับผิดชอบในการทำงานเป็นกลุ่ม”</p>	<p>- ครูเป็นผู้เตรียมความพร้อมในการจัดการเรียนรู้</p> <p>- ครูเป็นผู้คอยสนับสนุน กระตุ้นให้กำลังใจแก่ผู้เรียนอย่างต่อเนื่อง</p> <p>- ครูเป็นผู้คอยชี้แนะ แนะนำในการเรียนรู้หรือการค้นคว้าข้อมูลต่าง ๆ</p> <p>- ครูเป็นผู้ให้โอกาสผู้เรียนได้เรียนรู้ในการทำงานที่หลากหลายและแตกต่างกันไป</p> <p>- ครูคอยดูแลให้ผู้เรียนได้ทำงานทุกคนจนประสบความสำเร็จ</p>	<p>ครูเป็นผู้ให้ความช่วยเหลือและการสนับสนุนการเรียนของผู้เรียน</p> <p>จัดเตรียมความพร้อมก่อนการจัดการเรียนรู้ จัดการเรียนรู้อัดและประเมินผลผู้เรียนเป็นระยะ คอยกระตุ้น ให้กำลังใจเสริมแรง คอยชี้แนะและแนะนำในการเรียนรู้ของผู้เรียนให้กล้าสื่อสาร ภาษาอังกฤษและใช้ทักษะชีวิตของตนเองได้เต็มตามศักยภาพอย่างต่อเนื่อง</p>

ตาราง 23 (ต่อ)

ด้าน	คำให้สัมภาษณ์	สรุปสาระสำคัญ	แนวทางในการนำไปใช้พัฒนารูปแบบ
	<p><u>ผู้ปกครอง</u></p> <p>“ -ครูเป็นผู้จัดกิจกรรมในห้องเรียน คอยดูแลการเรียน และกิจกรรมอย่างทั่วถึง”</p> <p>“ -ครูเป็นผู้คอยดูแลผู้เรียน จัดกิจกรรมในห้องเรียน คอยกระตุ้นผู้เรียนให้ตั้งใจเรียน และทำงานร่วมกับผู้อื่น”</p>		
<p><b>บทบาทของ ผู้เรียน</b></p>	<p><u>ผู้อำนวยการ</u></p> <p>“ -ผู้เรียนเป็นผู้แสวงหาความรู้ มีความกระตือรือร้น รู้จักค้นคว้าหาความรู้เพิ่มเติม แล้วนำมาปรับใช้หรือแลกเปลี่ยนเรียนรู้กับผู้อื่น”</p> <p>“ -ผู้เรียนต้องมีความใฝ่รู้ใฝ่เรียน กล้าคิด กล้าทำ กล้าแสดงความคิดเห็น กล้าแสดงออกในสิ่งที่ดีและเป็นประโยชน์”</p> <p><u>ครูผู้สอน</u></p> <p>“ - ผู้เรียนคือผู้เรียนรู้ ต้องมีความพร้อมในการที่จะเรียนรู้”</p>	<p>- ผู้เรียนเป็นผู้แสวงหาความรู้และรู้จักค้นคว้าหาความรู้เพิ่มเติม แล้วกล้าแลกเปลี่ยนเรียนรู้กับผู้อื่น</p> <p>- ผู้เรียนเป็นผู้ที่กล้าแสดงออก กล้าคิด กล้าทำกล้าแสดงความคิดเห็นที่เป็นประโยชน์</p> <p>- ผู้เรียนต้องมีความพร้อมในการเรียนรู้</p>	<p>ผู้เรียนเป็นผู้ใฝ่เรียนรู้ รู้จักแสวงหาความรู้เพิ่มเติม แลกเปลี่ยนเรียนรู้กับผู้อื่น กล้าคิด กล้าทำ กล้าแสดงออก สามารถปฏิบัติงานต่างๆ ที่ได้รับมอบหมายร่วมกับผู้อื่นได้ดี มีความรับผิดชอบ มีความตั้งใจ และพยายามสื่อสารภาษาอังกฤษอย่างมั่นใจ จนเกิดความ</p>

ตาราง 23 (ต่อ)

ด้าน	คำให้สัมภาษณ์	สรุปสาระสำคัญ	แนวทางในการนำไปใช้พัฒนารูปแบบ
<b>บทบาทของผู้เรียน (ต่อ)</b>	<p>มีความรับผิดชอบ ตั้งใจเรียน และปฏิบัติงานที่ได้รับมอบหมายอย่างเต็มความสามารถ”</p> <p>“ -ผู้เรียนเป็นผู้ปฏิบัติกิจกรรมต่าง ๆ ในห้องเรียน ครูเป็นเพียงผู้มอบหมายและควบคุมการเรียนรู้ของผู้เรียน คอยติดตาม ประเมินผลผู้เรียนและให้คำแนะนำ”</p> <p><b>ผู้ปกครอง</b></p> <p>ผู้เรียนเป็นผู้ที่ต้องตั้งใจเรียน - ๆ ที่ได้รับ ทำกิจกรรมต่าง ๆ มอบหมายให้สำเร็จ</p> <p>ผู้เรียนต้องตั้งใจเรียน กล่าว - พูดสื่อสารกับครูและเพื่อน สามารถทำงานร่วมกับผู้อื่นได้”</p>	<p>- ผู้เรียนเป็นผู้ปฏิบัติกิจกรรมต่าง ๆ ในห้องเรียนร่วมกับผู้อื่น</p>	<p>เชื่อมั่นในการสื่อสารภาษาอังกฤษและทักษะชีวิตที่เหมาะสม</p>

จากตารางข้างต้นพบว่า ผลการวิเคราะห์สาระสำคัญจากการสัมภาษณ์ผู้ที่เกี่ยวข้องเพื่อนำมาพัฒนารูปแบบการจัดการเรียนรู้ แบ่งเป็น 4 ด้าน ได้แก่ การจัดการกิจกรรมการเรียนรู้ การวัดและประเมินผล บทบาทของครู และบทบาทของผู้เรียน สามารถสรุปผลการวิเคราะห์ที่ได้ดังนี้

**การจัดการกิจกรรมการเรียนรู้** การจัดการกิจกรรมการเรียนรู้มุ่งจัดกิจกรรมให้ผู้เรียนกล้าสื่อสารด้วยภาษาอังกฤษได้อย่างมั่นใจ ใช้สื่อที่ทันสมัย ได้รับความสนใจ และสอดคล้องกับ



ชีวิตประจำวันของผู้เรียน จัดกิจกรรมทางภาษาที่สนุกสนานจากการปฏิบัติงาน ได้ปฏิสัมพันธ์กันในการเรียนและทำงาน โดยครูต้องใช้ภาษาอังกฤษในการสื่อสารขณะที่อยู่ในโรงเรียน เพื่อให้ผู้เรียนมีเจตคติที่ดีต่อภาษาอังกฤษ

**การวัดและประเมินผล** การวัดและประเมินผลใช้วิธีการวัดและประเมินผลตามสภาพจริง ทั้งแบบ Formative assessment และ Summative assessment โดยใช้วิธีการประเมินทักษะทางภาษา ประเมินชิ้นงาน ประเมินการนำเสนอ ประเมินความเชื่อมั่นในการสื่อสารและทักษะชีวิต และการทดสอบ โดยผู้เรียนประเมินตนเอง เพื่อนประเมินเพื่อน และครูประเมินผู้เรียน เพื่อการปรับปรุงผลการเรียนของตนเอง

**บทบาทของครู** ครูเป็นผู้ให้ความช่วยเหลือและให้กำลังใจผู้เรียน จัดเตรียมความพร้อมก่อนการจัดการเรียนรู้ จัดการเรียนรู้ วัดและประเมินผลผู้เรียนเป็นระยะ คอยกระตุ้น ให้กำลังใจ เสริมแรงและแนะนำในการเรียนรู้ของผู้เรียน ให้กล้าแสดงออกถึงความรู้ความสามารถในการสื่อสารภาษาอังกฤษและทักษะชีวิตได้เต็มตามศักยภาพอย่างต่อเนื่อง

**บทบาทของผู้เรียน** ผู้เรียนเป็นผู้ใฝ่เรียนรู้ พยายามแสวงหาความรู้เพิ่มเติม กล้าคิด กล้าทำ กล้าแสดงออก สามารถปฏิบัติงานต่าง ๆ ที่ได้รับมอบหมายร่วมกับผู้อื่นได้ดี มีความรับผิดชอบ มีความตั้งใจ พยายามสื่อสารภาษาอังกฤษอย่างมั่นใจ จนเกิดความเชื่อมั่นในการสื่อสารภาษาอังกฤษและทักษะชีวิตที่เหมาะสม

## 5. ผลการสังเกตพฤติกรรมการเรียนรู้ของผู้เรียน

ผู้วิจัยได้วิเคราะห์/สังเคราะห์สาระสำคัญของการสังเกตพฤติกรรมการเรียนรู้ของผู้เรียนที่กำลังเรียนในห้องเรียน ในระดับมัธยมศึกษาตอนต้น จำนวน 3 ห้องเรียน เป็นการสังเกตแบบไม่มีส่วนร่วม (Non-participant observation) โดยใช้แบบบันทึกการสังเกตพฤติกรรม (Anecdotal records) แบบไม่มีโครงสร้าง (Unstructured observation) สาระสำคัญจากการสังเกตแบ่งออกเป็น 4 ด้าน ได้แก่ บรรยากาศของห้องเรียน การใช้ทักษะทางภาษา การเสริมสร้างความเชื่อมั่นในการสื่อสารภาษาอังกฤษ และการเสริมสร้างทักษะชีวิต ดังตาราง 24

ตาราง 24 ผลการวิเคราะห์/สังเคราะห์การสังเกตผู้เรียนและแนวทางในการนำไปพัฒนารูปแบบ

ด้าน	ผลการสังเกต	สรุปสาระสำคัญ	แนวทางในการนำไปใช้พัฒนารูปแบบ
บรรยากาศของห้องเรียน	มีการจัดห้องเรียนคละกันหญิงชาย บางห้องแยกหญิงชาย และคละความรู้ความสามารถ นั่งเป็นแถวแบ่งฝากหญิงชาย มีสื่อประกอบการเรียนภาษาอังกฤษในห้องเรียนมีน้อยและเก่า มีการใช้ภาษาไทย ภาษาถิ่นในห้องเรียน ผู้เรียนส่วนมากมีสมุดและหนังสือประกอบการเรียน	- จัดห้องเรียนคละกัน หญิงชาย และคละความรู้ความสามารถ - สื่อประกอบการเรียนภาษาอังกฤษในห้องเรียนมีน้อยและเก่า - ใช้ภาษาไทยและภาษาถิ่นในห้องเรียน	การจัดการเรียนรู้ควรจัดสภาพห้องให้มีการคละกันหญิงชาย หรือแยกหญิงชายก็ได้ แต่ให้คละความรู้ความสามารถ ควรจัดเป็นกลุ่มบ้างในบางกิจกรรมและควรสลับสมาชิกภายในกลุ่ม ควรมีสื่อที่หลากหลายทันสมัย สอดคล้องกับเรื่องที่กำลังเรียนและให้ใช้เฉพาะภาษาอังกฤษในขณะที่เรียน
การใช้ทักษะทางภาษา	ผู้เรียนได้ฟังประโยคการทักทายและประโยคคำสั่งเป็นส่วนใหญ่และปฏิบัติตามคำสั่งได้น้อย ผู้เรียนพูดภาษาอังกฤษเป็นคำ ไม่เป็นประโยคและไม่ทั่วถึงทุกคน ผู้เรียนได้อ่านคำศัพท์และแปลความหมายเป็นส่วนใหญ่ ได้อ่านบทอ่านในหนังสือแล้วตอบคำถามได้	- ฟังประโยคการทักทายและประโยคคำสั่งซ้ำๆ - พูดภาษาอังกฤษเป็นประโยคและให้ทั่วทุกคน - อ่านคำศัพท์หรือบทอ่านต่าง ๆ แล้วให้ทุกคนได้ตอบคำถาม	การจัดการเรียนรู้ควรให้ผู้เรียนได้ฟัง ได้ซึมซับประโยค วลี ที่ใช้เป็นประจำ กระตุ้นผู้เรียนให้กล้าพูดกล้าทำ และนำเสนอเป็นประโยคตามกำหนด ได้อ่านประโยค บทอ่านที่หลากหลาย และบอกรายละเอียดให้ผู้อื่นได้สามารถเขียนประโยคที่

ตาราง 24 (ต่อ)

ด้าน	ผลการสังเกต	สรุปสาระสำคัญ	แนวทางในการนำไปใช้ พัฒนารูปแบบ
	บางคน และมักเขียนตามครูหรือตามหนังสือเรียนหรือทำแบบฝึกหัด มักไม่เสร็จทันเวลา บางคนก็ไม่ได้ร่วมกิจกรรมในห้องเรียนเลย	- เขียนประโยคตามแบบฝึกหัดหรือตามกำหนด และให้เสร็จทันเวลา	หลากหลายตามรูปแบบการเขียน ผ่านการทำชิ้นงานอย่างทั่วถึงทุกคน
การเสริมสร้าง ความเชื่อมั่น ในการสื่อสาร ภาษาอังกฤษ	ผู้เรียนส่วนใหญ่ไม่กล้าพูดสื่อสารกับครู ไม่กล้าทำกิจกรรมหน้าชั้นเรียน กลัวอายเพื่อน บางครั้งไม่ค่อยตั้งใจฟังและปฏิบัติตามสิ่งที่ฟังได้ น้อยเวลาครูถาม ก็ไม่กล้าตอบ หันไปพูดกับเพื่อน บางครั้งก็นิ่ง ไม่กล้าอ่านออกเสียง อ่านเสียงเบาและไม่กล้าบอกสิ่งที่อ่านมา ไม่กล้าเขียนในกระดาน ขาดความพยายามและความตั้งใจในการเรียน	- กระตุ้นผู้เรียนให้กล้าพูดสื่อสารกับครูหรือเพื่อนหน้าชั้นเรียน - ฝึกให้ผู้เรียนมีสมาธิในการฟัง - กระตุ้นผู้เรียนให้ฝึกอ่านเสียงดังกับเพื่อน และกล้านำเสนอสิ่งที่ได้อ่านมา - กระตุ้นผู้เรียนให้ฝึกเขียนกับเพื่อน และนำเสนอหน้าชั้นเรียน - จัดกิจกรรมที่สนุกหลากหลาย และให้ผู้เรียนได้มีส่วนร่วม	การจัดการเรียนรู้ควรให้ผู้เรียนตั้งใจฟัง ให้กล้าแสดงออกจากสิ่งที่ได้ฟัง กล้าพูด กล้าแสดงออก กล้านำเสนอด้วยตนเองหรือเป็นกลุ่ม กระตุ้นให้ตั้งใจพยายามในการอ่านและการเขียนอย่างมั่นใจ ครูควรให้กำลังใจและการเสริมแรงเพื่อเสริมสร้างผู้เรียนทั้งด้านความรู้ ความกล้าแสดงออก ทักษะทางภาษาและเจตคติที่ดีต่อการเรียนภาษาอังกฤษ

ตาราง 24 (ต่อ)

ด้าน	ผลการสังเกต	สรุปสาระสำคัญ	แนวทางในการนำไปใช้
การเสริมสร้างทักษะชีวิต	ผู้เรียนไม่ค่อยได้ร่วมกิจกรรมที่เน้นทักษะชีวิต ผู้เรียนไม่กล้าพูดคุยหรือปรึกษาหารือกับครู ไม่ค่อยสนใจในการเข้ากลุ่ม เมื่อเข้ากลุ่ม มักจะอยู่หนึ่ง ไม่ค่อยพูดหรือแสดงความคิดเห็น แต่มีบางคนไม่ค่อยจัดการงานในกลุ่ม ขณะสังเกต ไม่พบว่าผู้เรียนได้ค้นคว้า หรือ ใช้ สื่อ สารสนเทศและเทคโนโลยีเพื่อการเรียนรู้ ไม่มีกระบวนการสะท้อนคิดระหว่างเรียนและขาดการวางแผนในการทำงานอย่างเป็นระบบ ในเวลาหนึ่งคาบ ผู้เรียนส่วนใหญ่จะทำงานกลุ่มไม่เสร็จ	<ul style="list-style-type: none"> <li>- ผูกพูดคุยหรือปรึกษาหารือกับครู</li> <li>- ให้ร่วมทำงานเป็นกลุ่ม</li> <li>- ผูกให้คิดและแก้ปัญหาเป็นขั้นตอนและมีเหตุผล</li> <li>- ผูกให้กล้าเสนอความคิดเห็นหรือสะท้อนคิด</li> <li>- เปิดโอกาสให้ผู้เรียนศึกษาค้นคว้าหาข้อมูลจากแหล่งต่าง ๆ</li> <li>- ผูกให้ผู้เรียนได้ใช้สื่อเทคโนโลยีในการสร้างสรรค์ชิ้นงาน</li> <li>- ให้ผู้เรียนทุกคนได้มีส่วนร่วมในการทำงานจนเสร็จตามกำหนด</li> </ul>	การจัดการเรียนรู้ควรมุ่งให้ผู้เรียนได้มีปฏิสัมพันธ์ร่วมกันระหว่างผู้เรียนกับครูและเพื่อน ผู้เรียนได้ร่วมกันปฏิบัติงานเป็นกลุ่ม คน กระตุ้น 4-2 ผู้เรียนให้กล้าคิด กล้าแก้ปัญหา และกล้าเสนอความคิดเห็นหรือสะท้อนคิดอย่างมีเหตุผล และส่งเสริมให้ผู้เรียนได้ ค้นคว้าหาความรู้เพิ่มเติมจากสื่อเทคโนโลยีเพื่อสร้างสรรค์ชิ้นงานจนเสร็จตามกำหนด

จากตารางข้างต้นพบว่า ผลการวิเคราะห์/สังเคราะห์สาระสำคัญจากการสังเกตผู้เรียนเพื่อจะนำมาพัฒนารูปแบบการจัดการเรียนรู้ แบ่งเป็น 4 ด้าน ได้แก่ บรรยากาศของห้องเรียน การใช้ทักษะ

ทางภาษา การเสริมสร้างความเชื่อมั่นในการสื่อสารภาษาอังกฤษ และการเสริมสร้างทักษะชีวิต สามารถสรุปได้ดังนี้

**บรรยากาศของห้องเรียน** การจัดการเรียนรู้ควรจัดสภาพห้องให้มีการคล้อยกันหญิงชาย หรือแยกหญิงชายก็ได้ แต่ควรคล้อยความสามารถ ควรจัดเป็นกลุ่มบ้างในบางกิจกรรม และควรสลับสมาชิกภายในกลุ่ม ควรมีสื่อที่หลากหลาย ทันสมัย สอดคล้องกับเรื่องที่กำลังเรียนและให้ใช้เฉพาะภาษาอังกฤษในห้องเรียน

**การใช้ทักษะทางภาษา** การจัดการเรียนรู้ควรให้ผู้เรียนได้ฟัง ซึมซับประโยค วลี ที่ใช้เป็นประจำ กล่าวพูด กล่าวทำ และนำเสนอเป็นประโยคตามกำหนด ได้อ่านประโยค บทอ่านที่หลากหลาย และกล้าบอกรายละเอียดให้ผู้อื่นได้ สามารถเขียนประโยคที่หลากหลายตามรูปแบบการสอนของแต่ละทักษะอย่างทั่วถึงทุกคน

**การเสริมสร้างความเชื่อมั่นในการสื่อสารภาษาอังกฤษ** การจัดการเรียนรู้ควรกระตุ้นให้ผู้เรียนกล้าแสดงออกจากสิ่งที่ได้ฟังมา กล่าวพูด กล่าวแสดงออก กล้านำเสนอด้วยตนเอง หรือเป็นกลุ่ม กระตุ้นให้ตั้งใจพยายามในการอ่านและการเขียนอย่างมั่นใจ ครูควรให้กำลังใจและการเสริมแรง เพื่อเสริมสร้างผู้เรียนทั้งด้านความรู้ ความกล้าแสดงออกทักษะทางภาษาและเจตคติที่ดีต่อการเรียนภาษาอังกฤษ

**การเสริมสร้างทักษะชีวิต** การจัดการเรียนรู้ควรมุ่งให้ผู้เรียนได้ร่วมกันปฏิบัติงานเป็นกลุ่ม 2-4 คน เน้นให้ผู้เรียนได้สื่อสารด้วยภาษาอังกฤษภายในกลุ่ม กระตุ้นการทำงานอย่างเป็นระบบในกระบวนการคิดและการแก้ปัญหา ส่งเสริมให้ผู้เรียนได้ค้นคว้าหาความรู้เพิ่มเติมจากสื่อเทคโนโลยี สร้างสรรค์ชิ้นงานและการสะท้อนคิดผลงานของกลุ่มเพื่อการปรับปรุงตนเอง

## 6. ผลการร่างรูปแบบการพัฒนารูปแบบการจัดการเรียนรู้ที่เสริมสร้างความเชื่อมั่นในการสื่อสารภาษาอังกฤษและทักษะชีวิต สำหรับผู้เรียนระดับมัธยมศึกษาตอนต้น

จากการศึกษาเอกสาร แนวคิด/ทฤษฎี งานวิจัยที่เกี่ยวข้อง การสัมภาษณ์ผู้ที่เกี่ยวข้อง การสังเกตผู้เรียนเพื่อเป็นแนวทางในการพัฒนารูปแบบการจัดการเรียนรู้ที่เสริมสร้างความเชื่อมั่นในการสื่อสารภาษาอังกฤษและทักษะชีวิต สำหรับผู้เรียนระดับมัธยมศึกษาตอนต้น ผู้วิจัยได้นำข้อมูลดังกล่าวมาสังเคราะห์และพัฒนารูปแบบการจัดการเรียนรู้ ซึ่งประกอบด้วย 5 องค์ประกอบ ดังรายละเอียดต่อไปนี้

## รูปแบบการจัดการเรียนรู้ที่เสริมสร้างความเชื่อมั่นในการสื่อสารภาษาอังกฤษ และทักษะชีวิตสำหรับผู้เรียนระดับมัธยมศึกษาตอนต้น (ฉบับร่างที่ 1)

### 1. หลักการของรูปแบบ

1.1 มุ่งเน้นให้ผู้เรียนกล้าแสดงออกทางการสื่อสารภาษาอังกฤษทั้ง 4 ทักษะคือ การฟัง การพูด การอ่าน และการเขียน โดยการสอดแทรกเนื้อหาทั้งคำศัพท์และหลักการใช้ภาษาในแต่ละขั้นตอนของการจัดการเรียนรู้ เพื่อเสริมสร้างความเชื่อมั่นในการสื่อสารภาษาอังกฤษและทักษะชีวิตแก่ผู้เรียน

1.2 มุ่งเน้นการโค้ชและการเสริมแรง เพื่อกระตุ้นผู้เรียนให้ใช้ภาษาในการสื่อสาร การทำกิจกรรมกลุ่ม การสร้างชิ้นงานและการสะท้อนคิด เพื่อเสริมสร้างความเชื่อมั่นในการสื่อสารภาษาอังกฤษและทักษะชีวิต

1.3 มุ่งเน้นการประเมินตามสภาพจริง โดยใช้วิธีการประเมินที่หลากหลาย ประเมินหลายช่วงเวลา ใช้ผู้ประเมินหลายฝ่ายและสะท้อนผลการประเมินสู่การพัฒนาผู้เรียน

### 2. วัตถุประสงค์ของรูปแบบ

เพื่อเสริมสร้างความเชื่อมั่นในการสื่อสารภาษาอังกฤษและทักษะชีวิต สำหรับผู้เรียนระดับมัธยมศึกษาตอนต้น โดยมีองค์ประกอบของความเชื่อมั่นในการสื่อสารภาษาอังกฤษ และทักษะชีวิต ดังนี้

องค์ประกอบของความเชื่อมั่นในการสื่อสารภาษาอังกฤษ มี 3 ประการ ได้แก่

1. ความกล้าหาญในการสื่อสารภาษาอังกฤษ หมายถึง ความรู้สึกมั่นใจและกล้าสื่อสารภาษาอังกฤษ ประกอบด้วยตัวบ่งชี้ 2 ตัว ได้แก่ ความมั่นใจในการสื่อสารภาษาอังกฤษ และความกล้าสื่อสารภาษาอังกฤษ

2. ความตั้งใจพยายามในการสื่อสารภาษาอังกฤษ หมายถึง ความรู้สึกมุ่งมั่นตั้งใจและพยายามในการสื่อสารภาษาอังกฤษอย่างดีที่สุด ประกอบด้วยตัวบ่งชี้ 2 ตัว ได้แก่ ความตั้งใจสื่อสารภาษาอังกฤษ และความพยายามสื่อสารภาษาอังกฤษ

3. การรับรู้ความสามารถในการสื่อสารภาษาอังกฤษของตนเอง หมายถึง การที่บุคคลมีความเข้าใจถึงประสบการณ์ เจตคติ และความรู้ความเข้าใจเกี่ยวกับเรื่องที่จะสื่อสาร ประกอบด้วยตัวบ่งชี้ 3 ตัว ได้แก่ ประสบการณ์เกี่ยวกับเรื่องที่สื่อสาร เจตคติต่อเรื่องที่สื่อสาร และความรู้ความเข้าใจเกี่ยวกับเรื่องที่สื่อสาร

องค์ประกอบของทักษะชีวิต มี 7 ประการ ได้แก่

1. การสื่อสารอย่างมีประสิทธิภาพ หมายถึง ความสามารถของบุคคลในการฟัง การพูด การอ่าน และการเขียนเพื่อสร้างความเข้าใจกับผู้อื่นได้อย่างถูกต้อง เหมาะสมต่อประเพณี วัฒนธรรมและสถานการณ์ต่าง ๆ

2. การสร้างสัมพันธภาพที่ดีกับผู้อื่น หมายถึง ความสามารถในการติดต่อสัมพันธ์กับผู้อื่นโดยใช้ภาษาพูดและภาษากายเพื่อสื่อสารความรู้สึกนึกคิดของตนเอง ทาความเข้าใจผู้อื่นทั้งด้านอารมณ์ ความรู้สึกและมุมมองต่าง ๆ รับรู้ความรู้สึกนึกคิดและความต้องการของผู้อื่น วางตัวได้ถูกต้องเหมาะสมในสถานการณ์ต่าง ๆ และสามารถตรงความสัมพันธให้ยืนยาว ซึ่งจะทำให้สามารถใช้ชีวิตร่วมกับผู้อื่นได้อย่างมีความสุข

3. การคิดอย่างมีวิจารณญาณ หมายถึง ความสามารถในการคิดเพื่อให้ได้ความคิดที่รอบคอบสมเหตุสมผลที่จะเชื่อหรือจะทำโดยผ่านการพิจารณาปัจจัยรอบด้านอย่างกว้างไกล ลึกซึ้ง และผ่านการพิจารณา กลั่นกรอง ไตร่ตรองทั้งด้านคุณโทษและคุณค่าที่แท้จริงของสิ่งนั้นมาแล้ว

4. การแก้ปัญหา หมายถึง ความสามารถในการเผชิญฝ่าฟันอุปสรรคและแก้ไขสถานการณ์ โดยการรับรู้ปัญหา สาเหตุ หาทางเลือก ประเมินทางเลือก ตัดสินใจทางเลือก และลงมือแก้ปัญหาอย่างถูกต้อง เหมาะสมเพื่อให้ปัญหานั้นหมดไปอย่างมีลำดับขั้นตอน

5. การทำงานร่วมกับผู้อื่น หมายถึง ความสามารถในการเข้าไปมีส่วนร่วมในกระบวนการทำงานเป็นทีม สามารถปฏิบัติตามกฎระเบียบของกลุ่ม คอยให้การช่วยเหลือ สนับสนุนกลุ่ม และการตระหนักถึงบทบาทหน้าที่ความรับผิดชอบต่าง ๆ ที่ได้รับมอบหมายเพื่อให้ได้งานที่มีคุณภาพ

6. การคิดสร้างสรรค์ หมายถึง ความสามารถในการคิดเชื่อมโยงที่พยายามหาทางแก้ปัญหา โดยใช้ความคิดที่หลากหลาย คล่องแคล่ว ละเอียดลอบ ริเริ่มและยืดหยุ่น บนฐานของการก่อกำเนิด (Generation) การแปรเปลี่ยน (Variation) และมีลักษณะเฉพาะ (Uniqueness) เพื่อหาข้อสรุปและสร้างทางเลือกใหม่หลาย ๆ ทาง นำไปสู่การพัฒนานวัตกรรม รวมถึงการค้นพบวิธีการแก้ปัญหาได้สำเร็จ

7. การใช้สารสนเทศ สื่อและเทคโนโลยี หมายถึง ความสามารถในการเข้าถึงและการประเมินข้อมูลสารสนเทศ รู้จักวิเคราะห์ข้อมูล สื่อ เพื่อพิจารณาและตัดสินใจจะนำไปใช้ในการจัดการสารสนเทศ การผลิตสื่อเพื่อแก้ปัญหาและประยุกต์ใช้เทคโนโลยีในการสร้างนวัตกรรมได้อย่างมีประสิทธิภาพ

### 3. ขั้นตอนการจัดการเรียนรู้ของรูปแบบ

การจัดการเรียนรู้ที่เสริมสร้างความเชื่อมั่นในการสื่อสารภาษาอังกฤษและทักษะชีวิต ประกอบด้วยขั้นตอนของการจัดการเรียนรู้ ดังต่อไปนี้

1. ขั้นเตรียมพร้อมสถานการณ์ (Create the situations) เป็นการจัดการเรียนรู้ที่ครูจัดสภาพแวดล้อมที่เอื้อต่อการเรียนรู้ จัดผู้เรียนเป็นคู่หรือเป็นกลุ่ม ครูกระตุ้นความสนใจของผู้เรียนโดยใช้พลังคำถามและสื่อต่าง ๆ เปิดโอกาสให้ผู้เรียนได้คิดเชื่อมโยงประสบการณ์เดิมกับเรื่องที่จะเรียนรู้ใหม่ ครูและผู้เรียนร่วมคิดวิเคราะห์ แลกเปลี่ยนประสบการณ์ถึงประเด็นต่าง ๆ ที่เกี่ยวข้องกับสิ่งที่กำลังให้ความสนใจ ร่วมกันกำหนดจุดประสงค์การเรียนรู้ และสถานการณ์เพื่อฝึกทักษะทางภาษา รวมถึงการเรียนรู้ด้านคำศัพท์และหลักการใช้ภาษาที่จำเป็นตามสถานการณ์ที่เตรียมไว้

2. ขั้นสร้างความเชื่อมั่น (Create the confidence) เป็นการจัดการเรียนรู้ที่ครูให้ผู้เรียนได้ฝึกทักษะทางภาษาด้านการฟังและการพูด ตามรูปแบบการสอนการฟังและการพูด ตามตัวแบบสถานการณ์และขอบเขตข้อมูลต่าง ๆ ที่กำหนดไว้ ครูคอยให้คำแนะนำและการเสริมแรง

3. ขั้นสร้างสรรค์ชิ้นงาน (Create the works) เป็นการจัดการเรียนรู้ที่ครูให้ผู้เรียนได้เน้นฝึกทักษะการสื่อสารด้านการอ่านและการเขียนเป็นส่วนใหญ่ แต่ยังใช้ทักษะการฟังและการพูดด้วย โดยการนำความรู้ที่ได้เรียนรู้มาทำกิจกรรม ร่วมกันวางแผนและหาแนวทางแก้ปัญหา ครูกระตุ้นผู้เรียนให้แลกเปลี่ยนประสบการณ์และสร้างชิ้นงานร่วมกันเป็นกลุ่มด้วยวิธีการที่หลากหลาย และครูคอยให้กำลังใจผ่านการโค้ชและการเสริมแรง

4. ขั้นสร้างสรรค์การสะท้อนคิด (Create the reflection) เป็นการจัดการเรียนรู้ที่ครูคอยกระตุ้นความคิดของผู้เรียนด้วยคำถามต่าง ๆ เกี่ยวกับความรู้และประสบการณ์ต่าง ๆ ที่ได้เรียนรู้มา และการสร้างชิ้นงาน ว่ามีข้อดี ข้อเสียอะไรบ้าง และมีข้อเสนอแนะอะไรบ้าง เพื่อปรับความรู้ ความเข้าใจเกี่ยวกับเนื้อหาที่เรียนไปของผู้เรียนให้ตรงกัน และเพื่อเป็นแนวทางในการปรับปรุงความรู้ของตนเองและเพื่อนร่วมชั้นให้ดีขึ้น รวมทั้งการประเมินผล

5. ขั้นสร้างสรรค์การประเมินผล (Create the assessment) เป็นการจัดการเรียนรู้ที่ผู้สอนให้ผู้เรียนทำการประเมินผลด้านการนาทักษะทางภาษาไปใช้ คุณภาพของชิ้นงาน และการนำเสนอชิ้นงาน ของแต่ละคนหรือกลุ่มตามจุดประสงค์ที่วางไว้ วิธีการที่ใช้ ได้แก่ การสังเกต การตรวจชิ้นงาน การประเมิน และการทดสอบ เครื่องมือที่ใช้ ได้แก่ แบบประเมินความเชื่อมั่นในการสื่อสารภาษาอังกฤษและทักษะชีวิต แบบประเมินชิ้นงานและการนำเสนอชิ้นงาน และแบบทดสอบ ครูจะให้คำแนะนำและชี้แนะความผิดพลาดของผู้เรียนเกี่ยวกับหลักการใช้ภาษา ทักษะทางภาษา ชิ้นงาน การนำเสนอชิ้นงาน และพิจารณาควรให้การเสริมแรงอีกหรือไม่ อย่างไร



#### 4. การวัดและประเมินผลของรูปแบบ

การวัดและประเมินผลของรูปแบบการจัดการเรียนรู้ ใช้การวัดและประเมินผลตามสภาพจริง (Authentic assessment) มีการประเมินแบบ Formative assessment และ Summative assessment โดยใช้วิธีการสังเกต การประเมินทักษะทางภาษา การตรวจชิ้นงานและการประเมินการนำเสนอชิ้นงาน เครื่องมือที่ใช้ อาทิ แบบบันทึกการสังเกต แบบประเมินทักษะทางภาษา แบบประเมินชิ้นงานและการนำเสนอชิ้นงาน เป็นต้น โดยการทำตามเกณฑ์การให้คะแนนแบบรูบริก (Scoring rubrics) และนำผลการประเมินมาพัฒนาผู้เรียนอย่างต่อเนื่อง

#### 5. บทบาทของครูและผู้เรียน

**บทบาทของครู** ครูแสดงบทบาทเป็นโค้ช คอยกระตุ้นผู้เรียนและผู้ให้ความช่วยเหลือ (Facilitator) ผู้เรียนด้วยความรักและความเข้าใจอย่างใกล้ชิด ครูคอยจัดเตรียมความพร้อมก่อนการจัดการเรียนรู้ จัดการเรียนรู้ตามขั้นตอน วัดและประเมินผลผู้เรียนเป็นระยะเพื่อการปรับปรุงและพัฒนา ครูคอยกระตุ้นผู้เรียนในทุกขั้นตอนของการเรียนรู้ ให้กำลังใจ เสริมแรงและแนะนำในการเรียนรู้ของผู้เรียนให้กล้าแสดงออกถึงความสามารถในการสื่อสารภาษาอังกฤษและทักษะชีวิตได้เต็มตามศักยภาพอย่างต่อเนื่อง

**บทบาทของผู้เรียน** ผู้เรียนเป็นผู้ปฏิบัติกิจกรรมเป็นส่วนใหญ่ ผู้เรียนแสดงบทบาทเป็นผู้ใฝ่เรียนรู้ (Learning person) มีความตั้งใจพยายามและกล้าแสดงออกทักษะการสื่อสารภาษาอังกฤษอย่างมั่นใจ รู้จักแสวงหาความรู้เพิ่มเติม กล้าคิด กล้าทำ กล้าแสดงความคิดเห็น มีปฏิสัมพันธ์ที่ดีกับผู้อื่นในการปฏิบัติงานกลุ่ม ให้ความร่วมมือและทำงานร่วมกับผู้อื่นจนเกิดความเชื่อมั่นในการสื่อสารภาษาอังกฤษและทักษะชีวิตที่เหมาะสม

#### 7. ผลการตรวจสอบคุณภาพของรูปแบบการจัดการเรียนรู้

##### 7.1 ผลการตรวจสอบความเหมาะสมของรูปแบบ

การตรวจสอบความเหมาะสมของรูปแบบการจัดการเรียนรู้ที่เสริมสร้างเชื่อมั่นในการสื่อสารภาษาอังกฤษและทักษะชีวิต สำหรับผู้เรียนระดับมัธยมศึกษาตอนต้น โดยผู้เชี่ยวชาญ มีผลการวิเคราะห์ข้อมูลดังตาราง 25

ตาราง 25 ระดับความเหมาะสมของรูปแบบการจัดการเรียนรู้

รายการ	ผลการวิเคราะห์ข้อมูล		
	$\bar{x}$	S.D.	แปลความหมาย
<b>1. หลักการของรูปแบบ</b>			
1.1 หลักการของรูปแบบสามารถใช้เป็นแนวปฏิบัติสำหรับการเสริมสร้างความเชื่อมั่นในการสื่อสารภาษาอังกฤษและทักษะชีวิตของผู้เรียน	4.60	0.55	มากที่สุด
1.2 หลักการของรูปแบบมีจุดเน้นที่ชัดเจน	4.60	0.55	มากที่สุด
1.3 หลักการของรูปแบบมีความครอบคลุมจุดมุ่งหมายของการจัดการเรียนรู้ แนวทางการจัดการเรียนรู้ และการประเมินผล การเรียนรู้	4.00	0.71	มาก
<b>2. วัตถุประสงค์ของรูปแบบ</b>			
2.1 วัตถุประสงค์ตอบสนองการเสริมสร้างความเชื่อมั่นในการสื่อสารภาษาอังกฤษและทักษะชีวิต	4.60	0.55	มากที่สุด
2.2 วัตถุประสงค์มีความชัดเจนและสามารถใช้เป็นแนวทางสำหรับการจัดกิจกรรมการเรียนรู้ได้	4.60	0.55	มากที่สุด
2.3 วัตถุประสงค์มีความเป็นปรนัย และสามารถวัดและประเมินผลได้	4.20	0.45	มาก

ตาราง 25 (ต่อ)

รายการ	ผลการวิเคราะห์ข้อมูล		
	$\bar{x}$	S.D.	แปล ความหมาย
<b>3. ขั้นตอนการจัดการเรียนรู้ของรูปแบบ</b>			
3.1 ขั้นตอนการจัดการเรียนรู้ในภาพรวมสามารถพัฒนาความ เชื่อมั่นในการสื่อสารภาษาอังกฤษและทักษะชีวิต	4.20	0.45	มาก
3.2 ขั้นตอนการจัดการเรียนรู้แต่ละขั้นสามารถพัฒนาความ เชื่อมั่นในการสื่อสารภาษาอังกฤษและทักษะชีวิต	4.20	0.45	มาก
3.3 ขั้นตอนการจัดการเรียนรู้แต่ละขั้น สามารถนำไป ออกแบบกิจกรรมการเรียนรู้และการประเมินผล	4.40	0.55	มาก
3.4 ขั้นตอนการจัดการเรียนรู้แต่ละขั้นตอบสนองจุดเน้นของ การเรียนรู้ภาษาอังกฤษที่เน้นทักษะทางภาษา	4.00	0.71	มาก
3.5 ขั้นตอนการจัดการเรียนรู้มีความต่อเนื่องเชื่อมโยงกัน	4.60	0.55	มากที่สุด
<b>4. การวัดและประเมินผลของรูปแบบ</b>			
4.1 การวัดและประเมินผลสอดคล้องกับแนวคิดหลักการ ประเมินตามสภาพจริง	4.20	0.45	มาก
4.2 การวัดและประเมินผลสามารถให้ข้อมูลสารสนเทศไป พัฒนาความเชื่อมั่นในการสื่อสารภาษาอังกฤษและทักษะชีวิต	4.20	0.45	มาก
4.3 การวัดและประเมินผลมีความชัดเจน สามารถนำไป พัฒนาเครื่องมือวัดและประเมินผล	4.40	0.55	มาก

ตาราง 25 (ต่อ)

รายการ	ผลการวิเคราะห์ข้อมูล		
	$\bar{x}$	S.D.	แปลความหมาย
4.4 การวัดและประเมินผลสามารถนำไปปฏิบัติได้จริง	4.40	0.55	มาก
5. บทบาทของครู	4.40	0.55	มาก
6. บทบาทของผู้เรียน	4.20	0.45	มาก
รวมทั้งฉบับ	4.34	0.49	มาก

จากตารางข้างต้นพบว่า รูปแบบการจัดการเรียนรู้ที่เสริมสร้างความเชื่อมั่นในการสื่อสารภาษาอังกฤษและทักษะชีวิต สำหรับผู้เรียนระดับมัธยมศึกษาตอนต้น มีความเหมาะสมขององค์ประกอบต่าง ๆ ในภาพรวมอยู่ในระดับมาก ( $\bar{x} = 4.34$ , S.D. = 0.49) ผู้เชี่ยวชาญประเมินความเหมาะสมในระดับมากที่สุด 5 รายการ ได้แก่ 1) หลักการของรูปแบบสามารถใช้เป็นแนวปฏิบัติสำหรับการเสริมสร้างความเชื่อมั่นในการสื่อสารภาษาอังกฤษและทักษะชีวิตของผู้เรียน 2) หลักการของรูปแบบมีจุดเน้นที่ชัดเจน 3) วัตถุประสงค์ตอบสนองของการเสริมสร้างความเชื่อมั่นในการสื่อสารภาษาอังกฤษและทักษะชีวิต 4) วัตถุประสงค์มีความชัดเจนและสามารถใช้เป็นแนวทางสำหรับการจัดกิจกรรมการเรียนรู้ได้ และ 5) ขั้นตอนการจัดการเรียนรู้แต่ละขั้นตอนตอบสนองจุดเน้นของการเรียนรู้ภาษาอังกฤษที่เน้นทักษะทางภาษา และผู้เชี่ยวชาญประเมินความเหมาะสมในระดับมาก 12 รายการ ได้แก่ 1) หลักการของรูปแบบมีความครอบคลุมจุดมุ่งหมายของการจัดการเรียนรู้ แนวทางการจัดการเรียนรู้ และการประเมินผลการเรียนรู้ 2) วัตถุประสงค์มีความเป็นปรนัย และสามารถวัดและประเมินผลได้ 3) ขั้นตอนการจัดการเรียนรู้ในภาพรวมสามารถพัฒนาความเชื่อมั่นในการสื่อสารภาษาอังกฤษและทักษะชีวิต 4) ขั้นตอนการจัดการเรียนรู้แต่ละขั้นสามารถพัฒนาความเชื่อมั่นในการสื่อสารภาษาอังกฤษและทักษะชีวิต 5) ขั้นตอนการจัดการเรียนรู้แต่ละขั้น สามารถนำไปออกแบบกิจกรรมการเรียนรู้และการประเมินผล 6) ขั้นตอนการจัดการเรียนรู้มีความต่อเนื่องเชื่อมโยงกัน 7) การวัดและประเมินผลสอดคล้องกับแนวคิดหลักการประเมินตามสภาพจริง 8) การวัดและประเมินผลสามารถให้ข้อมูลสารสนเทศไปพัฒนาความเชื่อมั่นในการสื่อสารภาษาอังกฤษและทักษะชีวิต 9) การวัดและ

ประเมินผลมีความชัดเจน สามารถนำไปพัฒนาเครื่องมือวัดและประเมินผล 10) การวัดและประเมินผล สามารถนำไปปฏิบัติได้จริง 11) บทบาทของครู และ 12) บทบาทของผู้เรียน โดยในภาพรวมรูปแบบ การจัดการเรียนรู้ที่พัฒนานี้มีความเหมาะสมในระดับมาก แสดงว่า รูปแบบการจัดการเรียนรู้สามารถ นำไปใช้จัดการเรียนรู้ได้

ผู้เชี่ยวชาญได้ให้ข้อเสนอแนะเพื่อการปรับปรุงรูปแบบการจัดการเรียนรู้ในคำถามปลายเปิด กล่าวคือ ควรปรับหลักการของรูปแบบให้ชัดเจน ครอบคลุมเป้าหมายของรูปแบบและวิธีการต่าง ๆ ของรูปแบบ การจัดกิจกรรมการเรียนรู้ด้านการเสริมสร้างความเชื่อมั่นในการสื่อสารมีความชัดเจน แต่ ด้านทักษะชีวิตยังไม่ชัดเจน ควรสะท้อนตัวชี้วัดของแต่ละองค์ประกอบของทักษะชีวิตให้ชัดเจนในแต่ละ ขั้นตอนของกิจกรรมการเรียนรู้ ควรวัดและประเมินผลให้สอดคล้องกับกิจกรรมการเรียนรู้ และควร กำหนดบทบาทของครูและผู้เรียนให้ชัดเจนในแต่ละขั้นตอนของกิจกรรม และให้มีการนำแบบวัดที่ พัฒนาก็จริง ซึ่งผู้วิจัยได้ปรับปรุงรายละเอียดของรูปแบบ คือ ปรับปรุงหลักการของรูปแบบเป็น 4 ข้อ ครอบคลุมวัตถุประสงค์ วิธีการจัดการเรียนรู้ การวัดและประเมินผล และบทบาทของครูและผู้เรียน ปรับปรุงวัตถุประสงค์ของรูปแบบเป็น 2 ข้อ มุ่งเน้นเสริมสร้างความเชื่อมั่นในการสื่อสาร ภาษาอังกฤษและทักษะชีวิต ปรับปรุงกระบวนการจัดการเรียนรู้ที่มุ่งเสริมสร้างความเชื่อมั่นในการ สื่อสารภาษาอังกฤษและทักษะชีวิตในแต่ละขั้นตอน ปรับปรุงการวัดและประเมินผลให้สอดคล้องกับ วัตถุประสงค์ของรูปแบบ และกำหนดบทบาทของครูและผู้เรียนในแต่ละขั้นตอนของกิจกรรมการเรียนรู้ ตามข้อเสนอแนะของผู้เชี่ยวชาญเพื่อความเหมาะสมของรูปแบบการจัดการเรียนรู้และการนำรูปแบบ ไปใช้ต่อไป

## 7.2 ผลการตรวจสอบความสอดคล้องของรูปแบบ

การตรวจสอบความสอดคล้องของรูปแบบการจัดการเรียนรู้ที่เสริมสร้างความเชื่อมั่น ในการสื่อสารภาษาอังกฤษและทักษะชีวิต สำหรับผู้เรียนระดับมัธยมศึกษาตอนต้นโดยผู้เชี่ยวชาญ มี ผลการวิเคราะห์ข้อมูลดังตาราง 26

ตาราง 26 ระดับความสอดคล้องของรูปแบบการจัดการเรียนรู้

รายการ	ผลการวิเคราะห์ข้อมูล		
	$\bar{x}$	S.D.	แปลความหมาย
1. หลักการกับวัตถุประสงค์ของรูปแบบ	4.40	0.55	มาก
2. วัตถุประสงค์กับขั้นตอนการจัดการเรียนรู้ของรูปแบบ	4.60	0.55	มากที่สุด
3. ขั้นตอนการจัดการเรียนรู้กับการประเมินผลของรูปแบบ	4.40	0.55	มาก
4. วัตถุประสงค์กับการประเมินผลของรูปแบบ	4.60	0.55	มากที่สุด
5. ขั้นตอนการจัดการเรียนรู้ของรูปแบบกับบทบาทของครู	4.40	0.55	มาก
6. ขั้นตอนการจัดการเรียนรู้ของรูปแบบกับบทบาทของผู้เรียน	4.60	0.55	มากที่สุด
7. ขั้นตอนการจัดการเรียนรู้ในแต่ละขั้นตอนของรูปแบบ	4.40	0.55	มาก
<b>รวมทั้งฉบับ</b>	<b>4.49</b>	<b>0.55</b>	<b>มาก</b>

จากตารางพบว่า รูปแบบการจัดการเรียนรู้ที่เสริมสร้างความเชื่อมั่นในการสื่อสารภาษาอังกฤษและทักษะชีวิต สำหรับผู้เรียนระดับมัธยมศึกษาตอนต้น มีค่าความสอดคล้องระหว่างองค์ประกอบต่าง ๆ ของรูปแบบในภาพรวมอยู่ในระดับมาก ( $\bar{x} = 4.49$ , S.D. = 0.55) ผู้เชี่ยวชาญประเมินความสอดคล้องในระดับมากที่สุด 3 รายการ ได้แก่ 1) วัตถุประสงค์กับขั้นตอนการจัดการเรียนรู้ของรูปแบบ 2) วัตถุประสงค์กับการประเมินผลของรูปแบบ และ 3) ขั้นตอนการจัดการเรียนรู้ของรูปแบบกับบทบาทของผู้เรียน ส่วนค่าความสอดคล้องในระดับมากมี 4 รายการ ได้แก่ 1) หลักการกับวัตถุประสงค์ของรูปแบบ 2) ขั้นตอนการจัดการเรียนรู้กับการประเมินผลของรูปแบบ 3) ขั้นตอนการจัดการเรียนรู้ของรูปแบบกับบทบาทของครู และ 4) ขั้นตอนการจัดการเรียนรู้ในแต่ละขั้นตอนของรูปแบบ แสดงว่า รูปแบบการจัดการเรียนรู้ที่พัฒนานี้ มีความเป็นอันหนึ่งอันเดียวกัน สอดคล้องกัน และสามารถนำไปใช้ได้

### 7.3 ผลการตรวจสอบความเป็นไปได้ของรูปแบบ

การตรวจสอบความเป็นไปได้ของรูปแบบการจัดการเรียนรู้ที่เสริมสร้างความเชื่อมั่นในการสื่อสารภาษาอังกฤษและทักษะชีวิต สำหรับผู้เรียนระดับมัธยมศึกษาตอนต้น โดยผู้เชี่ยวชาญ มีผลการวิเคราะห์ข้อมูลดังตาราง 27

ตาราง 27 ระดับความเป็นไปได้ของรูปแบบการจัดการเรียนรู้

รายการ	ผลการวิเคราะห์ข้อมูล		
	$\bar{x}$	S.D.	แปลความหมาย
1. การนำรูปแบบไปพัฒนาความเชื่อมั่นในการสื่อสารภาษาอังกฤษของผู้เรียน	4.40	0.55	มาก
2. การนำรูปแบบไปพัฒนาทักษะชีวิตของผู้เรียน	4.20	0.45	มาก
3. การดำเนินกิจกรรมการเรียนรู้ตามขั้นตอนการจัดการเรียนรู้ของรูปแบบ 5 ขั้นตอน	4.40	0.55	มาก
4. การวัดและประเมินผลเพื่อพัฒนาความเชื่อมั่นในการสื่อสารภาษาอังกฤษและทักษะชีวิตได้อย่างมีประสิทธิภาพ	4.40	0.55	มาก
5. ผู้เรียนเกิดพัฒนาการด้านความเชื่อมั่นในการสื่อสารภาษาอังกฤษและทักษะชีวิต	4.40	0.55	มาก
<b>รวมทั้งฉบับ</b>	<b>4.36</b>	<b>0.53</b>	<b>มาก</b>

จากตารางพบว่า รูปแบบการจัดการเรียนรู้มีความเป็นไปได้ในการนำรูปแบบไปใช้ในภาพรวมอยู่ในระดับมาก ( $\bar{x} = 4.36$ , S.D. = 0.53) ผู้เชี่ยวชาญประเมินความเป็นไปได้ในระดับมากถึง 5 รายการ ได้แก่ 1) การนำรูปแบบไปพัฒนาความเชื่อมั่นในการสื่อสารภาษาอังกฤษของผู้เรียน 2) การนำรูปแบบไปพัฒนาทักษะชีวิตของผู้เรียน 3) การดำเนินกิจกรรมการเรียนรู้ตามขั้นตอนการจัดการเรียนรู้ของรูปแบบ 5 ขั้นตอน 4) การวัดและประเมินผลเพื่อพัฒนาความเชื่อมั่นในการสื่อสาร

ภาษาอังกฤษและทักษะชีวิตได้อย่างมีประสิทธิภาพ และ 5) ผู้เรียนเกิดพัฒนาการด้านความเชื่อมั่นในการสื่อสารภาษาอังกฤษและทักษะชีวิต แสดงว่า รูปแบบการจัดการเรียนรู้ที่เสริมสร้างความเชื่อมั่นในการสื่อสารภาษาอังกฤษและทักษะชีวิต สำหรับผู้เรียนระดับมัธยมศึกษาตอนต้นนี้ สามารถนำไปใช้พัฒนาผู้เรียนให้เกิดความเชื่อมั่นในการสื่อสารภาษาอังกฤษและทักษะชีวิตได้

ผู้เชี่ยวชาญเสนอแนะว่า ควรปรับปรุงกรรมการเรียนรู้ที่เน้นทักษะชีวิตให้ชัดเจนและให้นำรูปแบบการจัดการเรียนรู้ไปทดลองใช้ก่อนนำไปใช้จริง ผู้วิจัยได้ปรับปรุงตามข้อเสนอแนะของผู้เชี่ยวชาญ คือ ได้กำหนดองค์ประกอบและตัวชี้วัดที่ต้องการส่งเสริมในแต่ละขั้นตอนของการจัดการเรียนรู้

## 8. ผลการตรวจสอบคุณภาพของเครื่องมือประกอบรูปแบบการจัดการเรียนรู้

### 8.1 ผลการตรวจสอบคุณภาพของแผนการจัดการเรียนรู้

การตรวจสอบคุณภาพของแผนการจัดการเรียนรู้ที่เน้นเสริมสร้างความเชื่อมั่นในการสื่อสารภาษาอังกฤษและทักษะชีวิต สำหรับผู้เรียนระดับมัธยมศึกษาตอนต้นโดยผู้เชี่ยวชาญ มีผลการวิเคราะห์ข้อมูลดังตาราง 28

ตาราง 28 ระดับคุณภาพของแผนการจัดการเรียนรู้

รายการ	ผลการวิเคราะห์ข้อมูล		
	$\bar{x}$	S.D.	แปลความหมาย
1. แผนการจัดการเรียนรู้ในภาพรวมมีความสอดคล้องกับรูปแบบการจัดการเรียนรู้	4.40	0.55	มาก
2. สาระสำคัญ (Main concept) ตอบสนองการพัฒนาทักษะทางภาษา ความเชื่อมั่นในการสื่อสารภาษาอังกฤษและทักษะชีวิต	4.40	0.55	มาก



ตาราง 28 (ต่อ)

รายการ	ผลการวิเคราะห์ข้อมูล		
	$\bar{x}$	S.D.	แปลความหมาย
3. จุดประสงค์การเรียนรู้มุ่งเน้นส่งเสริมความเชื่อมั่นในการสื่อสารภาษาอังกฤษ	4.60	0.55	มากที่สุด
4. จุดประสงค์การเรียนรู้มุ่งเน้นส่งเสริมทักษะชีวิตของผู้เรียน	4.40	0.55	มาก
5. การจัดกิจกรรมการเรียนรู้แต่ละขั้นตอนกระตุ้นความเชื่อมั่นในการสื่อสารภาษาอังกฤษ	4.40	0.55	มาก
6. การจัดกิจกรรมการเรียนรู้แต่ละขั้นตอนส่งเสริมทักษะชีวิต	4.20	0.45	มาก
7. สื่อที่ใช้ในการจัดการเรียนรู้มีความเหมาะสมและกระตุ้นความเชื่อมั่นในการสื่อสารภาษาอังกฤษ	4.60	0.55	มากที่สุด
8. สื่อที่ใช้ในการจัดการเรียนรู้มีความเหมาะสมและส่งเสริมทักษะชีวิตของผู้เรียน	4.20	0.45	มาก
9. การวัดและประเมินผลสามารถให้ข้อมูลสารสนเทศไปพัฒนาความเชื่อมั่นในการสื่อสารภาษาอังกฤษของผู้เรียน	4.40	0.55	มาก
10. การวัดและประเมินผลสามารถให้ข้อมูลสารสนเทศไปพัฒนาทักษะชีวิตของผู้เรียน	4.20	0.45	มาก
<b>รวมทั้งฉบับ</b>	<b>4.38</b>	<b>0.52</b>	<b>มาก</b>

จากตารางพบว่า ส่วนประกอบต่าง ๆ ของแผนการจัดการเรียนรู้มีคุณภาพในภาพรวมอยู่ในระดับมาก ( $\bar{x} = 4.38$ , S.D. = 0.52) โดยในระดับมากที่สุดมี 2 รายการ ได้แก่ 1) จุดประสงค์การเรียนรู้มุ่งเน้นส่งเสริมความเชื่อมั่นในการสื่อสารภาษาอังกฤษ และ 2) สื่อที่ใช้ในการจัดการเรียนรู้มีความ

เหมาะสมและกระตุ้นความเชื่อมั่นในการสื่อสารภาษาอังกฤษ ส่วนในระดับมากมี 8 รายการ ได้แก่ 1) แผนการจัดการเรียนรู้ในภาพรวมมีความสอดคล้องกับรูปแบบการจัดการเรียนรู้ 2) สำคัญ (Main concept) ตอบสนองการพัฒนาทักษะทางภาษา ความเชื่อมั่นในการสื่อสารภาษาอังกฤษและทักษะชีวิต 3) จุดประสงค์การเรียนรู้มุ่งเน้นส่งเสริมทักษะชีวิตของผู้เรียน 4) การจัดกิจกรรมการเรียนรู้แต่ละขั้นตอนกระตุ้นความเชื่อมั่นในการสื่อสารภาษาอังกฤษ 5) การจัดกิจกรรมการเรียนรู้แต่ละขั้นตอนส่งเสริมทักษะชีวิตของผู้เรียน 6) สื่อที่ใช้ในการจัดการเรียนรู้มีความเหมาะสมและส่งเสริมทักษะชีวิตของผู้เรียน 7) การวัดและประเมินผลสามารถให้ข้อมูลสารสนเทศไปพัฒนาความเชื่อมั่นในการสื่อสารภาษาอังกฤษของผู้เรียน และ 8) การวัดและประเมินผลสามารถให้ข้อมูลสารสนเทศไปพัฒนาทักษะชีวิตของผู้เรียน โดยในภาพรวมแผนการจัดการเรียนรู้ มีความเหมาะสมในระดับมาก แสดงว่า แผนการจัดการเรียนรู้พัฒนาขึ้นนี้ สามารถนำไปจัดการเรียนรู้ที่เสริมสร้างความเชื่อมั่นในการสื่อสารภาษาอังกฤษและทักษะชีวิตได้

ผู้เชี่ยวชาญได้ให้ข้อเสนอแนะเพื่อการปรับปรุงแผนการจัดการเรียนรู้ในคำถามปลายเปิด คือ ในแต่ละหน่วยการเรียนรู้ควรระบุให้ชัดเจนว่า จะพัฒนาความเชื่อมั่นในการสื่อสารภาษาอังกฤษและทักษะชีวิตตามตัวชี้วัดใดบ้าง และให้ระบุจุดประสงค์การเรียนรู้ด้านทักษะชีวิตในตารางสรุปของแต่ละหน่วยให้ชัดเจน ผู้วิจัยได้นำข้อเสนอแนะไปปรับปรุงโดยการเพิ่มเติมตัวชี้วัดของความเชื่อมั่นในการสื่อสารภาษาอังกฤษและตัวชี้วัดของทักษะชีวิตในหัวข้อสาระการเรียนรู้ของแต่ละหน่วยการเรียนรู้ และระบุตัวชี้วัดของความเชื่อมั่นในการสื่อสารภาษาอังกฤษและทักษะชีวิตเหล่านั้นในหัวข้อการจัดกิจกรรมการเรียนรู้ด้วย

## 8.2 ผลการตรวจสอบคุณภาพด้านความเที่ยงตรงเชิงเนื้อหาของแบบวัดความเชื่อมั่นในการสื่อสารภาษาอังกฤษ

การตรวจสอบคุณภาพของแบบวัดความเชื่อมั่นในการสื่อสารภาษาอังกฤษและทักษะชีวิต สำหรับผู้เรียนระดับมัธยมศึกษาตอนต้นโดยผู้เชี่ยวชาญ มีผลการวิเคราะห์ข้อมูลดังตาราง

ตาราง 29 ระดับคุณภาพของแบบวัดความเชื่อมั่นในการสื่อสารภาษาอังกฤษ

รายการ	ผลการวิเคราะห์ข้อมูล		
	$\bar{x}$	S.D.	แปล ความหมาย
<b>องค์ประกอบที่ 1 ความกล้าหาญในการสื่อสารภาษาอังกฤษ</b>	4.18	0.76	มาก
1.1 ความมั่นใจในการสื่อสารภาษาอังกฤษ	4.15	0.71	มาก
1.1.1 แสดงท่าทีการฟังอย่างมีสมาธิเสมอ	3.40	0.89	ปานกลาง
1.1.2 พูดยเสียงดังฟังชัดและสบตา	4.60	0.55	มากที่สุด
1.1.3 แสดงท่าทีการอ่านด้วยใจจดจ่อ	4.40	0.55	มาก
1.1.4 แสดงท่าทีการเขียนอย่างตั้งใจ	4.20	0.84	มาก
1.2 ความกล้าสื่อสารภาษาอังกฤษ	4.20	0.82	มาก
1.2.1 ฟังภาษาอังกฤษจากสื่อต่าง ๆ	3.40	1.34	ปานกลาง
1.2.2 พูดยโต้ตอบได้ทันทีอย่างมั่นใจ	4.60	0.55	มากที่สุด
1.2.3 อ่านด้วยเสียงดังอย่างมั่นใจ	4.60	0.55	มากที่สุด
1.2.4 เขียนประโยค/สัญลักษณ์ตามความเข้าใจ	4.20	0.84	มาก
<b>องค์ประกอบที่ 2 ความตั้งใจพยายามในการสื่อสารภาษาอังกฤษ</b>	4.43	0.61	มาก
2.1 ความตั้งใจสื่อสารภาษาอังกฤษ	4.30	0.67	มาก
2.1.1 จดบันทึกเรื่องราวที่ฟัง	4.20	0.84	มาก
2.1.2 พูดยอย่างชัดเจน เข้าใจง่าย	4.60	0.55	มากที่สุด
2.1.3 จดบันทึกย่อจากเรื่องที่อ่านมา	4.20	0.84	มาก

ตาราง 29 (ต่อ)

รายการ	ผลการวิเคราะห์ข้อมูล		
	$\bar{x}$	S.D.	แปล ความหมาย
<b>องค์ประกอบที่ 2 ความตั้งใจพยายามในการสื่อสาร ภาษาอังกฤษ (ต่อ)</b>			
2.1.4 เขียนประโยคได้อย่างมีเป้าหมาย	4.20	0.45	มาก
2.2 ความพยายามในการสื่อสารภาษาอังกฤษ	4.55	0.55	<b>มากที่สุด</b>
2.2.1 พยายามฟังจนจบ	4.60	0.55	มากที่สุด
2.2.2 พยายามพูดจนจบ	4.40	0.55	มาก
2.2.3 พยายามอ่านจนจบ	4.60	0.55	มากที่สุด
2.2.4 พยายามเขียนจนครบประโยค	4.60	0.55	มากที่สุด
<b>องค์ประกอบที่ 3 การรับรู้ความสามารถในการสื่อสาร ภาษาอังกฤษของตนเอง</b>			
3.1 ประสบการณ์เกี่ยวกับเรื่อง que ที่สื่อสาร	4.40	0.55	มาก
3.1.1 บอกรายละเอียดจากสิ่งที่ฟังมาได้มาก	4.40	0.55	มาก
3.1.2 พูดได้อย่างคล่องแคล่ว	4.40	0.55	มาก
3.1.3 บอกรายละเอียดจากสิ่งที่อ่านมาได้มาก	4.40	0.55	มาก
3.1.4 เขียนประโยคได้มาก	4.40	0.55	มาก
3.2 เจตคติต่อเรื่อง que ที่สื่อสาร	4.40	0.52	มาก
3.2.1 ฟังภาษาอังกฤษเป็นประจำ	4.60	0.55	มากที่สุด

ตาราง 29 (ต่อ)

รายการ	ผลการวิเคราะห์ข้อมูล		
	$\bar{x}$	S.D.	แปล ความหมาย
<b>องค์ประกอบที่ 3 การรับรู้ความสามารถในการสื่อสาร ภาษาอังกฤษของตนเอง (ต่อ)</b>			
3.2.2 พูดภาษาอังกฤษเป็นประจำ	4.20	0.45	มาก
3.2.3 อ่านภาษาอังกฤษเป็นประจำ	4.40	0.55	มาก
3.2.4 เขียนภาษาอังกฤษเป็นประจำ	4.40	0.55	มาก
3.3 ความรู้ด้านหลักภาษาเกี่ยวกับเรื่องที่สื่อสาร	4.45	0.63	มาก
3.3.1 สรุปจากสิ่งที่ฟังได้	4.40	0.55	มาก
3.3.2 พูดตามที่กำหนดได้	4.60	0.55	มากที่สุด
3.3.3 สรุปจากสิ่งที่อ่านได้	4.40	0.55	มาก
3.3.4 เขียนประโยค/สัญลักษณ์ได้ถูกต้อง	4.40	0.89	มาก
<b>รวมทั้งฉบับ</b>	<b>4.35</b>	<b>0.64</b>	<b>มาก</b>

จากตารางข้างต้นพบว่า ผลการตรวจสอบแบบวัดความเชื่อมั่นในการสื่อสารภาษาอังกฤษ โดยผู้เชี่ยวชาญมีคุณภาพในภาพรวมอยู่ในระดับมาก ( $\bar{x} = 4.35$ ,  $S.D. = 0.64$ ) แสดงว่า แบบวัดความเชื่อมั่นในการสื่อสารภาษาอังกฤษนี้มีความเที่ยงตรงเชิงเนื้อหา ผู้เชี่ยวชาญได้เสนอแนะให้ปรับใช้ภาษาที่กระชับ ชัดเจน และให้มีกิจกรรมเดียวที่เด่นชัดต่อหนึ่งรายข้อคำถาม ซึ่งผู้วิจัยได้ปรับปรุงแบบวัดตามที่ผู้เชี่ยวชาญเสนอแนะให้เหมาะสมยิ่งขึ้น

### 8.3 ผลการตรวจสอบคุณภาพด้านความเที่ยงตรงเชิงเนื้อหาของแบบวัด ทักษะชีวิต

การตรวจสอบคุณภาพของแบบวัดทักษะชีวิต สำหรับผู้เรียนระดับมัธยมศึกษา  
ตอนต้นโดยผู้เชี่ยวชาญ มีผลการวิเคราะห์ข้อมูลดังตาราง 30

ตาราง 30 ระดับคุณภาพของแบบวัดทักษะชีวิต

รายการ	ผลการวิเคราะห์ข้อมูล		
	$\bar{x}$	S.D.	แปล ความหมาย
<b>องค์ประกอบที่ 1 การสื่อสารอย่างมีประสิทธิภาพ</b>	<b>4.20</b>	<b>0.81</b>	<b>มาก</b>
1.1 สื่อสารกับผู้อื่นโดยใช้ภาษา/คำศัพท์ที่เข้าใจง่าย	4.00	0.71	มาก
1.2 สื่อสารกับผู้อื่นโดยใช้ภาษา/คำศัพท์ที่ถูกต้อง	4.20	0.84	มาก
1.3 กล้าสื่อสารกับผู้อื่นได้ถูกกาลเทศะ	4.40	0.89	มาก
<b>องค์ประกอบที่ 2 การสร้างสัมพันธภาพที่ดีกับผู้อื่น</b>	<b>4.40</b>	<b>0.52</b>	<b>มาก</b>
2.1 กล้าพูดเสนอความคิดเห็นกับผู้อื่น	4.40	0.55	มาก
2.2 รับฟังและยอมรับความคิดเห็นของผู้อื่น	4.60	0.55	มากที่สุด
2.3 ใช้ภาษาภายใต้สอดคล้องกับสถานการณ์	4.20	0.45	มาก
<b>องค์ประกอบที่ 3 การคิดอย่างมีวิจารณญาณ</b>	<b>4.27</b>	<b>0.61</b>	<b>มาก</b>
3.1 ตั้งและตอบคำถามในประเด็นที่สนใจอย่างรอบด้าน	4.20	0.45	มาก
3.2 พิจารณาข้อดี ข้อเสีย คุณค่า และความสำคัญของสิ่งที่ทำ	4.40	0.55	มาก
3.3 ตัดสินใจเลือกทำหรือไม่ทำสิ่งใด ๆ อย่างมีเหตุผล	4.20	0.84	มาก
<b>องค์ประกอบที่ 4 การแก้ปัญหา</b>	<b>4.35</b>	<b>0.59</b>	<b>มาก</b>
4.1 ทำความเข้าใจปัญหาและระบุปัญหาที่ต้องการแก้ไข	4.00	0.71	มาก
4.2 ระบุแนวทางเลือกที่หลากหลายในการแก้ปัญหามีเหตุผล	4.40	0.55	มาก

ตาราง 30 (ต่อ)

รายการ	ผลการวิเคราะห์ข้อมูล		
	$\bar{x}$	S.D.	แปลความหมาย
4.3 ดำเนินการแก้ไขปัญหาตามแนวทางที่กำหนดไว้	4.60	0.55	มากที่สุด
4.4 สรุปผลการแก้ปัญหา	4.40	0.55	มาก
<b>องค์ประกอบที่ 5 การทำงานร่วมกับผู้อื่น</b>	<b>4.53</b>	<b>0.55</b>	<b>มากที่สุด</b>
5.1 ยอมรับความคิดเห็นของผู้อื่น	4.40	0.55	มาก
5.2 กล้าแสดงความคิดเห็นของตนเองอย่างมีเหตุผล	4.60	0.55	มากที่สุด
5.3 ปฏิบัติงานร่วมกับผู้อื่นจนสำเร็จลุล่วงอย่างมีประสิทธิภาพ	4.60	0.55	มากที่สุด
<b>องค์ประกอบที่ 6 การคิดสร้างสรรค์</b>	<b>4.40</b>	<b>0.55</b>	<b>มาก</b>
6.1 ระบุแนวทางการสร้างสรรค์ที่หลากหลายเพื่อแก้ปัญหาอย่างมีเหตุผล	4.40	0.55	มาก
6.2 คิดสร้างสรรค์ชิ้นงานที่แปลกใหม่	4.40	0.55	มาก
6.3 นำเสนอชิ้นงานด้วยแนวคิดที่แปลกใหม่อย่างสมเหตุสมผล	4.40	0.55	มาก
<b>องค์ประกอบที่ 7 การใช้สารสนเทศ สื่อและเทคโนโลยี</b>	<b>4.60</b>	<b>0.55</b>	<b>มากที่สุด</b>
7.1 ได้ใช้และเข้าถึงสารสนเทศ สื่อและเทคโนโลยีที่หลากหลาย	4.60	0.55	มากที่สุด
7.2 ได้ใช้เทคโนโลยีในการสร้างนวัตกรรมและการนำเสนอผลงาน	4.60	0.55	มากที่สุด
<b>รวมทั้งฉบับ</b>	<b>4.39</b>	<b>0.60</b>	<b>มาก</b>

จากตารางข้างต้นพบว่า ผลการตรวจสอบแบบวัดทักษะชีวิตโดยผู้เชี่ยวชาญมีคุณภาพในภาพรวมอยู่ในระดับมาก ( $\bar{x} = 4.39$ ,  $S.D. = 0.60$ ) แสดงว่า แบบวัดทักษะชีวิตนี้มีความเที่ยงตรงเชิงเนื้อหา ผู้เชี่ยวชาญได้เสนอแนะให้ใช้ภาษาที่กระชับและชัดเจนยิ่งขึ้น ซึ่งผู้วิจัยได้ปรับปรุงแบบวัดตามที่ผู้เชี่ยวชาญได้เสนอแนะมาให้เหมาะสมยิ่งขึ้น

หลังจากนั้น ผู้วิจัยได้ตรวจสอบคุณภาพด้านความเชื่อมั่น (Reliability) ของแบบวัดความเชื่อมั่นในการสื่อสารภาษาอังกฤษและทักษะชีวิตโดยใช้สัมประสิทธิ์อัลฟา ซึ่งได้มาจากการนำไปทดลองซ้ำในขั้นตอนของการศึกษานำร่อง พบว่า แบบวัดความเชื่อมั่นในการสื่อสารภาษาอังกฤษมีความเชื่อมั่น .927 และแบบวัดทักษะชีวิตมีความเชื่อมั่น .892 แล้วนำแบบวัดไปใช้ในการทดลองกับกลุ่มตัวอย่างต่อไป

การปรับปรุงรูปแบบการจัดการเรียนรู้ที่เสริมสร้างความเชื่อมั่นในการสื่อสารภาษาอังกฤษและทักษะชีวิต สำหรับผู้เรียนระดับมัธยมศึกษาตอนต้น หลังจากการตรวจสอบคุณภาพเบื้องต้นของรูปแบบการจัดการเรียนรู้ เครื่องมือที่ใช้ประกอบรูปแบบและข้อเสนอแนะของผู้เชี่ยวชาญเพื่อนำไปพัฒนาฉบับร่างที่ 2 สรุปผลได้ดังตาราง 31

ตาราง 31 ผลของการปรับปรุงรูปแบบการจัดการเรียนรู้เพื่อนำไปพัฒนาฉบับร่างที่ 2

ประเด็นที่ต้องปรับปรุง	รายละเอียดที่ได้ปรับปรุง	ผลของการปรับปรุงเพื่อพัฒนาฉบับร่างที่ 2
1. ปรับหลักการของรูปแบบให้ครอบคลุมเป้าหมายและวิธีการต่าง ๆ ของรูปแบบ 2. การจัดกิจกรรมการเรียนรู้ด้านความเชื่อมั่นในการสื่อสารภาษาอังกฤษมีความชัดเจน แต่ด้านทักษะชีวิตยังไม่ชัดเจน 3. ควรสะท้อนตัวชี้วัด	1. ปรับปรุงหลักการของรูปแบบเป็น 4 ข้อ ครอบคลุมวัตถุประสงค์ การจัดการเรียนรู้และการวัดและประเมินผล และบทบาทของครูและผู้เรียน 2. ปรับปรุงวัตถุประสงค์เป็น 2 ข้อ ที่เน้นองค์ประกอบ	<b>1. หลักการของรูปแบบ 4 ข้อ</b> 1. การจัดการเรียนมุ่งส่งเสริมผู้เรียนให้กล้าแสดงออกทักษะการสื่อสารภาษาอังกฤษทั้ง 4 ทักษะคือ การฟัง การพูด การอ่าน และการเขียน โดยสอดแทรกเนื้อหาทั้งคำศัพท์และหลักการใช้ภาษาในแต่ละขั้นตอนของการจัดการเรียนรู้ เพื่อเสริมสร้างความเชื่อมั่นในการสื่อสารภาษาอังกฤษแก่ผู้เรียน 2. การจัดการเรียนมุ่งส่งเสริมให้ผู้เรียนใช้ทักษะชีวิต มีปฏิสัมพันธ์ในการทำงานเป็นกลุ่ม กล้าพูด กล้าคิด กล้าแสดงออก รู้จักแก้ปัญหา



ตาราง 31 (ต่อ)

ประเด็นที่ต้องปรับปรุง	รายละเอียดที่ได้ปรับปรุง	ผลของการปรับปรุงเพื่อพัฒนาฉบับร่างที่ 2
<p>ของแต่ละองค์ประกอบของทักษะชีวิตในแต่ละขั้นตอนการจัดกิจกรรมการเรียนรู้</p> <p>4. วัดและประเมินผลให้สอดคล้องกับกิจกรรมการเรียนรู้</p> <p>5. ควรกำหนดบทบาทของครูและผู้เรียนให้ชัดเจนในแต่ละขั้นตอนของกิจกรรม</p> <p>6. นำแบบวัดที่พัฒนาไปใช้จริง</p> <p>7. นำรูปแบบนี้ไปทดลองใช้ก่อน</p> <p>8. ในแต่ละหน่วยการเรียนรู้ควรระบุให้ชัดเจนว่าจะพัฒนาความเชื่อมั่นในการสื่อสารภาษาอังกฤษและทักษะชีวิตตาม</p>	<p>ของความเชื่อมั่นในการสื่อสารภาษาอังกฤษและทักษะชีวิต และปรับสำนวนภาษาให้เหมาะสม</p> <p>3. ปรับปรุงรายละเอียดของกระบวนการจัดการเรียนรู้ในแต่ละขั้นตอน ที่เสริมสร้างความเชื่อมั่นในการสื่อสารภาษาอังกฤษและทักษะชีวิตให้เชื่อมโยง กับแนวคิด/ทฤษฎีที่นำมาพัฒนารูปแบบ 4. ปรับแนวทางการวัดและประเมินผลให้สอดคล้องกับกิจกรรมการจัดการเรียนรู้ และได้เพิ่มเติมวิธีการวัดและประเมินผลก่อนระหว่าง และหลังการใช้รูปแบบ</p> <p>5. ปรับปรุงบทบาท</p>	<p>และสืบค้นข้อมูลในการเรียนรู้ กล้าสะท้อนคิดและประเมินผลเพื่อพัฒนาการเรียนรู้ของตนเองและผู้อื่น</p> <p>3. การจัดการเรียนรู้เน้นการโค้ชและการเสริมแรงเพื่อกระตุ้นผู้เรียนให้กล้าแสดงออกทักษะการสื่อสารภาษาอังกฤษและการทำกิจกรรมกลุ่มอย่างต่อเนื่อง เพื่อเสริมสร้างความเชื่อมั่นในการสื่อสารภาษาอังกฤษและทักษะชีวิตแก่ผู้เรียน</p> <p>4. การจัดการเรียนรู้เน้นการประเมินผลตามสภาพจริง (Authentic assessment) โดยใช้วิธีการประเมินที่หลากหลาย ประเมินหลายช่วงเวลา ใช้ผู้ประเมินหลายฝ่ายและสะท้อนผลการประเมินสู่การพัฒนาผู้เรียน</p> <p>2. วัตถุประสงค์ของรูปแบบมี 2 ข้อ คือ 1) เพื่อส่งเสริมผู้เรียนให้มีความเชื่อมั่นในการสื่อสารภาษาอังกฤษด้านความกล้าหาญในการสื่อสารภาษาอังกฤษ ความตั้งใจพยายามในการสื่อสารภาษาอังกฤษ และการรับรู้ความสามารถในการสื่อสารภาษาอังกฤษของตนเอง และ 2) เพื่อส่งเสริมผู้เรียนให้มีทักษะชีวิตด้านการสื่อสารอย่างมีประสิทธิภาพ การสร้างสัมพันธภาพที่ดีกับผู้อื่น การคิดอย่างมีวิจารณญาณ การแก้ปัญหา การทำงานร่วมกับผู้อื่น การคิดสร้างสรรค์ และการใช้สารสนเทศ สื่อและ</p>

ตาราง 31 (ต่อ)

ประเด็นที่ต้องปรับปรุง	รายละเอียดที่ได้ปรับปรุง	ผลของการปรับปรุงเพื่อพัฒนาฉบับร่างที่ 2
<p>ตัวชี้วัดใดบ้าง</p> <p>9. ให้ระบุจุดประสงค์การเรียนรู้ด้านทักษะชีวิตในตารางสรุปของแต่ละหน่วยให้ชัดเจน</p>	<p>ของครูและผู้เรียนให้ชัดเจนยิ่งขึ้นในแต่ละขั้นตอนของการจัดการเรียนรู้</p> <p>6. ผู้วิจัยได้นำรูปแบบและเครื่องมือประกอบรูปแบบไปทดลองใช้จริง</p> <p>7. ผู้วิจัยได้นำรูปแบบและเครื่องมือประกอบรูปแบบไปใช้จริงกับกลุ่มตัวอย่าง</p> <p>8. ปรับปรุงโดยการเพิ่มเติมตัวชี้วัดของความเชื่อมั่นในการสื่อสารภาษาอังกฤษและทักษะชีวิตในหัวข้อสาระการเรียนรู้ของแต่ละหน่วยการเรียนรู้</p> <p>9. ปรับปรุงจุดประสงค์การเรียนรู้โดยการระบุองค์ประกอบของทักษะชีวิตในโครงสร้างของแต่ละหน่วยการเรียนรู้</p>	<p>เทคโนโลยี</p> <p>3. ขั้นตอนการจัดการเรียนรู้มี 5 ขั้นตอนถูกปรับให้สอดคล้องกับหลักการและวัตถุประสงค์การเรียนรู้ มีการระบุตัวชี้วัดของแต่ละองค์ประกอบของความเชื่อมั่นในการสื่อสารภาษาอังกฤษและทักษะชีวิตในแต่ละขั้นตอน</p> <p>4. การวัดและประเมินผลได้กำหนดวิธีการวัดเครื่องมือวัด ผู้ประเมินหลายฝ่าย วัดและประเมินหลายครั้งสอดคล้องกับจุดประสงค์ และกำหนดเกณฑ์การให้คะแนนแบบรูบริก (Scoring rubrics)</p> <p>5. บทบาทของครู คือ เป็นโค้ช (Coach) และผู้ช่วยเหลือ (Facilitator) และผู้เรียนเป็นผู้ใฝ่เรียนรู้ (Learning person) ซึ่งระบุในแต่ละขั้นตอนของการจัดการเรียนรู้</p> <p>6. รูปแบบและเครื่องมือประกอบรูปแบบถูกนำไปทดลองใช้จริงในขั้นตอนการศึกษานำร่อง (Pilot study)</p> <p>7. รูปแบบและเครื่องมือประกอบรูปแบบไปใช้จริงกับกลุ่มตัวอย่าง จำนวน 33 คน</p> <p>8. โครงสร้างหน่วยการเรียนรู้ประกอบด้วย ชื่อหน่วย ขั้นตอนการจัดการเรียนรู้ จำนวนคาบ องค์ประกอบและตัวชี้วัดของความเชื่อมั่นในการสื่อสารภาษาอังกฤษและทักษะชีวิต</p> <p>9. จุดประสงค์การเรียนรู้มีการกำหนดเป็นรายคาบ ซึ่งจะประกอบด้วยตัวชี้วัดของของความเชื่อมั่นในการสื่อสารภาษาอังกฤษและทักษะชีวิต</p>

ผู้วิจัยได้พัฒนารูปแบบการจัดการเรียนรู้ที่เสริมสร้างความเชื่อมั่นในการสื่อสารภาษาอังกฤษและทักษะชีวิต สำหรับผู้เรียนระดับมัธยมศึกษาตอนต้น (ฉบับร่างที่ 2) ดังนี้

## **รูปแบบการจัดการเรียนรู้เสริมสร้างความเชื่อมั่นในการสื่อสารภาษาอังกฤษ และทักษะชีวิตสำหรับผู้เรียนระดับมัธยมศึกษาตอนต้น (ฉบับร่างที่ 2)**

### **1. หลักการของรูปแบบ**

1.1 การจัดการเรียนมุ่งส่งเสริมผู้เรียนให้กล้าแสดงออกทักษะการสื่อสารภาษาอังกฤษทั้ง 4 ทักษะคือ การฟัง การพูด การอ่าน และการเขียน โดยสอดแทรกเนื้อหาทั้งคำศัพท์และหลักการใช้ภาษาในแต่ละขั้นตอนของการจัดการเรียนรู้ เพื่อเสริมสร้างความเชื่อมั่นในการสื่อสารภาษาอังกฤษแก่ผู้เรียน

1.2 การจัดการเรียนมุ่งส่งเสริมให้ผู้เรียนใช้ทักษะชีวิต มีปฏิสัมพันธ์ในการทำงานเป็นกลุ่ม กล้าพูด กล้าคิด กล้าแสดงออก รู้จักแก้ปัญหาและสืบค้นข้อมูลในการเรียนรู้ กล้าสะท้อนคิดและประเมินผลเพื่อพัฒนาการเรียนรู้ของตนเอง

1.3 การจัดการเรียนเน้นการโค้ชและการเสริมแรง เพื่อกระตุ้นผู้เรียนให้กล้าแสดงออกทักษะการสื่อสารภาษาอังกฤษและการทำกิจกรรมกลุ่มอย่างต่อเนื่อง เพื่อเสริมสร้างความเชื่อมั่นในการสื่อสารภาษาอังกฤษและทักษะชีวิตแก่ผู้เรียน

1.4 การจัดการเรียนเน้นการประเมินผลตามสภาพจริง (Authentic assessment) โดยใช้วิธีการประเมินที่หลากหลาย ประเมินหลายช่วงเวลา ใช้ผู้ประเมินหลายฝ่ายและสะท้อนผลการประเมินสู่การพัฒนาผู้เรียน

### **2. วัตถุประสงค์ของรูปแบบ**

2.1 เพื่อส่งเสริมผู้เรียนให้มีความเชื่อมั่นในการสื่อสารภาษาอังกฤษ ด้านความกล้าหาญในการสื่อสารภาษาอังกฤษ ความตั้งใจพยายามในการสื่อสารภาษาอังกฤษ และการรับรู้ความสามารถในการสื่อสารภาษาอังกฤษของตนเอง

2.2 เพื่อส่งเสริมผู้เรียนให้มีทักษะชีวิต ด้านการสื่อสารอย่างมีประสิทธิภาพ การสร้างสัมพันธภาพที่ดีกับผู้อื่น การคิดอย่างมีวิจารณญาณ การแก้ปัญหา การทำงานร่วมกับผู้อื่น การคิดสร้างสรรค์ และการใช้สารสนเทศ สื่อและเทคโนโลยี

### **3. ขั้นตอนการจัดการเรียนรู้ของรูปแบบ**

ขั้นตอนการจัดการเรียนรู้ที่เสริมสร้างความเชื่อมั่นในการสื่อสารภาษาอังกฤษและทักษะชีวิต สำหรับผู้เรียนระดับมัธยมศึกษาตอนต้น ประกอบด้วย 5 ขั้นตอน รายละเอียดของแต่ละขั้นตอนมีดังนี้

**ขั้นตอนที่ 1 แลกเปลี่ยนประสบการณ์ (Exchange the experiences)** เป็นการจัดการเรียนรู้ที่ให้ผู้เรียนเรียนรู้จากสื่อ นวัตกรรมที่หลากหลายและน่าสนใจ ในสภาพแวดล้อมที่เอื้อต่อการเรียนรู้ เปิดโอกาสให้ผู้เรียนได้คิดเชื่อมโยงประสบการณ์เดิมกับเรื่องที่จะเรียนรู้ใหม่ มีการแลกเปลี่ยนความรู้หรือประสบการณ์ที่เกี่ยวข้องกับเรื่องที่กำลังเรียน ครูและผู้เรียนร่วมกันเรียนรู้ คำศัพท์ หลักการใช้ภาษา คติวิเคราะห์ แลกเปลี่ยนประสบการณ์ที่เกี่ยวข้องกับเรื่องที่เรียน ผู้เรียนร่วมกันวิเคราะห์ปัญหาที่พบในการเรียนและกำหนดจุดประสงค์การเรียนรู้เพื่อแก้ปัญหา ครูคอยให้กำลังใจ เสริมแรงผู้เรียน ใช้คำถามเพื่อกระตุ้นความสนใจของผู้เรียนและการใช้ภาษาอังกฤษในการสื่อสารตลอดเวลา

ขั้นแลกเปลี่ยนประสบการณ์ มาจากแนวคิด 1) ทฤษฎีการเรียนรู้ทางสังคม (Social learning theory) เชื่อว่า การเรียนรู้จะเกิดขึ้นได้ดีเมื่อได้ทำกิจกรรมทางสังคม สิ่งแวดล้อม บุคคลรอบตัว และการได้แสดงออกทางพฤติกรรมหรือกิจกรรมต่าง ๆ ผ่านการมอง การได้ยิน และการปฏิบัติ ตามจากสิ่งรอบตัว 2) ทฤษฎีเซลล์กระจกเงา (Mirror neuron theory) เชื่อว่า การเรียนรู้จะสามารถเกิดขึ้นได้จากการรับข้อมูลผ่านการมองเห็น การสัมผัส การได้ยินหรือการดมกลิ่น เพื่อนำมาสู่การเลียนแบบพฤติกรรมของผู้อื่น 3) การโค้ชเพื่อการรู้คิด (Cognitive coaching) เป็นกระบวนการที่จะช่วยพัฒนาผู้เรียนทั้งด้านความรู้ ความสามารถ การคิด ตลอดจนคุณลักษณะอันพึงประสงค์ จึงต้องมีการกำหนดจุดมุ่งหมายการโค้ชเพื่อให้ผู้เรียนเกิดการเรียนรู้ด้วยตนเอง (Self-learning) อย่างต่อเนื่องและเต็มศักยภาพ 4) ทฤษฎีการเสริมแรง (Reinforcement theory) เป็นวิธีการหรือเครื่องมือสำคัญที่จะช่วยให้ผู้เรียนมีการเรียนรู้ที่มีประสิทธิภาพและคงทนยิ่งขึ้น ครูจึงต้องกำหนดจุดประสงค์ในการจัดการเรียนรู้และการเสริมแรง 5) การสะท้อนคิด (Reflection) เป็นกระบวนการเรียนรู้ที่ให้ผู้เรียนสามารถเรียนรู้ได้จากการใช้ความคิด ไตร่ตรอง เชื่อมโยงความรู้สึกและประสบการณ์ ผู้เรียนได้แลกเปลี่ยนประสบการณ์ที่เกี่ยวข้องกับสิ่งที่กำลังให้ความสนใจอย่างมีเหตุผล และ 6) การสอนภาษาเพื่อการสื่อสาร (The communicative language teaching) ซึ่งเป็นแนวการสอนภาษาอังกฤษที่เน้นทักษะการสื่อสาร การปฏิสัมพันธ์ในการเรียนรู้และการเตรียมพร้อมในการเรียนรู้คำศัพท์และหลักการใช้ภาษา

**ขั้นตอนที่ 2 สร้างความเชื่อมั่น (Create the confidence)** เป็นการจัดการเรียนรู้ที่ให้ผู้เรียนได้ฝึกทักษะทางภาษาด้านการฟังและการพูดตามตัวแบบ ตามรูปแบบการสอนการฟังและการพูด ในสถานการณ์ที่น่าสนใจและสอดคล้องกับชีวิตจริงและขอบเขตข้อมูลต่าง ๆ ที่กำหนดไว้ ผู้เรียนได้ใช้ภาษาอังกฤษในการสื่อสารตลอดเวลา ได้มีปฏิสัมพันธ์กับผู้อื่นเป็นคู่หรือเป็นกลุ่ม และให้ทุกคนได้มีโอกาสพูดหรือนำเสนอ ครูคอยให้คำแนะนำและการเสริมแรง และร่วมกันประเมินผลทักษะการฟัง

และการพูด และสังเกตเพื่อประเมินการสื่อสารอย่างมีประสิทธิภาพ การสร้างสัมพันธภาพที่ดีและการทำงานร่วมกับผู้อื่น

ขั้นสร้างความเชื่อมั่น มาจากแนวคิด 1) ทฤษฎีการเรียนรู้ทางสังคม (Social learning theory) เชื่อว่า การเรียนรู้เกิดขึ้นจากทำกิจกรรมทางสังคม สิ่งแวดล้อม บุคคลรอบตัว และการแสดงออกทางพฤติกรรมหรือกิจกรรมต่าง ๆ ผ่านการมอง การได้ยิน การจดจำและการปฏิบัติตามจากสิ่งรอบตัว จากการปฏิสัมพันธ์กันเป็นกลุ่ม 2) ทฤษฎีเซลล์กระจกเงา (Mirror neuron theory) เชื่อว่า การเรียนรู้จะสามารถเกิดขึ้นได้จากการรับข้อมูลผ่านการมองเห็น การสัมผัส การได้ยินหรือการดมกลิ่น เพื่อนำมาสู่การเลียนแบบพฤติกรรม ซึ่งจะช่วยให้ผู้เรียนกล้าสื่อสารภาษาอังกฤษ 3) การโค้ชเพื่อการรู้คิด (Cognitive coaching) เป็นกระบวนการที่จะช่วยพัฒนาผู้เรียนทั้งด้านความรู้ ความสามารถ การคิด ตลอดจนคุณลักษณะอันพึงประสงค์ จึงต้องมีการโค้ชอย่างต่อเนื่องเพื่อให้ผู้เรียนได้เรียนรู้เต็มศักยภาพ 4) ทฤษฎีการเสริมแรง (Reinforcement theory) เป็นวิธีการหรือเครื่องมือสำคัญที่จะช่วยให้ผู้เรียนมีการเรียนรู้ที่มีประสิทธิภาพและคงทนยิ่งขึ้น ครูจึงดำเนินการให้การเสริมแรง และ 5) การสอนภาษาเพื่อการสื่อสาร (The communicative language teaching) ซึ่งเป็นแนวการสอนภาษาอังกฤษที่เน้นทักษะการสื่อสารด้านการฟังและการพูดอย่างต่อเนื่องในชั้นเรียนในสถานการณ์ที่น่าสนใจ

**ขั้นตอนที่ 3 สร้างผลงานร่วมกัน (Co-operate the works)** เป็นการจัดการเรียนรู้เน้นการฝึกทักษะการสื่อสารด้านการอ่านและการเขียนเป็นส่วนใหญ่ แต่ยังใช้ทักษะการฟังและการพูดด้วย ผู้เรียนได้มีปฏิสัมพันธ์กับผู้อื่นเป็นกลุ่มประมาณ 3-4 คน ผู้เรียนได้อ่านบทอ่านที่เกี่ยวกับปัญหาที่น่าสนใจในชีวิตประจำวันตามรูปแบบการสอนอ่าน คิดวิเคราะห์เนื้อหา และสรุปแนวทางแก้ปัญหาที่พบเจอจากเรื่องที่อ่าน แล้วร่วมกันแก้ปัญหา ผู้เรียนร่วมสร้างชิ้นงานโดยการเขียน และนำเสนอชิ้นงานเพื่อนในกลุ่มคอยให้ความช่วยเหลือการเรียนรู้มากขึ้น ครูคอยช่วยเหลือ ให้กำลังใจและกระตุ้นการใช้ภาษาอังกฤษในการสื่อสารการแลกเปลี่ยนความรู้ ประสบการณ์ในการสร้างชิ้นงาน การทำงานอย่างเป็นขั้นตอน มีการนำเสนอชิ้นงานในกลุ่มหรือหน้าชั้นเรียน และประเมินทักษะการอ่านและการเขียน และทักษะชีวิต

ขั้นสร้างผลงานร่วมกันมาจากแนวคิด 1) ทฤษฎีการเรียนรู้ทางสังคม (Social learning theory) เชื่อว่า การเรียนรู้จะเกิดขึ้นได้ดีเมื่อได้ทำกิจกรรมทางสังคม สิ่งแวดล้อม บุคคลรอบตัว และการได้แสดงออกทางพฤติกรรมหรือกิจกรรมต่าง ๆ ผ่านการมอง การได้ยิน และการปฏิบัติตามจากสิ่งรอบตัว ผู้เรียนได้ปฏิสัมพันธ์กันในการทำงานกลุ่ม 2) ทฤษฎีเซลล์กระจกเงา (Mirror neuron theory) เชื่อว่า การเรียนรู้จะสามารถเกิดขึ้นได้จากการรับข้อมูลผ่านการมองเห็น การสัมผัส การได้ยินหรือการดมกลิ่น เพื่อนำมาสู่การเลียนแบบพฤติกรรมของผู้อื่น ทำให้การเรียนรู้เกิดจากการ

ทำกิจกรรมร่วมกับผู้อื่น 3) การโค้ชเพื่อการรู้คิด (Cognitive coaching) เป็นกระบวนการที่จะช่วยพัฒนาผู้เรียนทั้งด้านความรู้ ความสามารถ การคิด ตลอดจนคุณลักษณะอันพึงประสงค์ ผู้เรียนได้รับกำลังใจและการกระตุ้นที่ดีจากครู ทำให้เรียนรู้ได้เต็มศักยภาพ 4) ทฤษฎีการเสริมแรง (Reinforcement theory) เป็นวิธีการหรือเครื่องมือสำคัญที่จะช่วยให้ผู้เรียนมีการเรียนรู้ที่มีประสิทธิภาพและคงทนยิ่งขึ้น จนสามารถพัฒนาการเรียนรู้ได้เต็มศักยภาพ 5) การสะท้อนคิด (Reflection) เป็นกระบวนการเรียนรู้ที่ช่วยให้ผู้เรียนใช้ความคิด ไตร่ตรอง เชื่อมโยงความรู้สึกและประสบการณ์ ทำให้ผู้เรียนได้แลกเปลี่ยนความรู้ ความคิด ประสบการณ์ถึงประเด็นต่าง ๆ ในการทำชิ้นงานได้อย่างมีเหตุผล 6) การสอนภาษาเพื่อการสื่อสาร (The communicative language teaching) ซึ่งเป็นแนวการสอนภาษาอังกฤษที่เน้นทักษะการสื่อสาร ในขั้นตอนนี้จะเน้นผู้เรียนให้ได้ฝึกทักษะการอ่านและการเขียนภาษาอังกฤษอย่างมั่นใจ และ 7) การสอนโดยยึดภาระงานเป็นฐาน (Task-based approach) เป็นแนวการสอนที่เน้นผู้เรียนได้ลงมือปฏิบัติหรือลงมือทำชิ้นงาน มีการปฏิสัมพันธ์ในการทำงานอย่างเป็นระบบ จนสามารถใช้ภาษาอังกฤษในการสร้างชิ้นงานและนำเสนอชิ้นงานได้

**ขั้นตอนที่ 4 เรียนรู้การสะท้อนคิด (Learn the reflections)** เป็นการจัดการเรียนรู้ที่เน้นผู้เรียนได้มีปฏิสัมพันธ์กับผู้อื่น ผู้เรียนกล้าคิด กล้าตัดสินใจและกล้าแสดงออกทางความคิดที่เกี่ยวกับความรู้ ทักษะ และเจตคติต่อการใช้ทักษะการสื่อสารภาษาอังกฤษ การใช้ทักษะชีวิต การสร้างชิ้นงานและการนำเสนอชิ้นงานที่ผ่านมา ว่ามีข้อดี ข้อเสียอะไรบ้าง และมีข้อเสนอแนะอะไรบ้าง เพื่อปรับความรู้ ความเข้าใจของผู้เรียนเกี่ยวกับเนื้อหา การจัดการเรียนรู้ และการประเมินผลให้ตรงกัน ครูคอยกระตุ้นความคิดของผู้เรียนด้วยคำถามสำคัญ ให้กำลังใจและการเสริมแรง และร่วมกันสังเกตเพื่อประเมินทักษะชีวิตต่าง ๆ

ขั้นเรียนรู้การสะท้อนคิดมาจากแนวคิด 1) ทฤษฎีการเรียนรู้ทางสังคม (Social learning theory) เชื่อว่า การเรียนรู้จะเกิดขึ้นได้ดีเมื่อได้ทำกิจกรรมทางสังคม สิ่งแวดล้อม บุคคลรอบตัวและการได้แสดงออกทางพฤติกรรมหรือกิจกรรมต่าง ๆ การทำงานกลุ่ม การสังเกตเพื่อนและครู จนเกิดแรงจูงใจที่จะนำไปปรับใช้กับตัวเอง 2) ทฤษฎีเซลล์กระจกเงา (Mirror neuron theory) เชื่อว่า การเรียนรู้จะสามารถเกิดขึ้นได้จากการรับข้อมูลผ่านการมองเห็น การสัมผัส การได้ยินหรือการดมกลิ่น ผู้เรียนเกิดการเลียนแบบทางความคิดและกล้าเสนอความคิดของตนเอง 3) การโค้ชเพื่อการรู้คิด (Cognitive coaching) เป็นกระบวนการที่จะช่วยพัฒนาผู้เรียนทั้งด้านความรู้ ความสามารถ การคิด ตลอดจนคุณลักษณะอันพึงประสงค์ การที่ผู้เรียนได้รับการให้กำลังใจและการกระตุ้นที่ดีจากครู จะช่วยให้ผู้เรียนกล้าคิด กล้าตัดสินใจและกล้าแสดงออกทางความคิดในประเด็นต่าง ๆ 4) ทฤษฎีการเสริมแรง (Reinforcement theory) เป็นวิธีการหรือเครื่องมือสำคัญที่ทำให้ผู้เรียนมีการเรียนรู้ที่มี

ประสิทธิภาพ คงทนและกล้าแสดงออกทางความคิดได้เต็มศักยภาพ 5) การสะท้อนคิด (Reflection) เป็นกระบวนการเรียนรู้ที่เน้นผู้เรียนได้ใช้ความคิด ไตร่ตรอง เชื่อมโยงความรู้สึกและประสบการณ์ ผู้เรียนได้แลกเปลี่ยนความคิด ประสบการณ์ที่เกี่ยวข้องกับสิ่งที่กำลังทำ ร่วมกันสรุปประเด็นสำคัญ เพื่อนำไปสู่การปรับปรุงให้ดีขึ้น และ 6) การสอนโดยยึดภาระงานเป็นฐาน (Task-based approach) เป็นแนวการสอนที่เน้นให้ผู้เรียนได้ลงมือปฏิบัติ แสดงความคิดเห็นหรือทำชิ้นงานเป็นกลุ่ม

**ขั้นตอนที่ 5 กระตุ้นการประเมินผล (Stimulate the assessment)** เป็นการจัดการเรียนรู้ที่เน้นการปฏิสัมพันธ์กับผู้อื่นเป็นกลุ่ม นำเสนอชิ้นงานที่สมบูรณ์เป็นกลุ่มอีกครั้ง เพื่อนในกลุ่มคอยให้ความช่วยเหลือการเรียนรู้ ร่วมกันสังเกต ประเมินผลชิ้นงานและการนำเสนอชิ้นงานของเพื่อน หลังจากนั้น ครูและผู้เรียนประเมินความเชื่อมั่นในการสื่อสารภาษาอังกฤษและทักษะชีวิต และประเมินความรู้ความเข้าใจด้วยแบบทดสอบ วิธีการที่ใช้ ได้แก่ การสังเกต การตรวจชิ้นงาน การประเมินการนำเสนอชิ้นงาน การประเมินความเชื่อมั่นในการสื่อสารภาษาอังกฤษ และทักษะชีวิต และการทดสอบ เครื่องมือที่ใช้ ได้แก่ แบบประเมินความเชื่อมั่นในการสื่อสารภาษาอังกฤษและทักษะชีวิต แบบประเมินชิ้นงานและการนำเสนอชิ้นงาน และแบบทดสอบ ครูคอยกระตุ้น ให้กำลังใจและให้ข้อเสนอแนะจากการประเมินเพื่อมุ่งให้ผู้เรียนนำไปพัฒนาตนเองต่อไป

ขั้นกระตุ้นการประเมินผล มาจากแนวคิด 1) การโค้ชเพื่อการรู้คิด (Cognitive coaching) เป็นกระบวนการที่จะช่วยพัฒนาผู้เรียนทั้งด้านความรู้ ความสามารถ การคิด ตลอดจนคุณลักษณะอันพึงประสงค์ ทำให้ผู้เรียนกล้าคิด กล้าตัดสินใจและกล้าเสนอแนะความคิดเห็นของตนเองในการประเมินผล และ 2) ทฤษฎีการเสริมแรง (Reinforcement theory) การเสริมแรงเป็นวิธีการหรือเครื่องมือสำคัญที่จะช่วยกระตุ้นผู้เรียนมีการเรียนรู้ได้เต็มศักยภาพและคงทนยิ่งขึ้น

#### 4. การวัดและประเมินผลของรูปแบบ

การวัดและประเมินผลการจัดการเรียนที่เสริมสร้างความเชื่อมั่นในการสื่อสารภาษาอังกฤษและทักษะชีวิต สำหรับผู้เรียนระดับมัธยมศึกษาตอนต้น ใช้การประเมินผลตามสภาพจริง (Authentic assessment) เป็นการวัดและประเมินผลเพื่อการปรับปรุงและพัฒนา (Assessment for improvement) ทั้ง แบบ Formative assessment และ Summative assessment และใช้ผู้ประเมินหลายฝ่าย ได้แก่ ผู้เรียนประเมินตนเอง เพื่อนประเมินเพื่อน และครูประเมินผู้เรียน โดยใช้วิธีการสังเกตพฤติกรรมของผู้เรียน การวัดความสามารถด้านความเชื่อมั่นในการสื่อสารภาษาอังกฤษและทักษะชีวิต การประเมินทักษะทางภาษา การตรวจชิ้นงานและการนำเสนอชิ้นงาน มีการประเมินผลหลายครั้งและใช้เครื่องมือที่หลากหลาย โดยการกำหนดตาม

เกณฑ์การให้คะแนนแบบรูบริก (Scoring rubrics) และสะท้อนผลการประเมินสู่การปรับปรุงและพัฒนาตนเอง ผู้วิจัยได้แบ่งการดำเนินการวัดและประเมินผลเป็น 3 ระยะ ดังต่อไปนี้

### ระยะที่ 1 ก่อนการใช้รูปแบบ

ในระยะนี้ เป็นการวัดและประเมินความรู้พื้นฐานเกี่ยวกับการสื่อสารภาษาอังกฤษของผู้เรียนในเรื่องที่กำลังจะเรียน และเกี่ยวกับความเชื่อมั่นในการสื่อสารภาษาอังกฤษและทักษะชีวิตของผู้เรียน เพื่อต้องการทราบว่าผู้เรียนมีพื้นฐานความรู้เกี่ยวกับการสื่อสารภาษาอังกฤษ ความเชื่อมั่นในการสื่อสารภาษาอังกฤษและทักษะชีวิตมากน้อยแค่ไหน จะเป็นข้อมูลให้ครูนำไปวางแผน ปรับปรุงการจัดกิจกรรมให้เหมาะสมและพัฒนาผู้เรียนเป็นรายบุคคล มีการประเมินก่อนเรียน (Pre-test) โดยใช้แบบวัดความเชื่อมั่นในการสื่อสารภาษาอังกฤษและทักษะชีวิตชนิดมาตราส่วนประมาณค่า 5 ระดับ แล้วรวบรวมข้อมูล วิเคราะห์ข้อมูล สรุปผลคะแนนที่ได้เป็นรายบุคคลและรายห้อง และนำข้อมูลที่ได้ไปเปรียบเทียบกับผลการประเมินความเชื่อมั่นในการสื่อสารภาษาอังกฤษและทักษะชีวิตของผู้เรียนภายหลังเข้าร่วมกิจกรรมการจัดการเรียนรู้ด้วยรูปแบบที่พัฒนาขึ้นมา เพื่อศึกษาพัฒนาการของความเชื่อมั่นในการสื่อสารภาษาอังกฤษและทักษะชีวิตของผู้เรียน

### ระยะที่ 2 ระหว่างการใช้รูปแบบ

ในระยะนี้เรียกว่า การวัดและประเมินผลขณะเรียนรู้ (Assessment as learning) เป็นการติดตาม ตรวจสอบพัฒนาการของผู้เรียนว่าบรรลุผลตามจุดประสงค์ของแผนการจัดการเรียนรู้หรือไม่ มากน้อยแค่ไหน โดยผู้เรียนเป็นผู้ประเมินตนเอง เพื่อนประเมินเพื่อนและครูประเมินผู้เรียนในระหว่างการจัดการเรียนรู้ โดยใช้วิธีการสังเกตพฤติกรรมการเรียนรู้ของผู้เรียน การประเมินทักษะทางภาษา การประเมินชิ้นงานและการนำเสนอชิ้นงาน เครื่องมือที่ใช้ได้แก่ แบบประเมินทักษะทางภาษา แบบบันทึกหลังสอน แบบประเมินชิ้นงานและการนำเสนอชิ้นงาน มีการประเมินหลายครั้งเพื่อให้ผู้เรียนได้ปรับปรุงตนเองและผู้อื่นได้เรียนรู้อย่างเต็มศักยภาพ และครูนำข้อมูลที่ได้มาปรับปรุงการจัดการเรียนรู้ในหน่วยการเรียนรู้ต่อไปหรือการประเมินผลหลังเรียนให้สมบูรณ์ยิ่งขึ้น

### ระยะที่ 3 หลังการใช้รูปแบบ

ในระยะนี้ เป็นการวัดและประเมินผลเพื่อตรวจสอบว่าผู้เรียนเกิดการเรียนรู้ตามวัตถุประสงค์หรือไม่ และผู้เรียนมีความเชื่อมั่นในการสื่อสารภาษาอังกฤษและทักษะชีวิตมากน้อยเพียงใด เป็นการประเมินผลการจัดการเรียนรู้ (Assessment of learning) โดยการทำแบบวัดความเชื่อมั่นในการสื่อสารภาษาอังกฤษและทักษะชีวิต ชนิดมาตราส่วนประมาณค่า 5 ระดับ แล้วรวบรวมข้อมูล วิเคราะห์ข้อมูล สรุปผลคะแนนที่ได้เป็นรายบุคคลและรายห้อง และนำข้อมูลที่ได้ไปเปรียบเทียบกับผลการประเมินก่อนเข้าร่วมกิจกรรมการเรียนรู้ เพื่อดูพัฒนาการของความเชื่อมั่นในการสื่อสาร



ภาษาอังกฤษและทักษะชีวิตของผู้เรียน โดยผู้เรียนประเมินตนเอง ครุ นำผลการประเมินไปปรับปรุงและพัฒนาผู้เรียนและการจัดการเรียนรู้ต่อไป

### 5. บทบาทของครูและผู้เรียน

ครูถือเป็นบุคคลสำคัญในการจัดการเรียนรู้ที่เสริมสร้างความเชื่อมั่นในการสื่อสารภาษาอังกฤษและทักษะชีวิต ครูแสดงบทบาทเป็นโค้ช (Coach) คอยกระตุ้นผู้เรียนด้วยคำถามอย่างมีเป้าหมายในทุกขั้นตอนของการจัดการเรียนรู้ และผู้ให้ความช่วยเหลือ (Facilitator) แก่ผู้เรียนด้วยความรักและความเข้าใจอย่างใกล้ชิด ครูคอยจัดเตรียมความพร้อมก่อนการจัดการเรียนรู้ จัดการเรียนรู้ตามขั้นตอน วัดและประเมินผลผู้เรียนเป็นระยะเพื่อการปรับปรุงและพัฒนา ให้คำแนะนำและการเสริมแรงแก่ผู้เรียนให้กล้าแสดงออกถึงความรู้ความสามารถในการสื่อสารภาษาอังกฤษและทักษะชีวิตของตนเองได้เต็มตามศักยภาพอย่างต่อเนื่อง

ผู้เรียนเป็นผู้ปฏิบัติกิจกรรมการเรียนรู้ แสดงบทบาทเป็นผู้ใฝ่เรียนรู้ (Learning person) มีความตั้งใจพยายามและกล้าแสดงออกทักษะการสื่อสารภาษาอังกฤษอย่างมั่นใจ รู้จักค้นคว้าหาความรู้ กล้าคิด กล้าทำ กล้าแสดงความคิดเห็น มีปฏิสัมพันธ์ที่ดีกับผู้อื่นในการปฏิบัติงานกลุ่ม ให้ความร่วมมือและสามารถทำงานร่วมกับผู้อื่นได้จนเกิดความเชื่อมั่นในการสื่อสารภาษาอังกฤษและทักษะชีวิตที่เหมาะสม

บทบาทของครูและผู้เรียนในการเรียนรู้ตามรูปแบบการจัดการเรียนรู้ที่เสริมสร้างความเชื่อมั่นในการสื่อสารภาษาอังกฤษและทักษะชีวิตในแต่ละขั้นตอนการจัดการเรียนรู้ ดังต่อไปนี้

#### ขั้นตอนที่ 1 แลกเปลี่ยนประสบการณ์ (Exchange the experiences)

##### บทบาทของครู

1. จัดบรรยากาศ สิ่งแวดล้อมที่น่าสนใจเหมาะแก่การเรียนรู้
2. เตรียมสื่อ สารสนเทศที่สร้างความสนใจของผู้เรียนให้พร้อม และใช้อุปกรณ์ที่ทันสมัย
3. ชักถาม สนทนาด้วยภาษาอังกฤษเพื่อกระตุ้นความเชื่อมั่นในการสื่อสารภาษาอังกฤษของผู้เรียน
4. ส่งเสริมให้ผู้เรียนแลกเปลี่ยนความรู้ ประสบการณ์เกี่ยวกับเรื่องที่กำลังเรียน
5. ชี้แจงจุดประสงค์เพื่อแก้ปัญหาที่พบ
6. นำเสนอคำศัพท์ หลักการใช้ภาษาที่ต้องใช้ในการเรียนรู้
7. ให้กำลังใจและเสริมแรงผู้เรียนให้กล้าแสดงออก

##### บทบาทของผู้เรียน

1. ให้ความสนใจ ตั้งใจและพยายามสื่อสารด้วยภาษาอังกฤษ

กับผู้อื่น

2. ตั้งใจฟัง กล่าวคิด กล่าวพูด และกล่าวเสนอแนะหรือแลกเปลี่ยนความรู้ ประสบการณ์

3. ให้ความร่วมมือในการทำกิจกรรมร่วมกับผู้อื่นด้วยดี

## ขั้นตอนที่ 2 สร้างความเชื่อมั่น (Create the confidence)

### บทบาทของครู

ทันสมัย

1. เตรียมสื่อ สารสนเทศที่เร้าความสนใจของผู้เรียนให้พร้อม และใช้อุปกรณ์ที่

กลุ่ม

2. กระตุ้นผู้เรียนทุกคนได้ฝึกทักษะการฟังและการพูดภาษาอังกฤษเป็นคู่หรือเป็น

3. กระตุ้นผู้เรียนให้กล้าฟัง กล่าวพูด กล่าวถ่ายทอดให้ผู้อื่นอย่างมั่นใจ ถูกกาลเทศะ

4. ให้กำลังใจและเสริมแรงผู้เรียนอย่างต่อเนื่อง

### บทบาทของผู้เรียน

1. มีความพร้อม ตั้งใจและพยายามฟัง พูดภาษาอังกฤษ

2. กล่าวสื่อสาร กล่าวแสดงออกกิจกรรมต่าง ๆ กับผู้อื่นอย่างมั่นใจ

3. พยายามกระตุ้นผู้อื่นให้เกิดการสื่อสารมากขึ้น

4. พยายามสื่อสารตามจุดประสงค์ที่กำหนดไว้ และไม่รบกวนผู้อื่นขณะสื่อสาร

## ขั้นตอนที่ 3 สร้างผลงานร่วมกัน (Co-operate the works)

### บทบาทของครู

ทันสมัย

1. เตรียมสื่อ สารสนเทศที่เร้าความสนใจของผู้เรียนให้พร้อม และใช้อุปกรณ์ที่

กลุ่ม

2. กระตุ้นผู้เรียนทุกคนได้ฝึกทักษะการอ่านและการเขียนภาษาอังกฤษเป็นกลุ่ม

3. กระตุ้นการอ่าน การเขียนและกล้านำเสนอ กล่าวแสดงความคิดเห็นในการทำงาน

4. กระตุ้นการทำงานกลุ่มตามลำดับขั้นตอน

5. ให้การช่วยเหลือ ให้กำลังใจและเสริมแรงผู้เรียนขณะทำงานอย่างต่อเนื่อง

### บทบาทของผู้เรียน

1. มีความพร้อม ตั้งใจและพยายามอ่าน เขียนภาษาอังกฤษร่วมกับผู้อื่น

2. กล้านำเสนอ กล่าวแสดงออกกิจกรรมต่าง ๆ ร่วมกับผู้อื่นอย่างมั่นใจ

3. พยายามทำชิ้นงานร่วมกับผู้อื่นจนสำเร็จตามจุดประสงค์ที่กำหนดไว้

4. พยายามกระตุ้นผู้อื่นในการร่วมสร้างชิ้นงานและนำเสนอชิ้นงานด้วย

5. รู้จักศึกษาค้นคว้าข้อมูลจากอินเทอร์เน็ต

#### ขั้นตอนที่ 4 เรียนรู้การสะท้อนคิด (Learn the reflections)

##### บทบาทของครู

1. เตรียมสื่อและสารสนเทศมาให้พร้อม
2. กระตุ้นผู้เรียนทุกคนให้กล้าคิด กล้าตัดสินใจและกล้าแสดงออกทางความคิดด้วยคำถาม
3. ให้คำแนะนำและปรับความรู้ ความเข้าใจในเนื้อหาของผู้เรียนให้ตรงกัน
4. ให้กำลังใจและการเสริมแรงเพื่อกระตุ้นการคิด

##### บทบาทของผู้เรียน

1. แสดงความคิดเห็นในประเด็นการจัดการเรียนรู้ ว่ามีข้อดี ข้อเสียอะไรบ้าง และมีข้อเสนอแนะอะไรบ้าง ออกมาในรูปของผังความคิดรูปแบบต่าง ๆ
2. นำข้อสรุปไปปรับปรุงและพัฒนาตนเองในการสร้างชิ้นงานและการนำเสนอชิ้นงาน
3. พยายามกระตุ้นผู้อื่นใช้ภาษาอังกฤษในการเขียนและการสื่อสาร

#### ขั้นตอนที่ 5 กระตุ้นการประเมินผล (Stimulate the assessment)

##### บทบาทของครู

1. เตรียมสื่อและสารสนเทศมาให้พร้อม
2. กระตุ้นผู้เรียนให้ประเมินชิ้นงานและการนำเสนอชิ้นงานของเพื่อน
3. กระตุ้นผู้เรียนให้แสดงความคิดเห็นเกี่ยวกับผลการประเมิน
4. ให้กำลังใจและข้อเสนอแนะจากผลการประเมินเพื่อนำไปพัฒนาตนเอง

##### บทบาทของผู้เรียน

1. ร่วมกันประเมินชิ้นงานและการนำเสนอชิ้นงานของเพื่อน
2. แสดงความคิดเห็นเกี่ยวกับผลการประเมินอย่างมีเหตุผล
3. นำผลการประเมินไปปรับปรุงและพัฒนาตนเอง

ดังนั้น สามารถสรุปสาระสำคัญของรูปแบบการจัดการเรียนรู้ที่เสริมสร้างความเชื่อมั่นในการสื่อสารภาษาอังกฤษและทักษะชีวิต สำหรับผู้เรียนระดับมัธยมศึกษาตอนต้น ดังภาพประกอบ 12

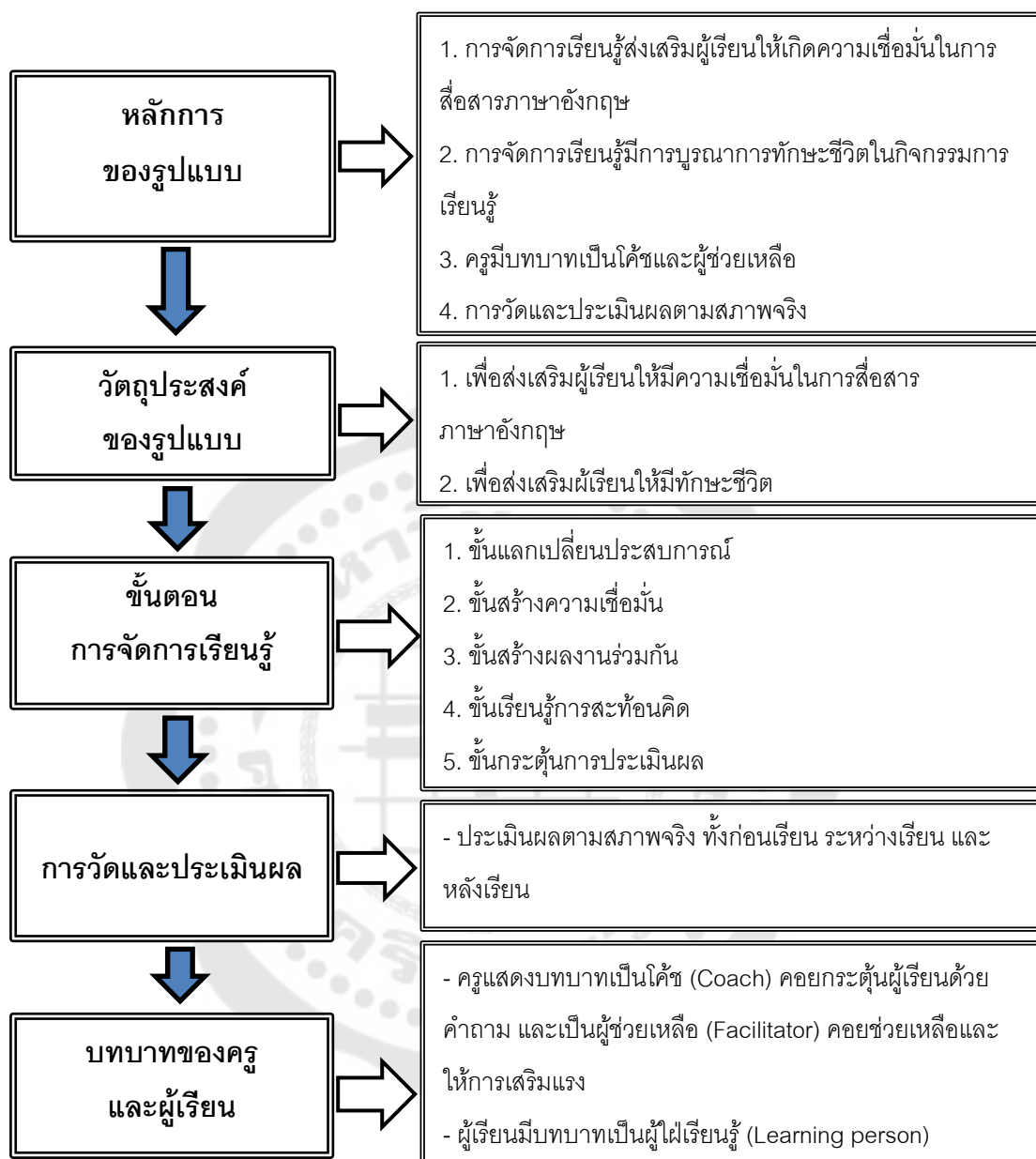

ภาพประกอบ 12 สาระสำคัญของรูปแบบการจัดการเรียนรู้ที่เสริมสร้างความเชื่อมั่นในการสื่อสารภาษาอังกฤษและทักษะชีวิต สำหรับผู้เรียนระดับมัธยมศึกษาตอนต้น

## 9. ผลการศึกษานำร่อง (Pilot study)

การทดลองใช้รูปแบบการจัดการเรียนรู้ที่เสริมสร้างความเชื่อมั่นในการสื่อสารภาษาอังกฤษและทักษะชีวิต สำหรับผู้เรียนระดับมัธยมศึกษาตอนต้น (ฉบับร่างที่ 2) นี้ ผู้วิจัยได้ดำเนินการทดลองใช้กับผู้เรียนระดับชั้นมัธยมศึกษาปีที่ 1 โรงเรียนบ้านคลองมุดอ อ.สะบ้าย้อย จ.สงขลา จำนวน 30 คน ที่มีลักษณะใกล้เคียงกับกลุ่มตัวอย่างในช่วงวันที่ 4 พฤษภาคม ถึงวันที่ 2 มิถุนายน พุทธศักราช 2560 จำนวน 15 ชั่วโมง โดยเลือกใช้หน่วยการเรียนรู้ที่ 1 ชื่อหน่วยการเรียนรู้ My big family เพื่อให้ผู้เรียนได้เรียนเรื่องที่ใกล้ตัวก่อนเรียนเรื่องที่ไกลตัว ผลการศึกษามีรายละเอียดดังนี้

### 9.1 ผลการประเมินองค์ประกอบของความเชื่อมั่นในการสื่อสารภาษาอังกฤษและทักษะชีวิตก่อนและหลังการศึกษานำร่อง

ผู้วิจัยนำข้อมูลที่เก็บรวบรวมได้มาทำการวิเคราะห์เพื่อหาค่าเฉลี่ย ( $\bar{x}$ ) และค่าส่วนเบี่ยงเบนมาตรฐาน (S.D.) ของแต่ละองค์ประกอบ ผลการวิเคราะห์ข้อมูลดังตาราง 32

ตาราง 32 ผลการประเมินองค์ประกอบของความเชื่อมั่นในการสื่อสารภาษาอังกฤษและทักษะชีวิตก่อนและหลังการศึกษานำร่อง

การประเมิน	ก่อนเรียน		หลังเรียน	
	$\bar{x}$	S.D.	$\bar{x}$	S.D.
<b>องค์ประกอบด้านความเชื่อมั่นในการสื่อสารภาษาอังกฤษ</b>				
1. ความกล้าหาญในการสื่อสารภาษาอังกฤษ	3.25	0.30	3.76	0.46
2. ความตั้งใจพยายามในการสื่อสารภาษาอังกฤษ	3.12	0.45	3.71	0.37
3. การรับรู้ความสามารถในการสื่อสารภาษาอังกฤษของตนเอง	2.93	0.43	3.70	0.48
<b>รวมเฉลี่ย</b>	<b>3.08</b>	<b>0.68</b>	<b>3.72</b>	<b>0.72</b>
<b>องค์ประกอบด้านทักษะชีวิต</b>				
1. การสื่อสารอย่างมีประสิทธิภาพ	3.11	0.68	3.76	0.55
2. การสร้างสัมพันธภาพที่ดีกับผู้อื่น	3.33	0.38	3.82	0.49
3. การคิดอย่างมีวิจารณญาณ	3.34	0.38	3.83	0.53

ตาราง 32 (ต่อ)

การประเมิน	ก่อนเรียน		หลังเรียน	
	$\bar{x}$	S.D.	$\bar{x}$	S.D.
<b>องค์ประกอบด้านทักษะชีวิต (ต่อ)</b>				
4. การแก้ปัญหา	3.14	0.42	3.75	0.38
5. การทำงานร่วมกับผู้อื่น	3.42	0.30	3.91	0.43
6. การคิดสร้างสรรค์	3.22	0.42	3.77	0.49
7. การใช้สารสนเทศ สื่อและเทคโนโลยี	3.28	0.48	3.58	0.49
<b>รวมเฉลี่ย</b>	<b>3.27</b>	<b>0.45</b>	<b>3.77</b>	<b>0.48</b>

จากตารางพบว่า ผลการประเมินองค์ประกอบของความเชื่อมั่นในการสื่อสารภาษาอังกฤษ และทักษะชีวิตหลังการใช้รูปแบบสูงกว่าก่อนเรียนทุกองค์ประกอบ อยู่ในระดับมีความเหมาะสมมาก องค์ประกอบด้านความเชื่อมั่นในการสื่อสารภาษาอังกฤษที่มีค่าสูงที่สุดคือ การรับรู้ความสามารถในการสื่อสารภาษาอังกฤษของตนเอง ส่วนด้านอื่น ๆ ก็มีค่าใกล้เคียงกัน และองค์ประกอบด้านทักษะชีวิตที่มีค่าสูงที่สุดคือ การทำงานร่วมกับผู้อื่น รองลงมาคือ การคิดอย่างมีวิจารณญาณ การสร้างสัมพันธภาพที่ดีกับผู้อื่น การสื่อสารอย่างมีประสิทธิภาพและการแก้ปัญหาตามลำดับ ส่วนด้านที่มีค่าน้อยที่สุดคือ การใช้สารสนเทศ สื่อและเทคโนโลยี

## 9.2 ผลการทดสอบความเชื่อมั่นในการสื่อสารภาษาอังกฤษและทักษะชีวิต ก่อนและหลังการศึกษานำร่อง

ผู้วิจัยนำข้อมูลการประเมินความเชื่อมั่นในการสื่อสารภาษาอังกฤษและทักษะชีวิต มาทำการวิเคราะห์ความแปรปรวนพหุคูณ (MANOVA : Multivariate Analysis of Variance) เนื่องจากมีการศึกษาคุณลักษณะ 2 คุณลักษณะและมีตัวแปรจัดกระทำเพียงตัวเดียว โดยก่อนทำการวิเคราะห์ผู้วิจัยได้ทำการตรวจสอบข้อตกลงเบื้องต้น ได้แก่ ตัวแปรตามต้องมีการแจกแจงแบบปกติ ตัวแปรตามต้องมีความสัมพันธ์กัน ความแปรปรวนและความแปรปรวนร่วมของตัวแปรตามทุกตัวต้องเท่ากัน จากการทดสอบความสัมพันธ์ของตัวแปรตามด้วย Pearson Correlation ได้ค่า Pearson Correlation = .909 และ ค่า  $p = .000$  และจากการทดสอบความเท่ากันของเมตริกความแปรปรวนร่วม ด้วย Box's M Test ได้ค่า Box's M = 3.024 และ Sig = .406 แสดงว่า ตัวแปรตามมีความสัมพันธ์และมีความเท่ากันทุกตัว ดังนั้น ผลการตรวจสอบข้อมูลทั้งหมดเป็นไปตามข้อตกลงเบื้องต้น หลังจากนั้น ผู้วิจัยได้

วิเคราะห์ข้อมูลโดยใช้การวิเคราะห์ความแปรปรวนพหุคูณ (MANOVA) แบบ Wilks's Lambda ผลการวิเคราะห์ข้อมูลดังตาราง 33

ตาราง 33 ผลการทดสอบความเชื่อมั่นในการสื่อสารภาษาอังกฤษและทักษะชีวิตก่อนและหลังการศึกษานำร่อง

การประเมิน	ความเชื่อมั่นใน				N	Wilks's Lambda	
	การสื่อสารภาษาอังกฤษ		ทักษะชีวิต			F	p
	$\bar{x}$	S.D.	$\bar{x}$	S.D.			
ก่อนเรียน	3.10	0.39	3.27	0.45	30	21.447	.000*
หลังเรียน	3.72	0.44	3.77	0.48	30		

\*p< .05

จากตารางพบว่า ผลการทดสอบความเชื่อมั่นในการสื่อสารภาษาอังกฤษและทักษะชีวิตหลังการใช้รูปแบบการจัดการเรียนรู้ที่เสริมสร้างความเชื่อมั่นในการสื่อสารภาษาอังกฤษและทักษะชีวิต สูงกว่าก่อนการใช้รูปแบบ โดยผลการประเมินก่อนเรียนมีค่าเฉลี่ย 3.07 และผลการประเมินหลังเรียนมีค่าเฉลี่ย 3.72 และค่าการทดสอบการวิเคราะห์ความแปรปรวนพหุคูณ (MANOVA) แบบ Wilks's Lambda ระหว่างกลุ่มก่อนเรียนและหลังเรียนแตกต่างกันอย่างมีนัยสำคัญทางสถิติที่ระดับ .05 แสดงว่า รูปแบบการจัดการเรียนรู้ที่พัฒนาทำให้ผู้เรียนมีความเชื่อมั่นในการสื่อสารภาษาอังกฤษและทักษะชีวิตหลังเรียนสูงกว่าก่อนเรียน

### 9.3 ผลการสังเกตพฤติกรรมของผู้เรียน

ผู้วิจัยได้วิเคราะห์เนื้อหา (Content analysis) จากการบันทึกการสังเกตพฤติกรรม การเรียนรู้ของผู้เรียนที่เข้าร่วมการจัดการเรียนรู้ที่เสริมสร้างความเชื่อมั่นในการสื่อสารภาษาอังกฤษ และทักษะชีวิตในบันทึกหลังสอนของแผนการจัดการเรียนรู้ มีรายละเอียดดังตาราง 34

ตาราง 34 ผลการสังเกตพฤติกรรมการเรียนรู้ของผู้เรียน

ขั้นตอนการจัดการ เรียนรู้	การจัดการเรียนรู้ ของครู	พฤติกรรมกรการเรียนรู้ ของผู้เรียน
<p>ขั้นตอนที่ 1 แลกเปลี่ยน ประสบการณ์ (Exchange the experiences)</p>	<ol style="list-style-type: none"> <li>1. ครูสร้างบรรยากาศให้เป็นกันเอง กับผู้เรียน มีการทำข้อตกลงเรื่อง วิธีการเรียนในห้องเรียนร่วมกับ ผู้เรียน และมีสภาพแวดล้อมที่โล่ง สะอาดภายในห้องเรียน</li> <li>2. ครูจัดการเรียนรู้ที่เน้นทักษะการ ฟัง พูด อ่านและเขียนตามลำดับ ด้วยสื่อที่น่าสนใจ หลากหลายและ สอดคล้องกับประสบการณ์ของผู้เรียน</li> <li>3. ครูใช้ภาษาอังกฤษในการสื่อสาร กับผู้เรียนตลอดเวลา กระตุ้นและให้ กำลังใจผู้เรียนให้กล้าสื่อสารด้วย ภาษาอังกฤษทั้งในการฟัง พูด อ่าน และเขียน เพื่อพัฒนาทักษะการ สื่อสารอย่างมีประสิทธิภาพและการ คิดอย่างมีวิจารณญาณ</li> </ol>	<ol style="list-style-type: none"> <li>1. ผู้เรียนปฏิบัติกิจกรรมต่าง ๆ ทั้ง การฟัง การพูด การอ่านและการ เขียนเป็นกลุ่มประมาณ 3-4 คน พยายามตั้งใจฟังบทสนทนาหรือ เนื้อเรื่อง แล้วสามารถจับประเด็น สำคัญ และถ่ายทอดเรื่องราว ออกมาเป็นคำพูดให้ผู้อื่นได้</li> <li>2. ผู้เรียนตั้งใจอ่านบทอ่านด้วย เสียงที่ตั้ง และสามารถบอก รายละเอียดของเรื่องที่อ่าน และ สมาชิกในกลุ่มช่วยกันเขียน เรื่องราวเทียบเคียงกับเรื่องที่อ่าน และช่วยกันตรวจความถูกต้อง ของประโยคที่เขียน</li> <li>3. ผู้เรียนร่วมกันวิเคราะห์ จุดประสงค์ของหน่วยการเรียนรู้ และวิธีการที่จะบรรลุจุดประสงค์ ที่กำหนดไว้</li> </ol>
<p>ขั้นตอนที่ 2 สร้างความ เชื่อมั่น (Create the confidence)</p>	<ol style="list-style-type: none"> <li>1. ครูจัดเตรียมสื่อสำหรับทักษะการฟัง และการพูด ซึ่งจะเป็นบทสนทนาหรือ เนื้อเรื่องที่เหมาะกับนักเรียน</li> <li>2. ครูกำชับผู้เรียนเรื่องมารยาทในการ ฟัง การจดบันทึกขณะฟังเพื่อให้ได้ รายละเอียดของเรื่องที่ฟัง</li> <li>3. ครูกระตุ้นผู้เรียนให้มีความมั่นใจ</li> </ol>	<ol style="list-style-type: none"> <li>1. ผู้เรียนมีความตั้งใจในการฟังและ การพูดอย่างต่อเนื่อง มีความกล้า และมั่นใจในการฟังและการพูด มี การบันทึกข้อมูลที่ฟังและบอก รายละเอียดได้ มีการพูดกับเพื่อนใน กลุ่ม การพูดหน้าชั้นเรียนหรือการ แสดง</li> </ol>



ตาราง 34 (ต่อ)

ขั้นตอนการจัดการ เรียนรู้	การจัดการเรียนรู้ ของครู	พฤติกรรมการณ์เรียนรู้ ของผู้เรียน
	<p>กล้าพูดในกลุ่มหรือการแสดงบทบาทสมมติหน้าชั้นเรียนเพื่อพัฒนาทักษะการสื่อสารอย่างมีประสิทธิภาพและการสร้างสัมพันธภาพที่ดีกับผู้อื่น โดยใช้ภาษาอังกฤษในการสนทนาตลอดเวลา ครูอาจให้การเสริมแรงด้วยวิธีการต่าง ๆ ด้วยก็ได้</p>	<p>บทบาทสมมติได้</p> <p>2. ผู้เรียนมีมารยาทในการฟังและการพูด พยายามอย่าขัดจังหวะผู้อื่นในขณะที่ฟังหรือพูด และพยายามนำแบบอย่างที่ดีของผู้อื่นมาปรับใช้ได้</p>
<p>ขั้นตอนที่ 3 สร้างผลงานร่วมกัน (Co-operate the works)</p>	<p>1. ครูจัดเตรียมสื่อ สารสนเทศสำหรับการอ่านที่สร้างความสนใจของผู้เรียนให้พร้อม และอธิบายวิธีการจัดกิจกรรมในแต่ละคาบให้ชัดเจนและเข้าใจร่วมกัน</p> <p>2. ครูกระตุ้นผู้เรียนทุกคนได้ฝึกทักษะการอ่านด้วยเสียงที่ตั้งและบอกรายละเอียดเรื่องที่อ่าน โดยการนำเสนอในกลุ่มหรือหน้าชั้นเรียน</p> <p>3. ครูกระตุ้นผู้เรียนร่วมกันสร้างชิ้นงานเป็นกลุ่มโดยทำสมุดเล่มเล็กที่เขียนเรื่องราวต่าง ๆ ที่เกี่ยวกับเรื่องที่กำลังเรียน เพื่อพัฒนาทักษะการอ่านและการเขียน การสร้างสัมพันธภาพที่ดีกับผู้อื่น การคิดอย่างมีวิจารณญาณ การแก้ปัญหา การทำงานร่วมกับผู้อื่น</p>	<p>1. ผู้เรียนมีความตั้งใจและพยายามในการอ่านเนื้อเรื่องและการบอกรายละเอียดต่าง ๆ ของเรื่องที่อ่านให้ผู้อื่น</p> <p>2. ผู้เรียนในกลุ่มต้องมีบทบาทหน้าที่ต่าง ๆ มีการวางแผนในการสร้างชิ้นงาน (เช่น สมุดเล่มเล็กหรือเอกสารแนะนำโรงเรียน เป็นต้น) มีการแบ่งหน้าที่กันค้นหาข้อมูลจากอินเทอร์เน็ต การออกแบบ การเขียนหรือจัดพิมพ์ จนชิ้นงานสำเร็จตามเวลาที่กำหนด</p> <p>3. ผู้เรียนในกลุ่มพยายามนำเสนอชิ้นงานที่ทำด้วยภาษาอังกฤษอย่างมั่นใจและเสียงดัง และพยายามนำ</p>

ตาราง 34 (ต่อ)

ขั้นตอนการจัดการเรียนรู้	การจัดการเรียนรู้ของครู	พฤติกรรมกรเรียนรู้ของผู้เรียน
	การคิดสร้างสรรค์ และการใช้สารสนเทศ สื่อและเทคโนโลยี	แบบอย่างที่ดีของเพื่อนมาปฏิบัติ
ขั้นตอนที่ 4 เรียนรู้การสะท้อนคิด (Learn the reflections)	<p>1. ครูเตรียมสื่อประกอบการจัดการเรียนรู้ให้พร้อม อาจใช้แบบบันทึกการสะท้อนคิดของผู้เรียนในรูปแบบ Mindmap เป็นต้น กระตุ้นผู้เรียนให้ใช้การคิดอย่างมีวิจารณญาณ การสร้างสัมพันธภาพที่ดีกับผู้อื่นโดยการวิเคราะห์ข้อดี ข้อเสีย และข้อควรปรับปรุงเกี่ยวกับรูปแบบการจัดการเรียนรู้ที่เสริมสร้างความเชื่อมั่นในการสื่อสารและทักษะชีวิต การสร้างชิ้นงานและการนำเสนอชิ้นงาน</p> <p>2. ครูกระตุ้นผู้เรียนทุกคนในกลุ่มสะท้อนคิด โดยเขียนเป็นภาษาอังกฤษตามตัวอย่างที่กำหนดให้</p> <p>3. ครูสรุปผลการสะท้อนที่ได้และชี้แนะแนวทางในการปรับปรุงชิ้นงานและการนำเสนอชิ้นแก่ผู้เรียน</p>	<p>1. ผู้เรียนในกลุ่มร่วมกันคิดวิเคราะห์ข้อดี ข้อเสีย และข้อควรปรับปรุงเกี่ยวกับรูปแบบการจัดการเรียนรู้ที่เสริมสร้างความเชื่อมั่นในการสื่อสารและทักษะชีวิต การสร้างชิ้นงานและการนำเสนอชิ้นงาน เพื่อแสดงออกถึงความกล้าสะท้อนคิด</p> <p>2. ผู้เรียนในกลุ่มทุกคนช่วยกันนำเสนอการสะท้อนคิดหน้าชั้นเรียนและพยายามตั้งใจฟังเมื่อผู้อื่นนำเสนอ</p> <p>3. ผู้เรียนสรุปแนวทางที่ได้จากการสะท้อนเพื่อนำไปปรับปรุงชิ้นงานและการนำเสนอชิ้นของกลุ่มต่อไป</p>
ขั้นตอนที่ 5 กระตุ้นการประเมินผล (Stimulate the assessment)	1. ครูเตรียมสื่อที่จะใช้ให้พร้อม อาทิ แบบประเมินชิ้นงานและการนำเสนอชิ้นงาน เป็นต้น ชี้แจงวิธีการประเมินเกณฑ์การประเมินและรายละเอียดอื่น ๆ ที่เกี่ยวข้องกับการประเมินผล	1. ผู้เรียนในกลุ่มร่วมกันสังเกตการนำเสนอและชิ้นงานต่าง ๆ และร่วมกันประเมินกลุ่มอื่นด้วยวิธีการต่าง ๆ ตามเกณฑ์ที่กำหนด

ตาราง 34 (ต่อ)

ขั้นตอนการจัดการ เรียนรู้	การจัดการเรียนรู้ ของครู	พฤติกรรมการณ์เรียนรู้ ของผู้เรียน
	<p>2. ครูกระตุ้นผู้เรียนมีความกล้า ประเมินผู้อื่น กล้าให้ข้อเสนอแนะ การสร้างสัมพันธภาพที่ดีกับผู้อื่น การคิดอย่างมีวิจารณญาณ การ แก้ปัญหา และการทำงานร่วมกับ ผู้อื่น</p> <p>3. ครูแจ้งผลการประเมินให้ผู้เรียน ทราบด้วยและให้การเสริมแรงด้วย คะแนนตามที่กำหนดไว้</p>	<p>2. ผู้เรียนร่วมกันนำเสนอ ข้อเสนอแนะหน้าชั้นเรียนเป็น ภาษาอังกฤษ และพยายาม ตั้งใจฟังขณะผู้อื่นพูด</p>

ผลการวิเคราะห์ข้อมูลสรุปว่า ผู้เรียนมีความกระตือรือร้นในการสื่อสารกับครูและผู้อื่นมากขึ้น ทั้งการฟัง พูด อ่านและเขียน กล้าพูดสื่อสารหน้าชั้นเรียนร่วมกับผู้อื่น พยายามใช้คำศัพท์และหลักการใช้ภาษาอย่างหลากหลายและถูกต้อง กล้าแสดงความคิดเห็นของตนเองในการทำงานเป็นกลุ่ม รู้จักวางแผนและร่วมแก้ปัญหา กับผู้อื่น กล้าสื่อสาร กล้าเสนอความคิดเห็น กล้าสะท้อนคิดและร่วมทำงานกับผู้อื่นได้ดีขึ้น มีโอกาสใช้คอมพิวเตอร์ อินเทอร์เน็ตเพื่อการสืบค้นข้อมูลและสร้างสรรค์ชิ้นงาน และกล้าตัดสินใจ กล้าประเมินชิ้นงานของตนเองและผู้อื่นได้ดีขึ้นอย่างมีเหตุผล ดังตัวอย่างภาพประกอบต่อไปนี้



ภาพประกอบ 13 ผู้เรียนมีความกล้าหาญและรู้สึกมั่นใจมากขึ้นเมื่อได้ออกมาทำกิจกรรมหน้าชั้นเรียนร่วมกับเพื่อน ๆ



ภาพประกอบ 14 ผู้เรียนจะมีความพยายามและตั้งใจในการสนทนากับผู้อื่นตามที่ได้เตรียมพร้อมมา



ภาพประกอบ 15 ผู้เรียนจะมีความกล้าหาญและรู้สึกมั่นใจในการอ่านหน้าชั้นเรียนมากขึ้นเมื่อมีเพื่อนๆ อยู่เคียงข้าง



ภาพประกอบ 16 ผู้เรียนได้มีโอกาสได้ศึกษา ค้นคว้าหาข้อมูลที่จำเป็นเพิ่มเติมทางอินเทอร์เน็ตเพื่อนำมาสร้างชิ้นงาน



ภาพประกอบ 17 ผู้เรียนร่วมกันสร้างชิ้นงานและเสนอชิ้นงานของตนเองด้วยภาคภูมิใจ



ภาพประกอบ 18 ผู้เรียนร่วมกันสะท้อนคิดและประเมินชิ้นงานของผู้อื่นอย่างมีเหตุผล



ภาพประกอบ 19 ผู้เรียนมีความกล้าที่จะตัดสินใจและรายงานผลการประเมินชิ้นงานของผู้อื่น

## 10. ผลการปรับปรุงแก้ไขรูปแบบการจัดการเรียนรู้และเครื่องมือประกอบรูปแบบการจัดการเรียนรู้ (ฉบับร่างที่ 2)

จากผลการศึกษานำร่องของรูปแบบการจัดการเรียนรู้ที่เสริมสร้างความเชื่อมั่นในการสื่อสารภาษาอังกฤษและทักษะชีวิตและเครื่องมือประกอบรูปแบบการจัดการเรียนรู้ ผู้วิจัยได้นำข้อค้นพบต่าง ๆ ที่ได้บันทึกไว้จากข้อเสนอแนะของอาจารย์ที่ปรึกษาและผู้เรียนเกี่ยวกับการใช้รูปแบบและเครื่องมือประกอบรูปแบบการจัดการเรียนรู้ มาปรับปรุงรูปแบบการจัดการเรียนรู้ที่เสริมสร้างความเชื่อมั่นในการสื่อสารภาษาอังกฤษและทักษะชีวิตและเครื่องมือประกอบรูปแบบ มีรายละเอียดการปรับปรุงดังนี้

10.1 ผู้วิจัยได้ปรับปรุงร่างรูปแบบการจัดการเรียนรู้ที่เสริมสร้างความเชื่อมั่นในการสื่อสารภาษาอังกฤษและทักษะชีวิต ในประเด็นรายละเอียดของหลักการของรูปแบบ ขั้นตอนการจัดกิจกรรมการเรียนรู้ การวัดและประเมินผล และบทบาทของครูและผู้เรียนให้ชัดเจนยิ่งขึ้น โดยเฉพาะรายละเอียดเกี่ยวกับการจัดกิจกรรมการเรียนรู้ที่เสริมสร้างทักษะทางภาษาอังกฤษและทักษะชีวิตในแต่ละขั้นตอน ได้กำหนดแนวคิดสำคัญของแต่ละขั้นตอนและอธิบายด้วยกิจกรรมต่าง ๆ ที่เน้นความเชื่อมั่นในการสื่อสารภาษาอังกฤษและทักษะชีวิตมากขึ้น เช่น การทำงานเป็นกลุ่ม กระบวนการคิด การแก้ปัญหาและการใช้สารสนเทศ สื่อและเทคโนโลยีในการทำกิจกรรม ได้อธิบายเพิ่มเติมเกี่ยวกับเนื้อหาและสาระสำคัญของแต่ละขั้นตอน เพื่อให้การจัดการเรียนรู้สอดคล้องกันได้ดี ได้ปรับปรุงวิธีการและเครื่องมือในการวัดและประเมินผล และได้ปรับปรุงบทบาทของครูในเรื่องการเสริมแรง การให้

คะแนนอย่างเหมาะสมและต่อเนื่อง เพื่อกระตุ้นผู้เรียนทุกคนได้กล้าแสดงออกมากขึ้น ส่วนผู้เรียนต้องพยายามตั้งใจฟัง กล้าพูด กล้านำเสนอความคิดและพยายามทำชิ้นงานให้เสร็จตามเวลาที่กำหนด

10.2 ผู้วิจัยได้ปรับปรุงแผนการจัดการเรียนรู้ ในประเด็นความสอดคล้องของความสำเร็จในการสื่อสารภาษาอังกฤษและทักษะชีวิตกับตัวชี้วัด การระบุจุดประสงค์การเรียนรู้ด้านทักษะชีวิตในตารางสรุปของแต่ละหน่วย และการเพิ่มเติมกิจกรรมที่น่าสนใจที่เน้นทักษะการสื่อสารมากขึ้น เน้นให้ผู้เรียนเป็นผู้กระทำกิจกรรมการเรียนรู้ของแต่ละขั้นตอน เพิ่มเติมกิจกรรมกระตุ้นการสะท้อนคิด และประเมินผลชิ้นงานและการนำเสนอชิ้นงาน จัดเตรียมเครื่องมือสำหรับการวัดและประเมินผลให้พร้อม และได้ปรับระยะเวลาการจัดการเรียนรู้ให้เหมาะสม เพื่อช่วยให้ผู้เรียนได้เรียนรู้ได้เต็มศักยภาพ สนุกสนาน ตามตัวชี้วัดหรือจุดประสงค์ที่กำหนดไว้

10.3 ผู้วิจัยได้ปรับปรุงแบบวัดความเชื่อมั่นในการสื่อสารภาษาอังกฤษและทักษะชีวิต ในประเด็น การใช้ภาษาที่กระชับ ชัดเจน เข้าใจง่าย มีกิจกรรมเดียวและไม่มีการซ้ำซ้อนในแต่ละข้อ ทำให้ผู้เรียนเข้าใจข้อคำถามได้ง่ายขึ้น

10.4 ผู้วิจัยได้ปรับปรุงกิจกรรมการเรียนรู้ในชั้นเรียนให้มีความสนุกสนานยิ่งขึ้น นำสื่อเทคโนโลยีที่น่าสนใจมาประกอบการเรียน มีการใช้ภาษาอังกฤษสื่อสารในชั้นเรียนตลอดเวลา จัดให้ผู้เรียนได้เข้ากลุ่มเล็ก 2-4 คน กระตุ้นผู้เรียนให้กล้าแสดงออก กล้าพูด กล้าสะท้อนคิด ให้การเสริมแรง และประเมินผลผู้เรียนเป็นระยะ ๆ และเน้นให้ผู้เรียนรู้จักวางแผนการทำงานเป็นกลุ่ม ร่วมมือร่วมใจในการแก้ปัญหาพร้อมกันทำชิ้นงานและนำเสนอชิ้นงานจนสำเร็จ ซึ่งช่วยให้ผู้เรียนมีความกล้าแสดงออก เกิดความเชื่อมั่นในการสื่อสารภาษาอังกฤษและทักษะชีวิตขึ้นได้

สรุปผลการปรับปรุงรูปแบบการจัดการเรียนรู้ที่เสริมสร้าง ความเชื่อมั่นในการสื่อสาร ภาษาอังกฤษและทักษะชีวิต สำหรับผู้เรียนระดับมัธยมศึกษาตอนต้น หลังจากการศึกษานำร่องเพื่อนำไปพัฒนาเป็นฉบับร่างที่ 3 ได้ดังตาราง 35



ตาราง 35 ผลของการปรับปรุงรูปแบบการจัดการเรียนรู้เพื่อนำไปพัฒนาฉบับร่างที่ 3

ประเด็นที่ต้องปรับปรุง	รายละเอียดที่ได้ปรับปรุง	ผลของการปรับปรุงเพื่อพัฒนาฉบับร่างที่ 2
1. หลักการควรเป็นแนวคิดสำคัญที่ครอบคลุมวัตถุประสงค์ การจัดการเรียนรู้ การวัดและประเมิน	1. หลักการของรูปแบบมี 4 ข้อเหมือนเดิม แต่ได้ปรับสำนวนภาษาใหม่	<p>1. หลักการของรูปแบบ</p> <p>1.1 การจัดการเรียนรู้ที่เสริมสร้างความเชื่อมั่นในการสื่อสารภาษาอังกฤษ โดยเน้นการใช้ภาษาอังกฤษเพื่อการสื่อสารทั้ง 4 ทักษะ ความกล้าหาญในการสื่อสารภาษาอังกฤษ ความตั้งใจพยายามในการสื่อสารภาษาอังกฤษและการรับรู้ความสามารถในการสื่อสารภาษาของตนเอง และมีการสอดแทรกเนื้อหาทั้งคำศัพท์และหลักการใช้ภาษาในแต่ละขั้นตอนของการจัดการเรียนรู้</p> <p>1.2 การจัดการเรียนรู้มีการบูรณาการทักษะชีวิตในกิจกรรมการเรียนรู้เพื่อฝึกฝนให้ผู้เรียนมีการสื่อสารอย่างมีประสิทธิภาพ การสร้างสัมพันธภาพที่ดีกับผู้อื่น การคิดอย่างมีวิจารณญาณ การแก้ปัญหา การทำงานร่วมกับผู้อื่น การคิดสร้างสรรค์ และการใช้สารสนเทศ สื่อและเทคโนโลยี ซึ่งเป็นทักษะพื้นฐานที่สำคัญสำหรับผู้เรียน</p> <p>1.3 การจัดการเรียนรู้นั้น ครูมีบทบาทเป็นโค้ช (Coach) กระตุ้นผู้เรียนด้วยคำถามอย่างมีเป้าหมาย และเป็นผู้ช่วยเหลือ (Facilitator)</p>

ตาราง 35 (ต่อ)

ประเด็นที่ต้องปรับปรุง	รายละเอียดที่ได้ปรับปรุง	ผลของการปรับปรุงเพื่อพัฒนาฉบับร่างที่ 2
<p>2. กิจกรรมการเรียนรู้ควรระบุกิจกรรมสำคัญที่ครูได้ทำจริงตามตัวชี้วัดของแต่ละองค์ประกอบ</p>	<p>2. ปรับปรุงรายละเอียดกิจกรรมการเรียนรู้ให้สอดคล้องกับแนวคิดทฤษฎี ตัวชี้วัดของแต่ละองค์ประกอบและผลที่ได้จากการศึกษานำร่อง</p>	<p>ผู้เรียนในการจัดกิจกรรม คอยให้กำลังใจและการเสริมแรง เพื่อกระตุ้นผู้เรียนให้กล้าแสดงออก ทักษะการสื่อสารภาษาอังกฤษและทักษะชีวิต</p> <p>1.4 การจัดการเรียนรู้เน้นการประเมินผลตามสภาพจริง (Authentic assessment) ทั้งแบบ Formative assessment และ Summative assessment โดยใช้การประเมินที่หลากหลาย ประเมินหลายช่วงเวลา ใช้ผู้ประเมินหลายฝ่าย และสะท้อนผลการประเมินสู่การพัฒนาผู้เรียน</p> <p>2. ขั้นตอนการจัดการเรียนรู้มี 5 ขั้นตอน คือ 1) ชั้นแลกเปลี่ยนประสบการณ์ เน้นการใช้ทักษะทางภาษาทั้ง 4 ทักษะในการนำเสนอแลกเปลี่ยนประสบการณ์ในสถานการณ์ต่าง ๆ ทักษะการสื่อสารอย่างมีประสิทธิภาพ การคิดอย่างมีวิจารณญาณและการทำงานร่วมกับผู้อื่น 2) ชั้นสร้างความเชื่อมั่น เน้นการใช้ทักษะการฟังและการพูดในสถานการณ์ต่าง ๆ ทักษะการสื่อสารอย่างมีประสิทธิภาพ การคิดอย่างมีวิจารณญาณและการสร้างสัมพันธภาพที่ดีกับผู้อื่น 3) ชั้นสร้างผลงานร่วมกัน เน้นการใช้ทักษะการอ่านและการเขียน ทักษะการสื่อสาร</p>

ตาราง 35 (ต่อ)

ประเด็นที่ต้องปรับปรุง	รายละเอียดที่ได้ปรับปรุง	ผลของการปรับปรุงเพื่อพัฒนาฉบับร่างที่ 2
<p>3. ควรปรับวิธีการและเครื่องมือในการวัดและประเมินผล</p> <p>4. ครูควรให้มีภาระเสริมแรงผู้เรียนเพิ่มขึ้น</p>	<p>3. ปรับปรุงวิธีการและเครื่องมือในการวัดและประเมินผลให้เหมาะสมกับประเด็นที่ต้องการวัดและผู้เรียน</p> <p>4. ปรับปรุงให้มีการเสริมแรงทางบวกในทุกชั้นตอน</p>	<p>อย่างมีประสิทธิภาพ การคิดอย่างมีวิจารณญาณ การทำงานร่วมกับผู้อื่น การแก้ปัญหา การคิดสร้างสรรค์และการใช้สารสนเทศ สื่อและเทคโนโลยี 4) ชั้นเรียนรู้การสะท้อนคิด เน้นการสะท้อนคิดด้วยการพูดหรือเขียน การใช้ทักษะการสื่อสารอย่างมีประสิทธิภาพ การคิดอย่างมีวิจารณญาณ การทำงานร่วมกับผู้อื่นและการแก้ปัญหา และ 5) ชั้นกระตุ้นการประเมินผล เน้นการใช้ทักษะการพูดและการเขียนในการให้เหตุผลในการประเมินผลชิ้นงานหรือสถานการณ์ต่าง ๆ การใช้ทักษะการคิดอย่างมีวิจารณญาณและการสร้างสัมพันธภาพที่ดีกับผู้อื่น</p> <p>3. วิธีการจะเน้นการประเมินทักษะทางภาษาและการสังเกตพฤติกรรมของผู้เรียนมากขึ้น เครื่องมือที่ใช้คือ แบบประเมินทักษะทางภาษาและแบบบันทึกการสังเกตพฤติกรรมของผู้เรียนทั้งด้านความเชื่อมั่นในการสื่อสารและทักษะชีวิต</p> <p>4. บทบาทหนึ่งของครูคือเป็นผู้ช่วยเหลือ (Facilitator) คอยช่วยเหลือ ให้คำแนะนำและให้การเสริมแรงทางบวกแก่ผู้เรียน</p>

ตาราง 35 (ต่อ)

ประเด็นที่ต้องปรับปรุง	รายละเอียดที่ได้ปรับปรุง	ผลของการปรับปรุงเพื่อพัฒนาฉบับร่างที่ 2
5. แผนการจัดการเรียนรู้ควรเน้นให้ผู้เรียนเป็นผู้กระทำกิจกรรมในแต่ละขั้นตอน ควรเพิ่มเติมกิจกรรมที่เน้นการสื่อสารมากขึ้น และควรปรับแบบวัดความเชื่อมั่นในการสื่อสารภาษาอังกฤษและทักษะชีวิตให้กระชับ ชัดเจนและเข้าใจง่าย	5. ปรับปรุงสำนวนภาษาในแผนการจัดการเรียนรู้ให้เน้นผู้เรียนเป็นผู้กระทำกิจกรรม การเรียนรู้ในขั้นตอนการจัดกิจกรรม และปรับปรุงสำนวนภาษาของแบบวัดความเชื่อมั่นในการสื่อสาร ภาษาอังกฤษและทักษะชีวิตใหม่ โดยตัดคำที่มีความหมายกำกวม และเข้าใจยาก	5. แผนการจัดการเรียนรู้จะเน้นให้ผู้เรียนเป็นผู้กระทำกิจกรรมการเรียนรู้ ผู้เรียนได้ฝึกฝนทักษะทางภาษาและทักษะชีวิตในทุกขั้นตอน ให้นำสื่อเทคโนโลยีมาประกอบการเรียนรู้ จัดกลุ่มในการเรียนและการทำงาน คอยกระตุ้นผู้เรียนให้กล้าแสดงออก กล้าพูดแสดงความคิดเห็น กล้านำเสนอผลงานในรูปแบบต่าง ๆ แบบวัด ความเชื่อมั่น ในการ สื่อ สาร ภาษาอังกฤษและทักษะชีวิต มีคำชี้แจงที่ชัดเจน แบ่งเป็นรายองค์ประกอบ และแต่ละองค์ประกอบจะมีตัวชี้วัด และมีช่องว่างให้ทำเครื่องหมาย / ตามเกณฑ์ที่กำหนดคือ 5, 4, 3, 2 และ 1 และแต่ละตัวชี้วัดจะมีเพียงประเด็นเดียว ทำให้ผู้เรียนเข้าใจความหมายง่ายขึ้น

ผู้วิจัยได้พัฒนารูปแบบการจัดการเรียนรู้ที่เสริมสร้างความเชื่อมั่นในการสื่อสารภาษาอังกฤษและทักษะชีวิต สำหรับผู้เรียนระดับมัธยมศึกษาตอนต้น (ฉบับร่างที่ 3) ดังนี้

## รูปแบบการจัดการเรียนรู้ที่เสริมสร้างความเชื่อมั่นในการสื่อสารภาษาอังกฤษ และทักษะชีวิต สำหรับผู้เรียนระดับมัธยมศึกษาตอนต้น (ฉบับร่างที่ 3)

### 1. หลักการของรูปแบบ

1.1 การจัดการเรียนรู้ที่เสริมสร้างความเชื่อมั่นในการสื่อสารภาษาอังกฤษ โดยเน้นการใช้ภาษาอังกฤษเพื่อการสื่อสารทั้ง 4 ทักษะ ความกล้าหาญในการสื่อสารภาษาอังกฤษ ความตั้งใจพยายามในการสื่อสารภาษาอังกฤษและการรับรู้ความสามารถในการสื่อสารภาษาของตนเองและมีการสอดแทรกเนื้อหาทั้งคำศัพท์และหลักการใช้ภาษาในแต่ละขั้นตอนของการจัดการเรียนรู้

1.2 การจัดการเรียนรู้มีการบูรณาการทักษะชีวิตในกิจกรรมการเรียนรู้เพื่อฝึกฝนผู้เรียนให้มีการสื่อสารอย่างมีประสิทธิภาพ การสร้างสัมพันธภาพที่ดีกับผู้อื่น การคิดอย่างมีวิจารณญาณ การแก้ปัญหา การทำงานร่วมกับผู้อื่น การคิดสร้างสรรค์ และการใช้สารสนเทศ สื่อและเทคโนโลยี ซึ่งเป็นทักษะพื้นฐานที่สำคัญสำหรับผู้เรียน

1.3 การจัดการเรียนรู้นั้น ครูมีบทบาทเป็นโค้ช (Coach) คอยกระตุ้นผู้เรียนด้วยคำถามอย่างมีเป้าหมาย และเป็นผู้ช่วยเหลือ (Facilitator) ผู้เรียนในการจัดกิจกรรม คอยให้กำลังใจและการเสริมแรง เพื่อกระตุ้นผู้เรียนให้กล้าแสดงออกทักษะการสื่อสารภาษาอังกฤษและทักษะชีวิต

1.4 การจัดการเรียนรู้เน้นการประเมินผลตามสภาพจริง (Authentic assessment) ทั้งแบบ Formative assessment และ Summative assessment โดยใช้การประเมินที่หลากหลาย ประเมินหลายช่วงเวลา ใช้ผู้ประเมินหลายฝ่ายและสะท้อนผลการประเมินสู่การพัฒนาผู้เรียน

### 2. วัตถุประสงค์ของรูปแบบ

2.1 เพื่อส่งเสริมผู้เรียนให้มีความเชื่อมั่นในการสื่อสารภาษาอังกฤษ ด้านความกล้าหาญในการสื่อสารภาษาอังกฤษ ความตั้งใจพยายามในการสื่อสารภาษาอังกฤษ และการรับรู้ความสามารถในการสื่อสารภาษาอังกฤษของตนเอง

2.2 เพื่อส่งเสริมผู้เรียนให้มีทักษะชีวิต ด้านการสื่อสารอย่างมีประสิทธิภาพ การสร้างสัมพันธภาพที่ดีกับผู้อื่น การคิดอย่างมีวิจารณญาณ การแก้ปัญหา การทำงานร่วมกับผู้อื่น การคิดสร้างสรรค์ และการใช้สารสนเทศ สื่อและเทคโนโลยี

### 3. ขั้นตอนการจัดการเรียนรู้ของรูปแบบ

ขั้นตอนการจัดการเรียนรู้ที่เสริมสร้างความเชื่อมั่นในการสื่อสารภาษาอังกฤษและทักษะชีวิตสำหรับผู้เรียนระดับมัธยมศึกษาตอนต้น ประกอบด้วย 5 ขั้นตอน มีรายละเอียดดังนี้

**ขั้นตอนที่ 1 แลกเปลี่ยนประสบการณ์ (Exchange the experiences)** เป็นการจัดการเรียนรู้ที่ผู้เรียนได้เรียนรู้จากสื่อ นวัตกรรมที่น่าสนใจ ในสภาพแวดล้อมที่เอื้อต่อการเรียนรู้ ผู้เรียนได้คิดเชื่อมโยงประสบการณ์เดิมกับเรื่องที่จะเรียนรู้ใหม่ มีการแลกเปลี่ยนความรู้หรือ

ประสบการณ์ แล้วร่วมคิดวิเคราะห์ถึงประเด็นต่าง ๆ ผู้เรียนร่วมกันวิเคราะห์ปัญหาและกำหนดจุดประสงค์การเรียนรู้เพื่อแก้ปัญหา ทั้งด้านคำศัพท์ หลักการใช้ภาษา ทักษะทางภาษาและทักษะชีวิต ครูคอยให้กำลังใจ เสริมแรงผู้เรียน ใช้คำถามเพื่อกระตุ้นความสนใจและการใช้ภาษาอังกฤษในการสื่อสารตลอดเวลา ดังนั้น ในขั้นตอนนี้จึงมุ่งให้ผู้เรียนได้เรียนรู้บทเรียนใหม่ด้วยสื่อที่น่าสนใจ เรียนรู้การใช้ทักษะทางภาษาทั้งการฟัง พูด อ่าน และเขียน คำศัพท์และหลักการใช้ภาษา ทักษะการสื่อสารอย่างมีประสิทธิภาพ การคิดอย่างมีวิจารณญาณและการทำงานร่วมกับผู้อื่นเพื่อแลกเปลี่ยนประสบการณ์ในสถานการณ์ต่าง ๆ และค้นหาความรู้พื้นฐานของผู้เรียน

**ขั้นตอนที่ 2 สร้างความเชื่อมั่น (Create the confidence)** เป็นการจัดการเรียนรู้ที่ให้ผู้เรียนได้ฝึกทักษะทางภาษาด้านการฟังและการพูดตามตัวแบบ ตามรูปแบบการสอนการฟังและการพูด ในสถานการณ์ที่น่าสนใจและสอดคล้องกับชีวิตจริงและขอบเขตข้อมูลต่าง ๆ ที่กำหนดไว้ ผู้เรียนได้ใช้ภาษาอังกฤษในการสื่อสารตลอดเวลา ได้มีปฏิสัมพันธ์กับผู้อื่นเป็นคู่หรือเป็นกลุ่ม ครูคอยให้คำแนะนำและการเสริมแรง และร่วมกันประเมินผลทักษะการฟังและการพูด ดังนั้น ขั้นตอนนี้จึงมุ่งให้ผู้เรียนมีความมั่นใจ ความกล้าหาญความตั้งใจและความพยายามในการฟังและการพูดในสถานการณ์ต่าง ๆ การใช้ทักษะการสื่อสารอย่างมีประสิทธิภาพ การคิดอย่างมีวิจารณญาณและการสร้างสัมพันธภาพที่ดีกับผู้อื่น

**ขั้นตอนที่ 3 สร้างผลงานร่วมกัน (Co-operate the works)** เป็นการจัดการเรียนรู้ที่ให้ผู้เรียนได้เน้นฝึกทักษะการสื่อสารด้านการอ่านและการเขียนเป็นส่วนใหญ่ แต่ยังใช้ทักษะการฟังและการพูดด้วย ผู้เรียนมีปฏิสัมพันธ์กับผู้อื่น อ่านบทอ่านต่าง ๆ ที่น่าสนใจในชีวิตประจำวันตามรูปแบบการสอนอ่าน คิดวิเคราะห์เนื้อหาและสรุปใจความจากเรื่องที่อ่าน ผู้เรียนร่วมสร้างชิ้นงานโดยการเขียนตามความเข้าใจความเข้าใจและนำเสนอชิ้นงาน ครูคอยช่วยเหลือ ให้กำลังใจและกระตุ้นผู้เรียนได้ใช้ภาษาอังกฤษในการสื่อสาร ได้แลกเปลี่ยนความรู้ ประสบการณ์ในสร้างชิ้นงาน การนำเสนอชิ้นงานร่วมกันภายในกลุ่ม และร่วมกันประเมินทักษะการอ่านและการเขียน ดังนั้น ขั้นตอนนี้จึงมุ่งให้ผู้เรียนมีความตั้งใจและความพยายามในการอ่านและการเขียน รู้จักใช้ประสบการณ์ของตนเอง เจตคติ และความรู้ด้านหลักภาษาเกี่ยวกับเรื่องที่สื่อสาร การใช้ทักษะการสื่อสารอย่างมีประสิทธิภาพ การคิดอย่างมีวิจารณญาณ การทำงานร่วมกับผู้อื่น การแก้ปัญหา การคิดสร้างสรรค์และการใช้สารสนเทศ สื่อและเทคโนโลยี

**ขั้นตอนที่ 4 เรียนรู้การสะท้อนคิด (Learn the reflections)** เป็นการจัดการเรียนรู้ที่ให้ผู้เรียนได้มีปฏิสัมพันธ์กับผู้อื่นเป็นกลุ่ม ผู้เรียนกล้าคิด กล้าตัดสินใจและกล้าแสดงออกทางความคิด ในประเด็นต่าง ๆ ที่เกี่ยวกับความรู้ ทักษะ และเจตคติต่อการใช้ทักษะการสื่อสารภาษาอังกฤษ การใช้

ทักษะชีวิต การสร้างชิ้นงาน และการนำเสนอชิ้นงานที่ผ่านมา ว่ามีข้อดี ข้อเสียอะไรบ้าง และมีข้อเสนอแนะอะไรบ้าง เพื่อปรับความรู้ ความเข้าใจของผู้เรียนเกี่ยวกับเนื้อหา การจัดการเรียนรู้ และการประเมินผลให้ตรงกัน ครูคอยกระตุ้นความคิดของผู้เรียนด้วยคำถามสำคัญ ให้กำลังใจและการเสริมแรง ดังนั้น ในขั้นตอนนี้มุ่งให้ผู้เรียนได้เน้นทักษะการพูดและการเขียน โดยสะท้อนคิดหรือแสดงความคิดเห็นด้วยการพูดหรือเขียน การใช้ทักษะการสื่อสารอย่างมีประสิทธิภาพ การคิดอย่างมีวิจารณญาณ การทำงานร่วมกับผู้อื่นและการแก้ปัญหา ในประเด็นเกี่ยวกับคำศัพท์ หลักการใช้ภาษา ชิ้นงาน การนำเสนอชิ้นงานและทักษะทางภาษาเพื่อปรับปรุงชิ้นงานและการนำเสนอชิ้นงานต่อไป

**ขั้นตอนที่ 5 กระตุ้นการประเมินผล (Stimulate the assessment)** เป็นการจัดการเรียนรู้ที่ผู้เรียนมีปฏิสัมพันธ์กับผู้อื่นในกลุ่ม กล่าวใช้การคิดอย่างมีวิจารณญาณ กล่าวตัดสินใจและการให้เหตุผล โดยผู้เรียนร่วมกันนำเสนอชิ้นงานที่สร้างขึ้นมาและดำเนินการวัดและประเมินผลชิ้นงานและการนำเสนอชิ้นงานของเพื่อนตามรายการและเกณฑ์ที่กำหนดขึ้นมา วิธีการที่ใช้ ได้แก่ การสังเกตและการประเมินชิ้นงานและการนำเสนอชิ้นงาน แล้วนำเสนอผลการประเมินให้ผู้เรียนทุกคนทราบ ครูคอยสังเกตการเรียนรู้ของผู้เรียน คอยกระตุ้น ให้กำลังใจและข้อเสนอแนะจากการประเมินเพื่อมุ่งให้ผู้เรียนนำไปพัฒนาตนเองต่อไป ดังนั้น ขั้นตอนนี้ผู้เรียนสามารถใช้ทักษะการพูดและการเขียน ในการให้เหตุผลในการประเมินผลชิ้นงานหรือสถานการณ์ต่าง ๆ การใช้ทักษะการคิดอย่างมีวิจารณญาณและการสร้างสัมพันธภาพที่ดีกับผู้อื่น แล้วนำเสนอแนะไปปรับปรุงตนเองต่อไป

#### 4. การวัดและประเมินผลของรูปแบบ

การวัดและประเมินผลการจัดการเรียนรู้ที่เสริมสร้างความเชื่อมั่นในการสื่อสารภาษาอังกฤษและทักษะชีวิต สำหรับผู้เรียนระดับมัธยมศึกษาตอนต้น ใช้การประเมินผลตามสภาพจริง (Authentic assessment) เป็นการประเมินผลเพื่อการปรับปรุงและพัฒนา (Assessment for improvement) ทั้งแบบ Formative assessment และ Summative assessment และให้ผู้ประเมินหลายฝ่าย ได้แก่ ผู้เรียนประเมินตนเอง เพื่อนประเมินเพื่อนและครูประเมินผู้เรียน โดยใช้วิธีการสังเกตพฤติกรรมการเรียนรู้ของผู้เรียน การประเมินความเชื่อมั่นในการสื่อสารภาษาอังกฤษและทักษะชีวิต การประเมินทักษะทางภาษา การประเมินชิ้นงานและการนำเสนอชิ้นงาน มีการประเมินผลหลายครั้ง และใช้เครื่องมือที่หลากหลาย โดยการกำหนดตามเกณฑ์การให้คะแนนแบบรูบริก (Scoring rubrics) และสะท้อนผลการประเมินสู่การปรับปรุงและพัฒนาตนเอง ผู้วิจัยได้แบ่งการดำเนินการวัดและประเมินผลเป็น 3 ระยะ ดังต่อไปนี้

### ระยะที่ 1 ก่อนการใช้รูปแบบ

ในระยะนี้ เป็นการวัดและประเมินความรู้พื้นฐานของผู้เรียนเกี่ยวกับการสื่อสารภาษาอังกฤษในเรื่องที่กำลังจะเรียน และเกี่ยวกับความเชื่อมั่นในการสื่อสารภาษาอังกฤษและทักษะชีวิตของผู้เรียน เพื่อต้องการทราบว่าผู้เรียนมีความรู้เกี่ยวกับการสื่อสารภาษาอังกฤษ ความเชื่อมั่นในการสื่อสารภาษาอังกฤษและทักษะชีวิตมากน้อยแค่ไหน จะเป็นข้อมูลให้ครูนำไปวางแผน ปรับปรุงการจัดการกิจกรรมการเรียนรู้ให้เหมาะสมกับผู้เรียนและพัฒนาผู้เรียนรายบุคคลเป็นพิเศษ มีการประเมินก่อนเรียน (Pre-test) โดยใช้แบบวัดความเชื่อมั่นในการสื่อสารภาษาอังกฤษและทักษะชีวิตชนิดมาตราส่วนประมาณค่า 5 ระดับ แล้วรวบรวมข้อมูล วิเคราะห์ข้อมูล สรุปผลคะแนนที่ได้เป็นรายบุคคลและรายห้อง และนำข้อมูลที่ได้ไปเปรียบเทียบกับผลการเรียนภายหลังเข้าร่วมกิจกรรมการเรียนรู้ที่พัฒนา เพื่อศึกษาพัฒนาการของความเชื่อมั่นในการสื่อสารภาษาอังกฤษและทักษะชีวิตของผู้เรียน

### ระยะที่ 2 ระหว่างการใช้รูปแบบ

ในระยะนี้เรียกว่า การวัดและประเมินผลขณะเรียนรู้ (Assessment as learning) เป็นการติดตาม ตรวจสอบพัฒนาการของผู้เรียนว่าบรรลุผลตามจุดประสงค์ของแผนการจัดการเรียนรู้หรือไม่ มากน้อยแค่ไหน โดยผู้เรียนเป็นผู้ประเมินตนเอง เพื่อนประเมินเพื่อน และครูประเมินผู้เรียนในระหว่างการจัดการเรียนรู้ โดยใช้วิธีการสังเกตพฤติกรรมการเรียนรู้ของผู้เรียนเกี่ยวกับความเชื่อมั่นในการสื่อสารภาษาอังกฤษและทักษะชีวิตของผู้เรียน การประเมินทักษะทางภาษา การประเมินชิ้นงาน และการนำเสนอชิ้นงาน เครื่องมือที่ใช้ได้แก่ แบบบันทึกหลังสอน แบบประเมินทักษะการสื่อสารภาษาอังกฤษ แบบประเมินชิ้นงานและการนำเสนอชิ้นงาน มีการประเมินหลายครั้งเพื่อช่วยให้ผู้เรียนได้ปรับปรุงตนเองและผู้อื่นได้เรียนรู้อย่างเต็มศักยภาพ และครูนำข้อมูลที่ได้มาปรับปรุงการจัดการเรียนรู้ในหน่วยการเรียนรู้ต่อไปหรือการประเมินผลหลังเรียนให้สมบูรณ์ยิ่งขึ้น

### ระยะที่ 3 หลังการใช้รูปแบบ

ในระยะนี้ เป็นการวัดและประเมินผลเพื่อตรวจสอบว่าผู้เรียนเกิดการเรียนรู้ตามวัตถุประสงค์หรือไม่ ผู้เรียนมีความเชื่อมั่นในการสื่อสารภาษาอังกฤษและทักษะชีวิตมากน้อยเพียงใด เป็นการประเมินผลการจัดการเรียนรู้ (Assessment of learning) โดยใช้แบบวัดความเชื่อมั่นในการสื่อสารภาษาอังกฤษและทักษะชีวิตชนิดมาตราส่วนประมาณค่า 5 ระดับ และการสังเกตพฤติกรรมการเรียนรู้ของผู้เรียน โดยทำการบันทึกหลังสอนของแต่ละคาบ แล้วรวบรวมข้อมูล วิเคราะห์ข้อมูล สรุปผลคะแนนที่ได้เป็นรายบุคคลและรายห้อง และคะแนนที่ได้ไปเปรียบเทียบกับคะแนนก่อนเข้าร่วมกิจกรรมการเรียนรู้ เพื่อดูพัฒนาการของความเชื่อมั่นในการสื่อสารภาษาอังกฤษและทักษะชีวิต และพฤติกรรมของผู้เรียนที่สะท้อนออกมาจากการจัดการเรียนรู้ โดยผู้เรียนประเมินตนเอง มีการรวบรวมข้อมูล



วิเคราะห์ข้อมูล สรุปผลคะแนนที่ได้เป็นรายบุคคลและรายห้อง ครุ นำผลการประเมินไปปรับปรุงและพัฒนาผู้เรียนและการจัดการเรียนรู้ต่อไป

### 5. บทบาทของครูและผู้เรียน

ครูแสดงบทบาทเป็นโค้ช (Coach) คอยกระตุ้นผู้เรียนด้วยคำถามอย่างมีเป้าหมาย และผู้ให้ความช่วยเหลือ (Facilitator) คอยช่วยเหลือ ให้คำแนะนำและให้การเสริมแรงผู้เรียน ครูคอยจัดเตรียมความพร้อมก่อนการจัดการเรียนรู้ จัดการเรียนรู้ตามขั้นตอน วัดและประเมินผลผู้เรียนเป็นระยะเพื่อการปรับปรุงและพัฒนา ครูต้องเน้นเรื่องของการเสริมแรง การให้คะแนนอย่างเหมาะสมและต่อเนื่อง เพื่อกระตุ้นทุกคนได้กล้าแสดงออกมากขึ้น และแนะนำในการเรียนรู้ของผู้เรียนให้กล้าแสดงออกถึงความรู้ความสามารถในการสื่อสารภาษาอังกฤษและทักษะชีวิตของตนเองได้เต็มตามศักยภาพอย่างต่อเนื่อง

ผู้เรียนแสดงบทบาทเป็นผู้ใฝ่เรียนรู้ (Learning person) ผู้เรียนต้องพยายามตั้งใจฟัง กล้าพูด กล้านำเสนอความคิด มีความตั้งใจพยายามในการอ่านและเขียนและกล้าแสดงออกทักษะการสื่อสารภาษาอังกฤษอย่างมั่นใจ พยายามแสวงหาความรู้เพิ่มเติม มีปฏิสัมพันธ์ที่ดีกับผู้อื่นในกลุ่ม รู้จักวิธีแก้ปัญหา ให้ความร่วมมือและพยายามทำงานร่วมกับผู้อื่นจนเสร็จตามกำหนด จนเกิดความเชื่อมั่นในการสื่อสารภาษาอังกฤษและทักษะชีวิตที่เหมาะสม

บทบาทของครูและผู้เรียนในการเรียนรู้ตามแนวทางของรูปแบบการจัดการเรียนรู้ที่เสริมสร้างความเชื่อมั่นในการสื่อสารภาษาอังกฤษและทักษะชีวิต สำหรับผู้เรียนระดับมัธยมศึกษาตอนต้นในแต่ละขั้นตอนการจัดการเรียนรู้ มีดังต่อไปนี้

#### ขั้นตอนที่ 1 แลกเปลี่ยนประสบการณ์ (Exchange the experiences)

##### บทบาทของครู

1. จัดบรรยากาศ สิ่งแวดล้อมที่น่าสนใจเหมาะแก่การเรียนรู้
2. เตรียมสื่อ สารสนเทศที่สร้างความสนใจของผู้เรียนให้พร้อม และใช้อุปกรณ์ที่ทันสมัย
3. ชักถาม สนทนาด้วยภาษาอังกฤษเพื่อกระตุ้นความเชื่อมั่นในการสื่อสารภาษาอังกฤษ
4. ให้ผู้เรียนแลกเปลี่ยนความรู้หรือประสบการณ์เกี่ยวกับเรื่องที่กำลังเรียน
5. ชี้แจงจุดประสงค์เพื่อแก้ปัญหาที่พบ
6. นำเสนอคำศัพท์ หลักการใช้ภาษาที่ต้องใช้ในหน่วยการเรียนรู้
7. คอยโค้ชและเสริมแรงทางบวกผู้เรียนให้กล้าแสดงออกได้ตามจุดประสงค์ที่กำหนดไว้

**บทบาทของผู้เรียน**

กับผู้อื่น

1. ให้ความสนใจ ตั้งใจและพยายามสื่อสารด้วยภาษาอังกฤษ
2. ตั้งใจฟัง กล่าวคิด กล่าวพูด และกล่าวเสนอแนะหรือแลกเปลี่ยนความรู้ ประสบการณ์
3. ทำกิจกรรมร่วมกับผู้อื่นด้วยดี

**ขั้นตอนที่ 2 สร้างความเชื่อมั่น (Create the confidence)****บทบาทของครู**

ทันสมัย

กลุ่ม

กำหนดไว้

1. เตรียมสื่อ สารสนเทศที่เร้าความสนใจของผู้เรียนให้พร้อม และใช้อุปกรณ์ที่ทันสมัย
2. กระตุ้นผู้เรียนทุกคนได้ฝึกทักษะการฟังและการพูดภาษาอังกฤษเป็นคู่หรือเป็นกลุ่ม
3. กระตุ้นผู้เรียนให้กล้าฟัง กล้าพูด กล้าถ่ายทอดให้ผู้อื่นอย่างมั่นใจ ถูกกาลเทศะ
4. คอยโค้ชและเสริมแรงทางบวกผู้เรียนให้กล้าแสดงออกได้ตามจุดประสงค์ที่กำหนดไว้

**บทบาทของผู้เรียน**

1. มีความพร้อม ตั้งใจและพยายามฟัง พูดภาษาอังกฤษ
2. กล่าวสื่อสาร กล่าวแสดงออกกิจกรรมต่าง ๆ กับผู้อื่นอย่างมั่นใจ
3. พยายามกระตุ้นผู้อื่นให้เกิดการสื่อสารมากขึ้น
4. พยายามสื่อสารอย่างเหมาะสมและไม่รบกวนผู้อื่น

**ขั้นตอนที่ 3 สร้างผลงานร่วมกัน (Co-operate the works)****บทบาทของครู**

การทำงานกลุ่ม

กำหนดไว้

1. เตรียมสื่อ สารสนเทศที่เร้าความสนใจและใช้อุปกรณ์ที่ทันสมัย
2. กระตุ้นผู้เรียนทุกคนได้ฝึกทักษะการอ่านและการเขียนภาษาอังกฤษเป็นกลุ่ม
3. กระตุ้นผู้เรียนให้กล้าอ่าน กล้าเขียน กล้ากล้านำเสนอ กล้าแสดงความคิดเห็นในการทำงานกลุ่ม
4. ให้การช่วยเหลือผู้เรียนขณะทำงานกลุ่มตามลำดับขั้นตอน
5. คอยโค้ชและเสริมแรงทางบวกผู้เรียนให้กล้าแสดงออกได้ตามจุดประสงค์ที่กำหนดไว้

**บทบาทของผู้เรียน**

1. มีความพร้อม ตั้งใจและพยายามอ่าน เขียนภาษาอังกฤษร่วมกับผู้อื่น

2. กล้านำเสนอ กล้าแสดงออกกิจกรรมต่าง ๆ ร่วมกับผู้อื่นอย่างมั่นใจ
3. พยายามทำชิ้นงานร่วมกับผู้อื่นจนสำเร็จตามจุดประสงค์ที่กำหนดไว้
4. พยายามกระตุ้นผู้อื่นในการร่วมสร้างชิ้นงานและนำเสนอชิ้นงานด้วย
5. รู้จักศึกษาค้นคว้าข้อมูลจากอินเทอร์เน็ตเพื่อนำมาประยุกต์สร้างสรรค์ชิ้นงาน

#### ขั้นตอนที่ 4 เรียนรู้การสะท้อนคิด (Learn the reflections)

##### บทบาทของครู

1. เตรียมสื่อและสารสนเทศให้พร้อม
2. กระตุ้นผู้เรียนทุกคนให้กล้าคิด กล้าตัดสินใจ กล้าพูด กล้าเขียนและกล้าแสดงออกทางความคิดด้วยคำถาม
3. ให้คำแนะนำและปรับความรู้ ความเข้าใจในเนื้อหาของผู้เรียนให้ตรงกัน
4. คอยโค้ชและเสริมแรงผู้เรียนทางบวกให้กล้าแสดงออกได้ตามจุดประสงค์ที่กำหนดไว้

##### บทบาทของผู้เรียน

1. แสดงความคิดเห็นในประเด็นการจัดการเรียนรู้ ว่ามีข้อดี ข้อเสียอะไรบ้าง และมีข้อเสนอแนะอะไรบ้าง ออกมาในรูปของผังความคิดรูปแบบต่าง ๆ ด้วยการพูดและเขียน
2. นำข้อสรุปไปปรับปรุงและพัฒนาตนเองเกี่ยวกับการสร้างชิ้นงานและการนำเสนอชิ้นงาน
3. พยายามกระตุ้นผู้อื่นใช้ภาษาอังกฤษในการเขียนและการพูด

#### ขั้นตอนที่ 5 กระตุ้นการประเมินผล (Stimulate the assessment)

##### บทบาทของครู

1. เตรียมสื่อและสารสนเทศให้พร้อม
2. กระตุ้นผู้เรียนให้กล้าเขียน ประเมินชิ้นงานและการนำเสนอชิ้นงานของเพื่อน
3. กระตุ้นผู้เรียนให้กล้าพูด แสดงความคิดเห็นเกี่ยวกับผลการประเมิน
4. คอยโค้ช ให้การเสริมแรงทางบวกและข้อเสนอแนะจากผลการประเมินเพื่อนำไปพัฒนาตนเอง

##### บทบาทของผู้เรียน

1. ร่วมกันเขียนประเมินชิ้นงานและการนำเสนอชิ้นงานของเพื่อนอย่างมีเหตุผล
2. พูดแสดงความคิดเห็นเกี่ยวกับผลการประเมินอย่างมีเหตุผล
3. นำผลการประเมินไปปรับปรุงและพัฒนาตนเอง

หลังจากนั้น ผู้วิจัยได้ดำเนินการทดลองใช้รูปแบบการจัดการเรียนรู้ที่เสริมสร้างความเชื่อมั่นในการสื่อสารภาษาอังกฤษและทักษะชีวิต สำหรับผู้เรียนระดับมัธยมศึกษาตอนต้น กับผู้เรียนที่เป็นกลุ่มตัวอย่างต่อไป

## **ตอนที่ 2 ผลการประเมินประสิทธิผลของรูปแบบการจัดการเรียนรู้ที่เสริมสร้างความเชื่อมั่นในการสื่อสารภาษาอังกฤษและทักษะชีวิต สำหรับผู้เรียนระดับมัธยมศึกษาตอนต้น**

การประเมินประสิทธิผลของรูปแบบการจัดการเรียนรู้ที่เสริมสร้างความเชื่อมั่นในการสื่อสารภาษาอังกฤษและทักษะชีวิต สำหรับผู้เรียนระดับมัธยมศึกษาตอนต้นนี้ เป็นการดำเนินการสรุปผลวิจัย (Research: R2) ได้แก่ การทดลองใช้ (Implementation) รูปแบบการจัดการเรียนรู้ที่เสริมสร้างความเชื่อมั่นในการสื่อสารภาษาอังกฤษและทักษะชีวิต การประเมินประสิทธิผลของรูปแบบ การวิเคราะห์เนื้อหาเชิงคุณภาพจากแบบบันทึกการสังเกตพฤติกรรมของผู้เรียน และการพัฒนา (Development: D2) ได้แก่ การปรับปรุง (Revision) และการขยายผล (Dissemination) รูปแบบการจัดการเรียนรู้ที่เสริมสร้างความเชื่อมั่นในการสื่อสารภาษาอังกฤษและทักษะชีวิต สำหรับผู้เรียนระดับมัธยมศึกษาตอนต้น ผลการศึกษาและการวิเคราะห์ข้อมูลมีดังนี้

### **2.1 ผลการทดลองใช้รูปแบบ**

การดำเนินการทดลองโดยนำรูปแบบการจัดการเรียนรู้ที่เสริมสร้างความเชื่อมั่นในการสื่อสารภาษาอังกฤษและทักษะชีวิต สำหรับผู้เรียนระดับมัธยมศึกษาตอนต้น (ฉบับร่างที่ 3) ไปใช้กับผู้เรียนกลุ่มตัวอย่าง ซึ่งเป็นผู้เรียนระดับชั้นมัธยมศึกษาปีที่ 1 จำนวน 33 คน โรงเรียนบ้านคอกลมุด อ.สะบ้าย้อย จ.สงขลา ประจําภาคเรียนที่ 1 ปีการศึกษา 2560 โดยเรียนตามวัน เวลาที่ฝ่ายวิชาการของโรงเรียนกำหนด ตั้งแต่วันที่ 5 มิถุนายน - 29 กันยายน พุทธศักราช 2560 สัปดาห์ละ 3 คาบ ๆ ละ 50 นาที รวมเวลา 45 คาบ ในรายวิชาภาษาอังกฤษ จำนวน 3 หน่วยการเรียนรู้ โดยเริ่มจากเรื่องใกล้ตัวไปสู่เรื่องที่ไกลตัวผู้เรียน การจัดการเรียนรู้มุ่งเสริมสร้างความเชื่อมั่นในการสื่อสารภาษาอังกฤษและทักษะชีวิต โดยผู้วิจัยทำหน้าที่เป็นครูผู้สอนและทดลองใช้รูปแบบการจัดการเรียนรู้ที่เสริมสร้างความเชื่อมั่นในการสื่อสารภาษาอังกฤษและทักษะชีวิตกับผู้เรียนกลุ่มตัวอย่างตามขั้นตอนการจัดการเรียนรู้ของรูปแบบที่มุ่งเสริมสร้างความเชื่อมั่นในการสื่อสารภาษาอังกฤษและทักษะชีวิตให้สูงขึ้น ซึ่งมีรายละเอียดดังนี้

#### **หลักการของรูปแบบ**

รูปแบบการจัดการเรียนรู้ที่เสริมสร้างความเชื่อมั่นในการสื่อสารภาษาอังกฤษและทักษะชีวิต สำหรับผู้เรียนระดับมัธยมศึกษาตอนต้น ประกอบด้วยหลักในการจัดการเรียนรู้ 4 ประการ ดังนี้

1. การจัดการเรียนรู้ที่เสริมสร้างความเชื่อมั่นในการสื่อสารภาษาอังกฤษมุ่งเน้นการใช้ภาษาอังกฤษเพื่อการสื่อสารทั้ง 4 ทักษะ ความกล้าหาญในการสื่อสารภาษาอังกฤษ ความตั้งใจพยายามในการสื่อสารภาษาอังกฤษและการรับรู้ความสามารถในการสื่อสารภาษาของตนเองและมีการสอดแทรกเนื้อหาทั้งคำศัพท์และหลักการใช้ภาษาในแต่ละขั้นตอนของการจัดการเรียนรู้

2. การจัดการเรียนรู้มีการบูรณาการทักษะชีวิตในกิจกรรมการเรียนรู้เพื่อฝึกฝนให้ผู้เรียนมีการสื่อสารอย่างมีประสิทธิภาพ การสร้างสัมพันธภาพที่ดีกับผู้อื่น การคิดอย่างมีวิจารณญาณ การแก้ปัญหา การทำงานร่วมกับผู้อื่น การคิดสร้างสรรค์ และการใช้สารสนเทศ สื่อและเทคโนโลยี ซึ่งเป็นทักษะพื้นฐานที่สำคัญสำหรับผู้เรียน

3. การจัดการเรียนรู้นั้น ครูมีบทบาทเป็นโค้ช (Coach) คอยกระตุ้นผู้เรียนด้วยคำถามอย่างมีเป้าหมาย และเป็นผู้ช่วยเหลือ (Facilitator) ผู้เรียนในการจัดกิจกรรม คอยให้กำลังใจและการเสริมแรงทางบวก เพื่อกระตุ้นผู้เรียนให้กล้าแสดงออกทักษะการสื่อสารภาษาอังกฤษและทักษะชีวิต

4. การจัดการเรียนรู้เน้นการประเมินผลตามสภาพจริง (Authentic assessment) ทั้งแบบ Formative assessment และ Summative assessment โดยใช้การประเมินที่หลากหลาย ประเมินหลายช่วงเวลา ใช้ผู้ประเมินหลายฝ่ายและสะท้อนผลการประเมินสู่การพัฒนาผู้เรียน

**หลักการของรูปแบบการจัดการเรียนรู้โดยสรุป:** การจัดการเรียนรู้ที่เสริมสร้างความเชื่อมั่นในการสื่อสารภาษาอังกฤษและทักษะชีวิต สำหรับผู้เรียนระดับมัธยมศึกษาตอนต้นมุ่งจัดการเรียนรู้ภาษาอังกฤษเพื่อการสื่อสาร ส่งเสริมผู้เรียนให้มีความกล้าหาญ ความตั้งใจและความพยายาม การรับรู้ความสามารถของตนเองในการสื่อสารภาษาอังกฤษ มีการบูรณาการทักษะชีวิตในเนื้อหา กิจกรรมการเรียนรู้ และดำเนินการวัดและประเมินผลตามสภาพจริง โดยมีครูเป็นผู้โค้ช คอยให้ความช่วยเหลือและการเสริมแรงทางบวก

**วัตถุประสงค์ของรูปแบบ** มี 2 ประการ ได้แก่

1. เพื่อส่งเสริมผู้เรียนให้มีความเชื่อมั่นในการสื่อสารภาษาอังกฤษ ด้านความกล้าหาญในการสื่อสารภาษาอังกฤษ ความตั้งใจพยายามในการสื่อสารภาษาอังกฤษ และการรับรู้ความสามารถในการสื่อสารภาษาอังกฤษของตนเอง

2. เพื่อส่งเสริมผู้เรียนให้มีทักษะชีวิต ด้านการสื่อสารอย่างมีประสิทธิภาพ การสร้างสัมพันธภาพที่ดีกับผู้อื่น การคิดอย่างมีวิจารณญาณ การแก้ปัญหา การทำงานร่วมกับผู้อื่น การคิดสร้างสรรค์ และการใช้สารสนเทศ สื่อและเทคโนโลยี

### ขั้นตอนการจัดการเรียนรู้ของรูปแบบ

ผู้วิจัยได้ดำเนินการจัดกิจกรรมการเรียนรู้ 5 ขั้นตอนตามแผนการจัดการเรียนรู้ของรูปแบบการจัดการเรียนรู้ที่พัฒนา ดังตาราง 36

ตาราง 36 สรุปขั้นตอนการจัดการเรียนรู้ที่เสริมสร้างความเชื่อมั่นในการสื่อสารภาษาอังกฤษและทักษะชีวิต สำหรับผู้เรียนระดับมัธยมศึกษาตอนต้น

ขั้นตอนการจัดการเรียนรู้	วัตถุประสงค์	กิจกรรมการเรียนรู้	บทบาทของครู	บทบาทของผู้เรียน
ขั้นแลกเปลี่ยนประสบการณ์ (Exchange the experiences)	เพื่อกระตุ้นผู้เรียนด้วยสื่อที่น่าสนใจ คิด เชื่อมโยง ประสบการณ์ เดิมกับเรื่องที่จะเรียนรู้ใหม่ ในสถานการณ์ที่หลากหลาย	- ฟัง พูดถึง ประสบการณ์หรือสถานการณ์ต่าง ๆ ที่น่าสนใจ - อ่าน เขียนและใช้ คำศัพท์ หลักการใช้ ภาษาในสถานการณ์ต่าง ๆ - วิเคราะห์ปัญหา และหาแนวทาง แก้ปัญหาร่วมกัน	ครูจัดบรรยากาศ สิ่งแวดล้อม สื่อ สารสนเทศที่ น่าสนใจ คอยกระตุ้น ชักถาม ชี้แจง รายละเอียดเกี่ยวกับ จุดประสงค์ คำศัพท์ หลักการใช้ภาษา และคอยให้กำลังใจ เสริมแรงผู้เรียน ให้ ได้ใช้ภาษาอังกฤษ ในการสื่อสาร	ผู้เรียนให้ ความสนใจ ตั้งใจสื่อสาร ภาษาอังกฤษ และ แลกเปลี่ยน เรียนรู้ถึง กิจกรรมต่าง ๆ กับผู้อื่น
ขั้นสร้างความเชื่อมั่น (Create the confidence)	เพื่อส่งเสริมผู้เรียนได้ฝึก ทักษะทางภาษา ด้านการฟังและการพูดใน สถานการณ์ที่ น่าสนใจและ สอดคล้องกับ	- ฟัง พูด ภาษาอังกฤษ ในสถานการณ์ ต่าง ๆ ที่กำหนดไว้ เป็นคู่หรือกลุ่ม	ครูเตรียมสื่อ สารสนเทศที่ น่าสนใจ กระตุ้น ผู้เรียนให้กล้าฟัง กล้าพูดอย่างมั่นใจ คอยให้คำแนะนำ และการเสริมแรง ทางบวก และ	ผู้เรียน พยายาม ตั้งใจฟัง นำเสนอ กล้าพูด ภาษาอังกฤษ และกล้า สื่อสารกับ

ตาราง 36 (ต่อ)

ขั้นตอนการจัดการเรียนรู้	วัตถุประสงค์	กิจกรรมการเรียนรู้	บทบาทของครู	บทบาทของผู้เรียน
	ชีวิตจริง		ประเมินผลทักษะการฟังและการพูด	ผู้อื่นเป็นคู่หรือเป็นกลุ่ม
ขั้นสร้างผลงานร่วมกัน (Co-operate the works)	เพื่อส่งเสริมผู้เรียนได้ฝึกทักษะทางภาษาด้านการอ่านและการเขียน และการปฏิสัมพันธ์กับผู้อื่นเป็นกลุ่ม	<ul style="list-style-type: none"> <li>- อ่าน เขียน เรื่องราวที่ให้ความสนใจ</li> <li>- อ่าน เขียนและร่วมกันทำชิ้นงานกับผู้อื่นด้วยสื่อที่หลากหลาย</li> <li>- ร่วมกันนำเสนอชิ้นงาน</li> </ul>	<ul style="list-style-type: none"> <li>ครูเตรียมสื่อ สารสนเทศที่น่าสนใจ คอยกระตุ้นผู้เรียนทุกคนได้ฝึกทักษะการอ่านและการเขียน</li> <li>ภาษาอังกฤษเป็นกลุ่ม และคอยช่วยเหลือ ให้กำลังใจผู้เรียนในการทำงานเป็นกลุ่มตามขั้นตอน และประเมินทักษะการอ่านและการเขียน</li> </ul>	<ul style="list-style-type: none"> <li>ผู้เรียนตั้งใจและพยายาม</li> <li>อ่าน เขียน ภาษาอังกฤษร่วมกับผู้อื่น</li> <li>พยายามสืบค้นข้อมูลสร้างชิ้นงาน</li> <li>และกล้านำเสนอชิ้นงานจนสำเร็จ</li> </ul>
ขั้นเรียนรู้การสะท้อนคิด (Learn the reflections)	เพื่อส่งเสริมผู้เรียนให้มีปฏิสัมพันธ์กับผู้อื่น กล้าคิด	<ul style="list-style-type: none"> <li>- พูดและเขียน กล้าแสดงออกทางความคิดด้วยการวิเคราะห์การใช้</li> </ul>	<ul style="list-style-type: none"> <li>ครูเตรียมสื่อและสารสนเทศให้พร้อม คอยกระตุ้นความคิดของ</li> </ul>	<ul style="list-style-type: none"> <li>ผู้เรียนร่วมกัน ฟัง พูดและเขียนสะท้อนความคิด</li> </ul>

ตาราง 36 (ต่อ)

ขั้นตอนการ จัดการเรียนรู้	วัตถุประสงค์	กิจกรรม การเรียนรู้	บทบาท ของครู	บทบาทของ ผู้เรียน
	กล้าตัดสินใจ และกล้า แสดงออกทาง ความคิดใน ประเด็นต่าง ๆ	ทักษะทาง ภาษาอังกฤษ การใช้ทักษะ ชีวิต การสร้าง ชิ้นงาน และการ นำเสนอชิ้นงาน ที่ผ่านมา	ผู้เรียนด้วยคำถาม สำคัญ ให้การ เสริมแรงและปรับ ความรู้ความ เข้าใจของผู้เรียน ให้ตรงกัน	เกี่ยวกับการ จัดการเรียนรู้ เพื่อปรับปรุง ตนเอง และ นำเสนอให้ผู้อื่น ทราบ
ขั้นกระตุ้นการ ประเมินผล (Stimulate the assessment)	เพื่อกระตุ้น ผู้เรียนให้กล้า ตัดสินใจ ประเมินผลและ ให้ข้อเสนอแนะ เกี่ยวกับการใช้ ทักษะทาง ภาษา ชิ้นงาน และการ นำเสนอชิ้นงาน ของผู้อื่น	- ร่วมกันพูด เขียนการ นำเสนอชิ้นงาน เป็นกลุ่ม และ ร่วมกันประเมิน การใช้ทักษะ ทางภาษา ชิ้นงานและการ นำเสนอชิ้นงาน	ครูเตรียมสื่อและ สารสนเทศให้ พร้อม คอยสังเกต และกระตุ้นการ นำเสนอชิ้นงาน และการประเมิน ของผู้เรียน ให้ กำลังใจและ ข้อเสนอแนะจาก การประเมินเพื่อ มุ่งให้ผู้เรียนนำไป พัฒนาตนเอง ต่อไป	ผู้เรียนร่วมกันฟัง พูด และเขียน เพื่อประเมินผล ชิ้นงานและการ นำเสนอชิ้นงาน ของเพื่อน และ นำเสนอให้ผู้อื่น ทราบ



จากตารางข้างต้นพบว่า ผู้วิจัยดำเนินการจัดการเรียนการสอนตามขั้นตอนการจัดการเรียนรู้ของรูปแบบ 5 ขั้นตอนกับผู้เรียนกลุ่มตัวอย่าง ผลการทดลองใช้รูปแบบการจัดการเรียนรู้ที่เสริมสร้างความเชื่อมั่นในการสื่อสารภาษาอังกฤษและทักษะชีวิต สรุปได้ดังนี้

**ขั้นตอนที่ 1 แลกเปลี่ยนประสบการณ์ (Exchange the experiences)** ผู้เรียนรู้สึกตื่นเต้นที่ได้เรียนรู้ด้วยสื่อที่น่าสนใจ ผู้เรียนได้แลกเปลี่ยนประสบการณ์เดิมซึ่งกันและกัน ทำให้ผู้เรียนเกิดความเชื่อมั่นและกล้าสื่อสารทั้งการฟัง พูด อ่านและเขียนมากขึ้น ผู้เรียนกล้าวิเคราะห์ปัญหาต่าง ๆ ที่พบขณะเรียนและหาแนวทางแก้ปัญหาาร่วมกัน ครูคอยจัดบรรยากาศ สิ่งแวดล้อม สื่อ สารสนเทศที่สร้างความสนใจของผู้เรียน คอยกระตุ้นด้วยคำถามสำคัญ ชี้แจงรายละเอียดเกี่ยวกับจุดประสงค์ คำศัพท์ หลักการใช้ภาษาและคอยให้การเสริมแรงทางบวกให้ผู้เรียนให้ได้ใช้ภาษาอังกฤษในการสื่อสารอย่างต่อเนื่อง

**ขั้นตอนที่ 2 สร้างความเชื่อมั่น (Create the confidence)** ผู้เรียนมีความมั่นใจที่ได้ทำกิจกรรมทางภาษาด้านการฟังและการพูดกับผู้อื่นมากขึ้นในสถานการณ์ที่ต่าง ๆ น่าสนใจ ผู้เรียนพยายามและตั้งใจฟังบทสนทนาและเนื้อเรื่อง และพยายามถ่ายทอดรายละเอียดให้ผู้อื่น ผู้เรียนมีความตั้งใจและกล้าพูดภาษาอังกฤษหน้าชั้นเรียน กล้าแสดงบทบาทสมมติและมีสัมพันธภาพที่ดีกับผู้อื่น พยายามสื่อสารกับผู้อื่นจนเสร็จ ครูเตรียมสื่อ สารสนเทศที่สร้างความสนใจของผู้เรียน กระตุ้นผู้เรียนด้วยคำถามให้กล้าฟัง กล้าพูดภาษาอังกฤษอย่างมั่นใจและต่อเนื่อง คอยให้คำแนะนำและการเสริมแรงทางบวก และประเมินผลทักษะการฟังและการพูด

**ขั้นตอนที่ 3 สร้างผลงานร่วมกัน (Co-operate the works)** ผู้เรียนมีความเชื่อมั่นในการสื่อสารด้านการอ่านและการเขียน และการปฏิสัมพันธ์กับผู้อื่นเป็นกลุ่ม ผู้เรียนมีความกล้าหาญตั้งใจและพยายามอ่าน เขียนภาษาอังกฤษร่วมกับผู้อื่น ผู้เรียนร่วมกันวิเคราะห์ปัญหา รู้จักแก้ปัญหาต่าง ๆ ที่พบร่วมกัน ผู้เรียนรู้สึกพอใจที่ได้ศึกษา ค้นคว้าข้อมูลทางอินเทอร์เน็ต พยายามสร้างชิ้นงานและกล้านำเสนอชิ้นงานจนสำเร็จทันเวลา ครูเตรียมสื่อ สารสนเทศที่สร้างความสนใจ คอยกระตุ้นผู้เรียนทุกคนได้ฝึกทักษะการอ่านและการเขียนภาษาอังกฤษเป็นกลุ่ม คอยช่วยเหลือและให้การเสริมแรงทางบวกผู้เรียนในการทำงานเป็นกลุ่มตามลำดับขั้นตอนจนสำเร็จทันเวลา และประเมินทักษะการอ่านและการเขียน

**ขั้นตอนที่ 4 เรียนรู้การสะท้อนคิด (Learn the reflections)** ผู้เรียนกล้าใช้ทักษะการพูดและเขียนสื่อสารภาษาอังกฤษ เพื่อแสดงความคิดเห็นในประเด็นต่าง ๆ เกี่ยวกับความรู้ ทักษะ และเจตคติต่อการจัดการเรียนรู้ และสามารถนำภาษาอังกฤษในการนำเสนอหน้าชั้นเรียน ผู้เรียนได้ใช้ทักษะชีวิต กล้าแสดงความคิดเห็น กล้าตัดสินใจ การสร้างสัมพันธภาพที่ดีกับผู้อื่นในการสร้างชิ้นงาน

และการนำเสนอชิ้นงานที่ผ่านมา ครูเตรียมสื่อและสารสนเทศในการจัดการเรียนรู้ คอยกระตุ้นความคิดของผู้เรียนด้วยคำถามสำคัญและให้การเสริมแรงทางบวกผู้เรียน ให้ความสนใจในเนื้อหาของผู้เรียนให้ตรงกัน

**ขั้นตอนที่ 5 กระตุ้นการประเมินผล (Stimulate the assessment)** ผู้เรียนกล้าใช้ทักษะการพูดและเขียนสื่อสารภาษาอังกฤษมากขึ้น ในการแสดงความคิดเห็นและให้ข้อเสนอแนะร่วมกับผู้อื่น กล้าตัดสินใจ กล้าประเมินผลชิ้นงานและการนำเสนอชิ้นงานของเพื่อนอย่างมีเหตุผล ครูเตรียมสื่อและสารสนเทศให้พร้อม คอยสังเกตและกระตุ้นการนำเสนอชิ้นงานและการประเมินของผู้เรียน ให้กำลังใจ ให้การเสริมแรงทางบวกและข้อเสนอแนะจากการประเมินเพื่อมุ่งให้ผู้เรียนนำไปพัฒนาตนเองต่อไป

### การวัดและประเมินผลของรูปแบบ

การวัดและประเมินผลตามรูปแบบการจัดการเรียนรู้ที่เสริมสร้างความเชื่อมั่นในการสื่อสารภาษาอังกฤษและทักษะชีวิต สำหรับผู้เรียนระดับมัธยมศึกษาตอนต้น มีการวัดและประเมินผู้เรียน 2 ด้าน ได้แก่ ด้านความเชื่อมั่นในการสื่อสารภาษาอังกฤษ และด้านทักษะชีวิต เน้นการประเมินผลตามสภาพจริงเพื่อการพัฒนา ด้วยวิธีการสังเกตพฤติกรรมการเรียนรู้เกี่ยวกับความเชื่อมั่นในการสื่อสารภาษาอังกฤษและทักษะชีวิตของผู้เรียน การประเมินทักษะทางภาษา ได้แก่ การฟัง การพูด การอ่านและการเขียน การประเมินชิ้นงานและการนำเสนอชิ้นงาน โดยใช้เกณฑ์การให้คะแนนแบบรูบรีค (Scoring rubrics)

### บทบาทของครูและผู้เรียน

ครูแสดงบทบาทเป็นโค้ช (Coach) คอยกระตุ้นผู้เรียนด้วยคำถามสำคัญให้กล้าสื่อสารด้วยภาษาอังกฤษอย่างมั่นใจและเป็นผู้ให้ความช่วยเหลือ (Facilitator) ผู้เรียน คอยช่วยเหลือ ให้คำแนะนำและการเสริมแรงทางบวกเพื่อให้ผู้เรียนได้เรียนรู้เต็มศักยภาพอย่างต่อเนื่อง

ผู้เรียนแสดงบทบาทเป็นผู้ใฝ่เรียนรู้ (Learning person) กล้าแสดงออกทางการสื่อสารภาษาอังกฤษ การใช้ทักษะชีวิต สามารถทำงานร่วมกับผู้อื่นด้วยดี กล้าสะท้อนคิดและกล้าประเมินผลชิ้นงานและการนำเสนอชิ้นงานของผู้อื่นได้อย่างมั่นใจและเต็มความสามารถ

### 2.2 ผลการวิเคราะห์ข้อมูลการทดลองใช้รูปแบบ

การวิเคราะห์ข้อมูลการทดลองใช้รูปแบบการจัดการเรียนรู้ที่เสริมสร้างความเชื่อมั่นในการสื่อสารภาษาอังกฤษและทักษะชีวิต ผู้วิจัยนำเสนอผลการวิเคราะห์ออกเป็น 3 ประเด็น คือ ประเด็นที่ 1 ผลการประเมินความเชื่อมั่นในการสื่อสารภาษาอังกฤษและทักษะชีวิต ประเด็นที่ 2 ผลการวิเคราะห์ข้อมูลเพื่อทดสอบสมมติฐาน และประเด็นที่ 3 ผลการวิเคราะห์ข้อมูลเชิงคุณภาพจากการสังเกตพฤติกรรมของผู้เรียน โดยมีรายละเอียดดังนี้

### ประเด็นที่ 1 ผลการประเมินความเชื่อมั่นในการสื่อสารภาษาอังกฤษและทักษะชีวิต

ผู้วิจัยนำข้อมูลที่เก็บรวบรวมได้จำนวน 3 ครั้ง มาทำการวิเคราะห์เพื่อหาค่าเฉลี่ย ( $\bar{x}$ ) และค่าส่วนเบี่ยงเบนมาตรฐาน (S.D.) ของแต่ละองค์ประกอบของความเชื่อมั่นในการสื่อสารภาษาอังกฤษและทักษะชีวิต ผลการวิเคราะห์ข้อมูลดังตาราง 37

ตาราง 37 ผลการประเมินความเชื่อมั่นในการสื่อสารภาษาอังกฤษและทักษะชีวิต

การประเมิน	ครั้งที่ 1		ครั้งที่ 2		ครั้งที่ 3		รวมเฉลี่ย	
	$\bar{x}$	S.D.	$\bar{x}$	S.D.	$\bar{x}$	S.D.	$\bar{x}$	S.D.
<b>ด้านความเชื่อมั่นในการสื่อสารภาษาอังกฤษ</b>								
1. ความกล้าหาญในการสื่อสารภาษาอังกฤษ	3.24	0.48	3.43	0.50	3.55	0.51	3.40	0.50
2. ความตั้งใจพยายามในการสื่อสารภาษาอังกฤษ	3.17	0.55	3.37	0.51	3.52	0.54	3.35	0.53
3. การรับรู้ความสามารถในการสื่อสารภาษาอังกฤษของตนเอง	3.02	0.58	3.26	0.50	3.42	0.51	3.23	0.53
<b>รวมเฉลี่ย</b>	<b>3.14</b>	<b>0.54</b>	<b>3.34</b>	<b>0.50</b>	<b>3.48</b>	<b>0.52</b>	<b>3.32</b>	<b>0.52</b>
<b>ด้านทักษะชีวิต</b>								
1. การสื่อสารอย่างมีประสิทธิภาพ	3.08	0.60	3.28	0.45	3.55	0.54	3.30	0.53
2. การสร้างสัมพันธภาพที่ดีกับผู้อื่น	3.21	0.58	3.51	0.54	3.72	0.52	3.48	0.55
3. การคิดอย่างมีวิจารณญาณ	3.17	0.45	3.36	0.50	3.41	0.50	3.31	0.48
4. การแก้ปัญหา	3.07	0.53	3.35	0.51	3.50	0.59	3.31	0.54
5. การทำงานร่วมกับผู้อื่น	3.21	0.56	3.52	0.60	3.77	0.55	3.35	0.57
6. การคิดสร้างสรรค์	3.12	0.39	3.36	0.48	3.46	0.50	3.31	0.46

ตาราง 37 (ต่อ)

การประเมิน	ครั้งที่ 1		ครั้งที่ 2		ครั้งที่ 3		รวมเฉลี่ย	
	$\bar{x}$	S.D.	$\bar{x}$	S.D.	$\bar{x}$	S.D.	$\bar{x}$	S.D.
7. การใช้สารสนเทศ สื่อและ เทคโนโลยี	3.27	0.57	3.47	0.53	3.65	0.51	3.46	0.54
<b>รวมเฉลี่ย</b>	<b>3.16</b>	<b>0.53</b>	<b>3.40</b>	<b>0.52</b>	<b>3.57</b>	<b>0.55</b>	<b>3.38</b>	<b>0.53</b>

จากตารางพบว่า ความเชื่อมั่นในการสื่อสารภาษาอังกฤษมีพัฒนาการหลังการใช้รูปแบบการจัดการเรียนรู้สูงขึ้น องค์ประกอบที่มีค่าเฉลี่ยรวมสูงสุดคือ ความกล้าหาญในการสื่อสารภาษาอังกฤษ ความตั้งใจพยายามในการสื่อสารภาษาอังกฤษและการรับรู้ความสามารถในการสื่อสารภาษาอังกฤษของตนเอง ตามลำดับ และทักษะชีวิตมีพัฒนาการหลังการใช้รูปแบบการจัดการเรียนรู้สูงขึ้นเช่นกัน องค์ประกอบที่มีค่าเฉลี่ยรวมสูงสุดคือ การสร้างสัมพันธภาพที่ดีกับผู้อื่น การใช้สารสนเทศ สื่อและเทคโนโลยี การทำงานร่วมกับผู้อื่น การแก้ปัญหา การคิดสร้างสรรค์ การคิดอย่างมีวิจารณญาณและการสื่อสารอย่างมีประสิทธิภาพ ตามลำดับ

### ประเด็นที่ 2 ผลการวิเคราะห์ข้อมูลเพื่อทดสอบสมมติฐาน

ผู้วิจัยได้กำหนดสมมติฐานการวิจัยไว้ 1 สมมติฐาน ได้แก่ 1) คะแนนเฉลี่ยพัฒนาการด้านความเชื่อมั่นในการสื่อสารภาษาอังกฤษและทักษะชีวิต หลังการใช้รูปแบบการจัดการเรียนรู้ที่เสริมสร้างความเชื่อมั่นในการสื่อสารภาษาอังกฤษและทักษะชีวิตสูงขึ้น

**การทดสอบสมมติฐาน** ผู้วิจัยได้นำข้อมูลของผู้เรียนได้ทำแบบประเมินความเชื่อมั่นในการสื่อสารภาษาอังกฤษและทักษะชีวิต มาวิเคราะห์เพื่อทดสอบสมมติฐาน โดยใช้การวิเคราะห์ความแปรปรวนพหุคูณ (MANOVA: Mutivariate Analysis of Variance) เนื่องจากมีการศึกษาคุณลักษณะ 2 คุณลักษณะที่สัมพันธ์กันและมีตัวแปรจัดกระทำเพียงตัวเดียว โดยก่อนทำการวิเคราะห์ผู้วิจัยได้ทำการตรวจสอบข้อตกลงเบื้องต้น ได้แก่ ตัวแปรตามต้องมีการแจกแจงแบบปกติ ตัวแปรตามต้องมีความสัมพันธ์กัน ความแปรปรวนและความแปรปรวนร่วมของตัวแปรตามทุกตัวต้องเท่ากัน จากการทดสอบความสัมพันธ์ของตัวแปรตามด้วย Pearson Correlation ได้ค่า Pearson Correlation = .866 และ ค่า  $p = .000$  และจากการทดสอบความเท่ากันของเมตริกความแปรปรวนร่วม ด้วย Box's M Test ได้ค่า Box's M = 38.926 และ Sig = .001 แสดงว่า ตัวแปรตามมีความสัมพันธ์กันและมีความเท่ากันทุกตัว ดังนั้น ผลการตรวจสอบข้อตกลงทั้งหมดเป็นไปตามข้อตกลงเบื้องต้น หลังจากนั้น ผู้วิจัยได้ทำการทดสอบสมมติฐานมีรายละเอียดดังนี้

**สมมติฐาน** คะแนนเฉลี่ยพัฒนาการด้านความเชื่อมั่นในการสื่อสารภาษาอังกฤษ และทักษะชีวิต หลังการใช้รูปแบบการจัดการเรียนรู้ที่เสริมสร้างความเชื่อมั่นในการสื่อสารภาษาอังกฤษและทักษะชีวิตสูงขึ้น

**ผลการทดสอบสมมติฐาน** ผู้วิจัยทดสอบคะแนนเฉลี่ยหลังการใช้รูปแบบของความเชื่อมั่นในการสื่อสารภาษาอังกฤษและทักษะชีวิต จำนวน 3 ครั้ง จากทั้ง 3 หน่วยการเรียนรู้ โดยใช้การวิเคราะห์ความแปรปรวนพหุคูณ (MANOVA) แบบ Wilks's Lambda ผลการวิเคราะห์ข้อมูลดังตาราง 38

ตาราง 38 ผลการทดสอบคะแนนเฉลี่ยพัฒนาการด้านความเชื่อมั่นในการสื่อสารภาษาอังกฤษ และทักษะชีวิต

การ ประเมิน	ความเชื่อมั่นใน				N	Wilks's Lambda	
	การสื่อสาร ภาษาอังกฤษ		ทักษะชีวิต			F	p
	$\bar{x}$	S.D.	$\bar{x}$	S.D.			
ครั้งที่ 1	3.14	0.54	3.16	0.53	33	9.984	.000*
ครั้งที่ 2	3.34	0.50	3.40	0.52			
ครั้งที่ 3	3.48	0.52	3.57	0.55			
เฉลี่ย	3.32	0.52	3.38	0.53	33		

\*p < .05

จากตารางพบว่า ผลการประเมินผู้เรียนหลังเรียนรู้ด้วยรูปแบบการจัดการเรียนรู้ที่เสริมสร้างความเชื่อมั่นในการสื่อสารภาษาอังกฤษและทักษะชีวิตของแต่ละหน่วยการเรียนรู้ จำนวน 3 ครั้ง มีค่าเฉลี่ยสูงขึ้นทั้งด้านความเชื่อมั่นในการสื่อสารภาษาอังกฤษและด้านทักษะชีวิต แสดงว่า ผู้เรียนมีพัฒนาการของความเชื่อมั่นในการสื่อสารภาษาอังกฤษและทักษะชีวิตสูงขึ้นอย่างต่อเนื่อง และจากผลการทดสอบการวิเคราะห์ความแปรปรวนพหุคูณ (MANOVA) แบบ Wilks's Lambda ของการประเมินทั้ง 3 ครั้ง พบว่า ผู้เรียนมีความเชื่อมั่นในการสื่อสารภาษาอังกฤษและทักษะชีวิตสูงขึ้นอย่างมีนัยสำคัญทางสถิติที่ระดับ .05 แสดงว่า รูปแบบการจัดการเรียนรู้ที่เสริมสร้างความเชื่อมั่นในการสื่อสารภาษาอังกฤษและทักษะชีวิตทำให้ผู้เรียนเกิดความเชื่อมั่นในการสื่อสารภาษาอังกฤษและทักษะชีวิตแตกต่างกันไปในทิศทางที่สูงขึ้น

### ประเด็นที่ 3 การวิเคราะห์ข้อมูลเชิงคุณภาพจากการสังเกตพฤติกรรมการเรียนรู้ของผู้เรียน

ผู้วิจัยได้วิเคราะห์เนื้อหา (Content analysis) จากการบันทึกการสังเกตพฤติกรรม การเรียนรู้ของผู้เรียนในบันทึกหลังสอนของแผนการจัดการเรียนรู้ สรุปผลดังตาราง 39

ตาราง 39 ผลการสังเกตพฤติกรรมการเรียนรู้ของผู้เรียน

ขั้นตอนการจัด การเรียนรู้	พฤติกรรมจัดการเรียนรู้ ของครู	พฤติกรรมการเรียนรู้ ของผู้เรียน
ขั้นที่ 1 แลกเปลี่ยน ประสบการณ์ (Exchange the experiences)	<p>1. ครูสร้างบรรยากาศให้เป็นที่ กันเองกับผู้เรียนทำความเข้าใจ กับผู้เรียน ทำข้อตกลงเรื่อง วิธีการเรียนในห้องเรียนร่วมกับ ผู้เรียน จัดให้ผู้เรียนนั่งเป็นกลุ่ม และจัดสภาพแวดล้อมที่โล่ง สะอาดภายในห้องเรียน</p> <p>2. ครูจัดการเรียนรู้ที่เน้นทักษะการ ฟัง การพูด การอ่าน และการเขียน ตามลำดับด้วยสื่อที่น่าสนใจ หลากหลายและสอดคล้องกับ ประสบการณ์ของผู้เรียน</p> <p>3. ครูใช้ภาษาอังกฤษในการ สื่อสารกับผู้เรียนตลอดเวลา กระตุ้นและให้กำลังใจผู้เรียนให้ กล้าสื่อสารด้วยภาษาอังกฤษ ตลอดเวลาทั้งในการฟัง พูด อ่าน และเขียน เพื่อพัฒนาทักษะการ สื่อสารอย่างมีประสิทธิภาพและ การคิดอย่างมีวิจารณญาณ</p>	<p>1. ผู้เรียนปฏิบัติกิจกรรมต่าง ๆ ทั้ง การฟัง การพูด การอ่านและการ เขียนเป็นกลุ่มประมาณ 3-4 คน พยายามตั้งใจฟังบทสนทนาหรือเนื้อ เรื่อง แล้วสามารถจับประเด็นสำคัญ คิดวิเคราะห์ และถ่ายทอดเรื่องราว ออกมาเป็นคำพูด อ่าน หรือเขียน และมีการแลกเปลี่ยนเรียนรู้ซึ่งกัน และกันได้</p> <p>2. ผู้เรียนตั้งใจและพยายามอ่านบท อ่านด้วยเสียงที่ตั้งและกล้าที่จะบอก รายละเอียดของเรื่องที่อ่าน และ สมาชิกในกลุ่มช่วยกันเขียนเรื่องราว เทียบเคียงกับเรื่องที่อ่าน และช่วยกัน ตรวจความถูกต้องของประโยคที่ เขียนซึ่งกันและกัน</p> <p>3. ผู้เรียนร่วมกันวิเคราะห์และกำหนด จุดประสงค์ของการเรียน รวมถึงชิ้นงาน และภาระงาน และวิธีการที่จะบรรลุ จุดประสงค์ที่กำหนดไว้</p>

ตาราง 39 (ต่อ)

ขั้นตอนการ จัดการเรียนรู้	พฤติกรรมกรรมการจัดการเรียนรู้ ของครู	พฤติกรรมกรรมการเรียนรู้ ของผู้เรียน
ขั้นที่ 2 สร้างความ เชื่อมั่น (Create the confidence)	<p>1. ครูจัดเตรียมสื่อสำหรับทักษะการฟังและการพูด ซึ่งจะเป็นบทสนทนาหรือเนื้อเรื่องที่เหมาะสมกับผู้เรียน</p> <p>2. ครูกำกับผู้เรียนเรื่องมารยาทในการฟัง การจดบันทึกขณะฟังเพื่อให้ได้รายละเอียดของเรื่องที่ฟัง</p> <p>3. ครูกระตุ้นให้ผู้เรียนมีความมั่นใจกล้าพูดในกลุ่มหรือการแสดงบทบาทสมมติหน้าชั้นเรียน เพื่อพัฒนาทักษะการสื่อสารอย่างมีประสิทธิภาพและการสร้างสัมพันธภาพที่ดีกับผู้อื่น โดยใช้ภาษาอังกฤษในการสนทนาตลอดเวลา ครูอาจให้การเสริมแรงด้วยคะแนนตามเกณฑ์ที่กำหนดไว้ด้วยก็ได้</p>	<p>1. ผู้เรียนมีความตั้งใจในการฟังและการพูดอย่างต่อเนื่อง มีความกล้าและมั่นใจในการฟังและการพูด มีการบันทึกข้อมูลที่ฟังและบอกรายละเอียดได้ มีการเตรียมความพร้อมเรื่องที่จะพูดกับเพื่อนในกลุ่ม การพูดหน้าชั้นเรียนหรือการแสดงบทบาทสมมติได้</p> <p>2. ผู้เรียนมีมารยาทในการฟังและการพูด พยายามอย่าขัดจังหวะผู้อื่นในขณะที่ฟังหรือพูด พยายามพูดเสียงดัง ฟังชัด ยืนในหนึ่ง สบตากับผู้ฟัง ต้องสร้างสัมพันธภาพที่ดีกับผู้อื่นและพยายามนำแบบอย่างที่ดีของผู้อื่นมาปรับใช้ได้</p>
ขั้นที่ 3 สร้าง ผลงานร่วมกัน (Co-operate the works)	<p>1. ครูจัดเตรียมสื่อ สารสนเทศสำหรับการอ่านที่สร้างความสนใจของผู้เรียนให้พร้อม และอธิบายวิธีการจัดกิจกรรมในแต่ละคาบให้ชัดเจนและเข้าใจร่วมกัน</p> <p>2. ครูกระตุ้นผู้เรียนทุกคนได้ฝึกทักษะการอ่านด้วยเสียงที่ดังและบอกรายละเอียดเรื่องที่อ่าน โดย</p>	<p>1. ผู้เรียนต้องมีความตั้งใจมีความกล้าและพยายามในการอ่านเนื้อเรื่องและการบอกรายละเอียดต่าง ๆ ของเรื่องที่อ่านให้ผู้อื่น</p> <p>2. ผู้เรียนทุกคนในกลุ่มต้องมีบทบาทหน้าที่ต่าง ๆ มีการวางแผนในการสร้างชิ้นงาน</p>

ตาราง 39 (ต่อ)

ขั้นตอนการ จัดการเรียนรู้	พฤติกรรมกรรมการจัดการเรียนรู้ ของครู	พฤติกรรมกรรมการเรียนรู้ ของผู้เรียน
<p>ขั้นที่ 3 สร้าง ผลงานร่วมกัน (Co-operate the works)(ต่อ)</p>	<p>การนำเสนอในกลุ่มหรือหน้าชั้น เรียน</p> <p>3. ครูกระตุ้นผู้เรียนร่วมกันสร้าง ชิ้นงานเป็นกลุ่มโดยทำสมุดเล่มเล็ก ที่เขียนเรื่องราวต่าง ๆ เป็นขั้นตอน เพื่อพัฒนาทักษะการอ่านและการ เขียน การสร้างสัมพันธ์ที่ดีกับ ผู้อื่น การคิดอย่างมีวิจารณญาณ การแก้ปัญหา การทำงานร่วมกับ ผู้อื่น การคิดสร้างสรรค์ และการใช้ สารสนเทศ สื่อและเทคโนโลยี</p>	<p>เช่น สมุดเล่มเล็กหรือเอกสารแนะนำ ครอบครัว ตัวเอง เป็นต้น มีการแบ่ง หน้าที่กันค้นหาข้อมูลจาก อินเทอร์เน็ต การออกแบบ การเขียน หรือจัดพิมพ์ ชิ้นงานสำเร็จตาม เวลาที่กำหนด 3. ผู้เรียนทุกคนใน กลุ่มพยายามนำเสนอชิ้นงานที่ทำด้วย ภาษาอังกฤษอย่างมั่นใจและเสียงดัง และพยายามนำเสนออย่างที่ดีของ เพื่อนมาปฏิบัติ</p>
<p>ขั้นที่ 4 เรียนรู้การ สะท้อนคิด (Learn the reflections)</p>	<p>1. ครูเตรียมสื่อประกอบการจัดการ เรียนรู้ให้พร้อม อาจเป็นแบบบันทึก การสะท้อนคิดของผู้เรียนในรูปแบบ Mindmap เพื่อกระตุ้นให้ผู้เรียนได้ใช้ การคิดอย่างมีวิจารณญาณ การสร้าง สัมพันธ์ที่ดีกับผู้อื่นโดยการ วิเคราะห์ข้อดี ข้อเสีย และข้อควร ปรับปรุงเกี่ยวกับรูปแบบการจัดการ เรียนรู้ที่เสริมสร้างความเชื่อมั่นในการ สื่อสารและทักษะชีวิต การสร้าง ชิ้นงานและการนำเสนอชิ้นงาน</p>	<p>1. ผู้เรียนในกลุ่มร่วมกันคิดวิเคราะห์ ข้อดี ข้อเสีย และข้อเสนอแนะเกี่ยวกับ รูปแบบการจัดการเรียนรู้ที่เสริมสร้าง ความเชื่อมั่นในการสื่อสารและทักษะ ชีวิต การสร้างชิ้นงานและการนำเสนอ ชิ้นงาน เพื่อแสดงออกถึงความกล้า สะท้อนคิด</p> <p>2. ผู้เรียนในกลุ่มทุกคนช่วยกัน นำเสนอการสะท้อนคิดหน้าชั้นเรียน ด้วยการพูดและพยายามตั้งใจฟังเมื่อ ผู้อื่นนำเสนอ</p>



ตาราง 39 (ต่อ)

ขั้นตอนการจัดการ เรียนรู้	พฤติกรรมจัดการเรียนรู้ ของครู	พฤติกรรมเรียนรู้ ของผู้เรียน
	2. ครูกระตุ้นผู้เรียนทุกคนในกลุ่ม สะท้อนคิดโดยเขียนเป็นภาษาอังกฤษ ตามตัวอย่างที่กำหนดให้ 3. ครูสรุปผลการสะท้อนคิดที่ได้และชี้ แนวทางในการปรับปรุงชิ้นงานและการ นำเสนอชิ้นแก่ผู้เรียนในช่วงท้ายคาบ	3. ผู้เรียนสรุปแนวทางที่ ได้จากการสะท้อนคิดด้วย การเขียน เพื่อนำไป ปรับปรุงชิ้นงานและการ นำเสนอชิ้นของกลุ่ม ต่อไป
ขั้นที่ 5 กระตุ้นการ ประเมินผล )Stimulate the assessment)	1. ครูเตรียมสื่อที่จะใช้ให้พร้อม อาทิ แบบประเมินชิ้นงานและการนำเสนอ ชิ้นงาน เป็นต้น ชี้แจงวิธีการประเมิน เกณฑ์การประเมินและรายละเอียดอื่น ๆ ที่เกี่ยวข้องกับการประเมินผล 2. ครูกระตุ้นผู้เรียนมีความกล้าประเมิน ผู้อื่นด้วยการพูดและเขียน กล้าให้ ข้อเสนอแนะ การสร้างสัมพันธภาพที่ดี กับผู้อื่น การคิดอย่างมีวิจารณญาณ การแก้ปัญหา และการทำงานร่วมกับ ผู้อื่น 3. ครูแจ้งผล การประเมินให้ผู้เรียนทราบและให้การ เสริมแรงด้วยคะแนนตามที่กำหนดไว้	1. ผู้เรียนในกลุ่มร่วมกัน สังเกตการนำเสนอและ ชิ้นงานต่าง ๆ และร่วมกัน ประเมินผู้อื่นด้วยการ เขียนตามเกณฑ์ที่กำหนด 2. ผู้เรียนในกลุ่มร่วมกัน นำเสนอข้อเสนอแนะหน้า ชั้นเรียนด้วยการพูดเป็น ภาษาอังกฤษ และ พยายามตั้งใจฟังขณะ ผู้อื่นพูด

ผลการวิเคราะห์ข้อมูลสรุปว่า ผู้เรียนมีความสนุกสนานในการเรียน มีความมุ่งมั่น ตั้งใจและพยายามในการเรียนรู้ภาษาอังกฤษอย่างกระตือรือร้น พยายามเรียนรู้คำศัพท์ที่ใกล้ตัวที่เชื่อมโยงกับประสบการณ์ นำหลักการใช้ภาษามาใช้ในการฟัง พูด อ่าน และเขียนมาใช้ในการเรียนรู้ ดีใจที่ได้เรียนรู้จากสื่อจริงหรือสื่อจากช่องทางต่าง ๆ และรู้สึกสนุกกับการเรียนที่ได้สัมผัสกับสื่อ แหล่งเรียนรู้

นวัตกรรมที่หลากหลาย นอกจากนี้ ผู้เรียนมีความกระตือรือร้นในการทำกิจกรรมการเรียนรู้ มีความตั้งใจและพยายามสื่อสารกับเพื่อน ๆ มากขึ้น กล้าแสดงออกและกล้าสื่อสารเป็นภาษาอังกฤษกับผู้อื่นมากขึ้น ซึ่งผู้เรียนชื่อเด็กชาย ก. ได้สะท้อนให้ฟังระหว่างเรียนว่า

“ผมชอบการเรียนแบบนี้ รู้สึกสนุก ได้ฝึกพูดสนทนากับเพื่อนบ่อย ๆ ทำให้ผมกล้าออกมาพูดในห้องเรียนมากขึ้น ผมว่า ดีกว่าเรียนแบบเดิมครับ”

และเด็กหญิง ข. ได้สะท้อนให้ฟังว่า

“หนูคิดว่าดีมากค่ะ เราได้ใช้ภาษาอังกฤษตลอดระหว่างเรียน ทำให้กล้าพูด กล้านำเสนอหน้าชั้นเรียน ช่วยให้เกิดความมั่นใจในการสื่อสารภาษาอังกฤษกับเพื่อนมากขึ้นค่ะ”

นอกจากนี้ ผู้เรียนได้ใช้ทักษะชีวิตมากขึ้น กล้าเข้าร่วมกลุ่มกับผู้อื่น มีการแลกเปลี่ยนเรียนรู้กับเพื่อนในกลุ่ม ทำให้ผู้เรียนกล้าแสดงความคิดเห็น รู้จักแก้ปัญหาและกล้าตัดสินใจอย่างมีเหตุผลมากขึ้น ผู้เรียนมีโอกาสได้ค้นหาข้อมูลต่าง ๆ ที่จำเป็นจากอินเทอร์เน็ต สามารถใช้คอมพิวเตอร์ในการค้นคว้าหรือสร้างสรรค์ชิ้นงาน มีการทำงานกลุ่มอย่างเป็นระบบ ตามขั้นตอนมากขึ้น จนสามารถทำได้สมบูรณ์ตามเวลาที่กำหนด ผู้เรียนได้ฝึกทักษะการแสดงความคิดเห็น การสะท้อนคิดผ่านทางการพูดและการเขียนและมีความกล้าในการประเมินผลผู้อื่นและนำเสนอผลการประเมินอย่างมีเหตุผล มีผู้เรียนชื่อเด็กชาย จ. ได้สะท้อนให้ฟังระหว่างเรียนว่า

“ชอบการเรียนแบบนี้ รู้สึกสนุก ไม่เบื่อ ได้ทำชิ้นงานกับเพื่อน ทำให้เรารู้จักการแก้ปัญหาจากการทำงาน ได้ใช้ทักษะที่หลากหลายและเราได้ฝึกทำงานเป็นระบบด้วย”

และเด็กหญิง ป. ได้สะท้อนให้ฟังว่า

“นอกจากช่วยพัฒนาความกล้าในการสื่อสารภาษาอังกฤษแล้ว หนูคิดว่า การที่เราได้ทำงานเป็นกลุ่ม การทำชิ้นงานต่าง ๆ กับเพื่อน ช่วยเพิ่มทักษะการทำงานให้แก่เราในเรื่องการแก้ปัญหา การสืบค้นข้อมูลทางอินเทอร์เน็ต ทำให้สนุกในการเรียนด้วยค่ะ”

นอกจากนี้ การที่ครูเลือกใช้สื่อที่เหมาะสมกับผู้เรียน ใช้กิจกรรมที่สนุกและหลากหลาย ช่วยให้นักเรียนมีความกระตือรือร้นในการเรียน การใช้ภาษาอังกฤษในห้องเรียนตลอด จะช่วยกระตุ้นให้ผู้เรียนกล้าสื่อสารภาษาอังกฤษมากขึ้น และการที่ครูคอยกระตุ้นหรือให้คำแนะนำในการทำชิ้นงานอย่างดีจะช่วยให้ผู้เรียนตั้งใจและทำชิ้นงานออกมาได้ดี ดังภาพประกอบต่อไปนี้



ภาพประกอบ 20 ผู้เรียนนั่งเป็นกลุ่มเล็ก พยายามจดบันทึกสิ่งที่ฟังอย่างตั้งใจ



ภาพประกอบ 21 ผู้เรียนพยายามอ่านและนำเสนอเรื่องราวที่อ่านให้เพื่อนฟังอย่างตั้งใจ



ภาพประกอบ 22 ผู้เรียนมีความเชื่อมั่นในการสื่อสารหน้าชั้นเรียน กล่าวพูด  
กล้าแสดงออกด้วยท่าทางต่าง ๆ อย่างมั่นใจมากขึ้น



ภาพประกอบ 23 ผู้เรียนร่วมกันอ่านเพื่อศึกษาร่วมกัน และนำมาสร้างชิ้นงาน  
ตามที่ทางกลุ่มได้วางแผนกันไว้



ภาพประกอบ 24 ผู้เรียนรู้สื่อกดีใจที่ได้ร่วมกันศึกษาข้อมูลเพิ่มเติมจากอินเทอร์เน็ต  
เพื่อเป็นแนวทางในการสร้างชิ้นงานของกลุ่ม



ภาพประกอบ 25 ผู้เรียนกล้านำเสนอชิ้นงานหน้าชั้นเรียนให้เพื่อนร่วมชั้นทราบ  
ในขณะที่เพื่อนประเมินการนำเสนอของตนเองด้วย



ภาพประกอบ 26 ผู้เรียนในกลุ่มร่วมกันสะท้อนคิดถึงสิ่งที่ได้เรียนรู้จากบทเรียน  
รวมถึงปัญหาและแนวทางแก้ปัญหา



ภาพประกอบ 27 ผู้เรียนในกลุ่มร่วมกันประเมินชิ้นงานและการนำเสนอชิ้นของผู้อื่น  
และรายงานให้ผู้อื่นทราบเพื่อจะได้นำไปปรับปรุงในครั้งต่อไป



ภาพประกอบ 28 ผู้เรียนรู้สึกดีใจและภูมิใจที่ได้รับการเสริมแรง ทำให้ผู้เรียน  
มีกำลังใจแสดงศักยภาพของตนเองออกมา

### 2.3 ผลการประเมินประสิทธิผลของรูปแบบ

จากการประเมินประสิทธิผลการใช้รูปแบบการจัดการเรียนรู้ที่เสริมสร้างความ  
เชื่อมั่นในการสื่อสารภาษาอังกฤษและทักษะชีวิตที่เกี่ยวกับการทดสอบพัฒนาการด้านความ  
เชื่อมั่นในการสื่อสารภาษาอังกฤษและทักษะชีวิตหลังการใช้รูปแบบ มีผลสรุปดังตาราง 40

ตาราง 40 สรุปผลการประเมินประสิทธิผลการใช้รูปแบบการจัดการเรียนรู้ที่เสริมสร้างความเชื่อมั่น  
ในการสื่อสารภาษาอังกฤษและทักษะชีวิตในภาพรวม

เกณฑ์ประสิทธิผล	ผลการวิจัย	สรุปประสิทธิผลของ รูปแบบ	
		เป็นไป ตามเกณฑ์	ไม่เป็นไป ตามเกณฑ์
1. ผู้เรียนที่เรียนด้วยรูปแบบ การจัดการเรียนรู้ที่เสริมสร้าง ความเชื่อมั่นในการสื่อสาร ภาษาอังกฤษและทักษะชีวิต	ผู้เรียนที่เรียนด้วยรูปแบบการ จัดการเรียนรู้ที่เสริมสร้าง ความเชื่อมั่นในการสื่อสาร ภาษาอังกฤษและทักษะชีวิต	✓	

ตาราง 40 (ต่อ)

เกณฑ์ประสิทธิผล	ผลการวิจัย	สรุปประสิทธิผลของรูปแบบ	
		เป็นไปตามเกณฑ์	ไม่เป็นไปตามเกณฑ์
มีพัฒนาการด้านความเชื่อมั่นในการสื่อสารภาษาอังกฤษสูงขึ้น	มีพัฒนาการด้านความเชื่อมั่นในการสื่อสารภาษาอังกฤษสูงขึ้นอย่างมีนัยสำคัญทางสถิติที่ระดับ .05		
2. ผู้เรียนที่เรียนด้วยรูปแบบการจัดการเรียนรู้ที่เสริมสร้างความเชื่อมั่นในการสื่อสารภาษาอังกฤษและทักษะชีวิต มีพัฒนาการด้านทักษะชีวิตสูงขึ้น	ผู้เรียนที่เรียนด้วยรูปแบบการจัดการเรียนรู้ที่เสริมสร้างความเชื่อมั่นในการสื่อสารภาษาอังกฤษและทักษะชีวิต มีพัฒนาการด้านทักษะชีวิตสูงขึ้นอย่างมีนัยสำคัญทางสถิติที่ระดับ .05	✓	

#### 2.4 ผลการปรับปรุง (Revision) รูปแบบการจัดการเรียนรู้และเครื่องมือประกอบรูปแบบการจัดการเรียนรู้

จากการทดลองใช้กับกลุ่มตัวอย่างที่ผ่านมา ผู้วิจัยได้นำข้อค้นพบต่าง ๆ จากผลการทดลองและผลการสังเกตพฤติกรรมกรรมการเรียนรู้ของผู้เรียนมาวิเคราะห์ข้อมูลและปรับปรุงรูปแบบการจัดการเรียนรู้และเครื่องมือที่ใช้ประกอบ ผลการวิเคราะห์ข้อมูลมีดังนี้

4.1 ผู้วิจัยได้ปรับปรุงรูปแบบการจัดการเรียนรู้ที่เสริมสร้างความเชื่อมั่นในการสื่อสารภาษาอังกฤษและทักษะชีวิต ในประเด็นรายละเอียดการจัดกิจกรรมการเรียนรู้ในแต่ละขั้นตอน การวัดและประเมินผล และบทบาทของครูและผู้เรียนให้กระชับและชัดเจนยิ่งขึ้น โดยเฉพาะรายละเอียดเกี่ยวกับการจัดกิจกรรมที่เสริมสร้างทักษะทางภาษา โดยเน้นผู้เรียนได้มีความมั่นใจ กล้าหาญ ตั้งใจ และพยายามในการสื่อสารมากขึ้น รู้จักใช้ประสบการณ์ เจตคติและความรู้ความเข้าใจในภาษาอังกฤษมาใช้อย่างต่อเนื่อง มีการใช้กิจกรรมที่สนุกสนาน ทำทลายความสามารถของผู้เรียน มีการใช้



ภาษาอังกฤษสื่อสารในชั้นเรียนตลอดเวลา และเน้นให้ผู้เรียนใช้ทักษะชีวิต มีการทำงานเป็นกลุ่ม กล่าวเสนอความคิดเห็น การแก้ปัญหาและมีการใช้สารสนเทศ สื่อและเทคโนโลยีในการทำกิจกรรมตามขั้นตอน และให้ผู้เรียนมีเวลาเพียงพอในการวางแผนการทำงานเป็นกลุ่ม มีปฏิสัมพันธ์ในการแก้ปัญหา ร่วมกันทำชิ้นงานและนำเสนอชิ้นงาน ผู้เรียนได้ร่วมกันสะท้อนคิดมากขึ้นทั้งรายบุคคลหรือรายกลุ่ม และร่วมกันประเมินผลสมาชิกในกลุ่มหรือระหว่างกลุ่ม และครูเน้นการกระตุ้นผู้เรียนให้กล้าสื่อสาร ภาษาอังกฤษ ทำงานเป็นกลุ่มและสะท้อนคิด และคอยให้การช่วยเหลือ คำแนะนำ การเสริมแรงด้วย คำชม กำลังใจและคะแนนอย่างเหมาะสมและต่อเนื่อง ส่วนผู้เรียนต้องพยายามตั้งใจฟัง กล่าวพูด กล่าวนำเสนอความคิดของตนเองและของกลุ่มและพยายามทำชิ้นงานให้เสร็จตามเวลาที่กำหนด

4.2 ผู้วิจัยได้ปรับปรุงแผนการจัดการเรียนรู้ ในประเด็นความสอดคล้องของความสำเร็จเชื่อมั่น ในการสื่อสารภาษาอังกฤษและทักษะชีวิตกับตัวชี้วัดของหลักสูตรแกนกลางการศึกษาขั้นพื้นฐาน การระบุจุดประสงค์การเรียนรู้ของแต่ละขั้นตอนให้ชัดเจน รัดกุม และสามารถประเมินได้จริง ปรับเนื้อหา ของกิจกรรมการเรียนรู้และสื่อที่น่าสนใจและเหมาะสมกับผู้เรียน เน้นให้ผู้เรียนเป็นผู้กระทำ มีปฏิสัมพันธ์ที่ดีกับผู้อื่นและการทำงานกลุ่มอย่างเป็นขั้นตอน และปรับระยะเวลาการจัดการเรียนรู้ให้ สอดคล้องกับผู้เรียน และปรับการวัดและประเมินผลให้สอดคล้องกับจุดประสงค์ เพื่อให้ผู้เรียนได้ เรียนรู้เต็มศักยภาพตามจุดประสงค์หรือตัวชี้วัดที่กำหนดไว้

4.3 ผู้วิจัยได้ปรับปรุงแบบวัดความเชื่อมั่นในการสื่อสารภาษาอังกฤษและทักษะชีวิต ในประเด็น การใช้ภาษาที่กระชับ ชัดเจน เข้าใจง่าย ตัดรายละเอียดปลีกย่อยที่ไม่สำคัญออก เพื่อให้ผู้เรียนเข้าใจคำถามได้ง่ายขึ้น

สรุปผลการปรับปรุงรูปแบบการจัดการเรียนรู้ที่เสริมสร้างความเชื่อมั่นในการสื่อสาร ภาษาอังกฤษและทักษะชีวิต สำหรับผู้เรียนระดับมัธยมศึกษาตอนต้น หลังจากการนำไปใช้ทดลองกับ กลุ่มตัวอย่างเพื่อนำไปพัฒนาเป็นฉบับสมบูรณ์ได้ดังตาราง 41

ตาราง 41 ผลของการปรับปรุงรูปแบบการจัดการเรียนรู้เพื่อนำไปพัฒนาฉบับสมบูรณ์

ประเด็นที่ ต้องปรับปรุง	รายละเอียดที่ได้ ปรับปรุง	ผลของการปรับปรุงเพื่อพัฒนา ฉบับร่างที่ 2
<p>1. ควรปรับ รายละเอียด การจัดกิจกรรม การเรียนรู้ใน แต่ละขั้นตอน การวัดและ ประเมินผล และบทบาท ของครูและ ผู้เรียนให้ กระชับและ ชัดเจนยิ่งขึ้น</p>	<p>1. ปรับปรุง รายละเอียดเกี่ยวกับ การจัดการเรียนรู้ใน แต่ละขั้นตอน การ วัดและประเมินผล จะเพิ่มเวลาไว้ สำหรับการวัดและ ประเมินผล และ บทบาทของครูและ ผู้เรียน การจัดการ เรียนรู้ ครูจะคอย ช่วยเหลือผู้เรียนมาก ขึ้นตามศักยภาพ ของผู้เรียน และ ผู้เรียนต้องมีความ พร้อมที่จะเรียนรู้ใน กิจกรรมต่าง ๆ</p>	<p>1. รายละเอียดเกี่ยวกับการจัดกิจกรรมการเรียนรู้ที่ เสริมสร้างทักษะทางภาษา จัดให้ผู้เรียนได้มีความมั่นใจ กล้าหาญ ตั้งใจและพยายามในการสื่อสารมากขึ้น รู้จัก ใช้ประสบการณ์ เจตคติ และความรู้ความเข้าใจใน ภาษาอังกฤษมาใช้อย่างต่อเนื่อง มีการใช้กิจกรรมที่ สนุกสนาน ทำทายความสามารถของผู้เรียน มีการใช้ ภาษาอังกฤษสื่อสารในชั้นเรียนตลอดเวลา และเน้นให้ ผู้เรียนใช้ทักษะชีวิต มีการทำงานเป็นกลุ่ม กล้าเสนอ ความคิดเห็น การแก้ปัญหาและมีการใช้สารสนเทศ สื่อ และเทคโนโลยีในการทำกิจกรรมตามขั้นตอน และให้ ผู้เรียนมีเวลาเพียงพอในการวางแผนการทำงานเป็นกลุ่ม มีปฏิสัมพันธ์ในการแก้ปัญหาพร้อมกันทำชิ้นงานและ นำเสนอชิ้นงาน ผู้เรียนได้ร่วมกันสะท้อนคิดมากขึ้นทั้ง รายบุคคลหรือรายกลุ่มและร่วมกันประเมินผลสมาชิกใน กลุ่มหรือระหว่างกลุ่ม ครูทำการประเมินในทุกขั้นตอน การจัดการเรียนรู้และเพิ่มเวลาเพื่อการวัดและ ประเมินผลมากขึ้น และครูต้องเน้นเรื่องการโค้ชผู้เรียน ทุกคนด้วยคำถามเพื่อให้คิดและกระตุ้นความกล้าสื่อสาร ภาษาอังกฤษ การทำงานเป็นกลุ่มและการสะท้อนคิด และคอยให้การช่วยเหลือ คำแนะนำ การเสริมแรง ทางบวกด้วยคำชม กำลังใจและคำแนะนำที่เหมาะสม และต่อเนื่อง ส่วนผู้เรียนต้องพยายามตั้งใจฟัง กล้าพูด กล้านำเสนอความคิดของตนเองและของกลุ่ม และ พยายามทำชิ้นงานให้เสร็จตามเวลาที่กำหนด</p>

ตาราง 41 (ต่อ)

ประเด็นที่ต้องปรับปรุง	รายละเอียดที่ได้ปรับปรุง	ผลของการปรับปรุงเพื่อพัฒนาฉบับร่างที่ 2
<p>2. ควรปรับแผนการจัดการเรียนรู้ในประเด็นความสอดคล้องของความเชื่อมั่นในการสื่อสารภาษาอังกฤษและทักษะชีวิตกับตัวชี้วัดของหลักสูตรแกนกลางการศึกษาขั้นพื้นฐาน จุดประสงค์การเรียนรู้ และกิจกรรมที่มุ่งให้ผู้เรียนเป็นผู้กระทำ</p>	<p>2. ปรับปรุงแผนการจัดการเรียนโดยระบุมาตรฐานและตัวชี้วัดตามหลักสูตรแกนกลางการศึกษาขั้นพื้นฐานด้วย ปรับปรุงจุดประสงค์ที่มุ่งพัฒนาความสามารถของผู้เรียนให้ตรงตามตัวชี้วัด และจัดกิจกรรมการเรียนรู้เป็นรายคาบที่เน้นให้ผู้เรียนเป็นผู้กระทำ</p>	<p>2. ในแผนการจัดการเรียนรู้ มีการระบุองค์ประกอบของความเชื่อมั่นในการสื่อสารภาษาอังกฤษและทักษะชีวิตสอดคล้องกับตัวชี้วัดของหลักสูตรแกนกลางการศึกษาขั้นพื้นฐาน จุดประสงค์การเรียนรู้ของแต่ละคาบมีความชัดเจนรัดกุม และสามารถประเมินได้จริงการจัดกิจกรรมการเรียนรู้ เน้นให้ผู้เรียนเป็นผู้กระทำ มีปฏิสัมพันธ์ที่ดีกับผู้อื่นและการทำงานกลุ่มอย่างเป็นขั้นตอน และปรับระยะเวลาการจัดการเรียนรู้ในแต่ละคาบให้</p>
<p>3. ควรปรับแบบวัดความเชื่อมั่นในการสื่อสารภาษาอังกฤษและทักษะชีวิต ในประเด็นการใช้ภาษาให้กระชับ ชัดเจน เข้าใจง่าย ควรตัดรายละเอียดปลีกย่อยที่ไม่สำคัญออก เพื่อให้ผู้เรียนเข้าใจคำถามได้ง่ายขึ้น</p>	<p>3. ปรับปรุงแบบวัดความเชื่อมั่นในการสื่อสารภาษาอังกฤษและทักษะชีวิต ในประเด็นการใช้ภาษาให้กระชับ ชัดเจน เข้าใจง่ายยิ่งขึ้น ได้ตัดรายละเอียดปลีกย่อยที่ไม่สำคัญออก เพื่อให้ผู้เรียนเข้าใจคำถามได้ง่ายขึ้น</p>	<p>สอดคล้องกับผู้เรียน ใช้สื่อที่น่าสนใจและเหมาะสมกับผู้เรียน วัดและประเมินผลให้สอดคล้องกับจุดประสงค์เพื่อช่วยให้ผู้เรียนได้เรียนรู้ได้เต็มศักยภาพ สนุกสนาน ตามจุดประสงค์หรือตัวชี้วัดที่กำหนดไว้</p> <p>3. แบบวัดความเชื่อมั่นในการสื่อสารภาษาอังกฤษและทักษะชีวิต ประกอบด้วย 2 ตอน จำนวนรวม 49 ข้อ แต่ละข้อคำถามจะมีใจความเดียวเพื่อช่วยให้ผู้เรียนเข้าใจง่ายขึ้น</p>

รูปแบบการจัดการเรียนรู้ที่เสริมสร้างความเชื่อมั่นในการสื่อสารภาษาอังกฤษและทักษะชีวิต สำหรับผู้เรียนระดับมัธยมศึกษาตอนต้น (ฉบับสมบูรณ์) ที่ปรับปรุงแล้วมีรายละเอียดดังนี้

## รูปแบบการจัดการเรียนรู้ที่เสริมสร้างความเชื่อมั่นในการสื่อสารภาษาอังกฤษ และทักษะชีวิตสำหรับผู้เรียนระดับมัธยมศึกษาตอนต้น (ฉบับสมบูรณ์)

### 1. หลักการของรูปแบบ

1.1 การจัดการเรียนรู้ที่เสริมสร้างความเชื่อมั่นในการสื่อสารภาษาอังกฤษมุ่งเน้นการใช้ภาษาอังกฤษเพื่อการสื่อสารทั้ง 4 ทักษะ ความกล้าหาญในการสื่อสารภาษาอังกฤษ ความตั้งใจพยายามในการสื่อสารภาษาอังกฤษและการรับรู้ความสามารถในการสื่อสารภาษาของตนเอง และมีการสอดแทรกเนื้อหาทั้งคำศัพท์และหลักการใช้ภาษาในแต่ละขั้นตอน

1.2 การจัดการเรียนรู้มีการบูรณาการทักษะชีวิตในกิจกรรมการเรียนรู้เพื่อฝึกฝนให้ผู้เรียนมีการสื่อสารอย่างมีประสิทธิภาพ การสร้างสัมพันธภาพที่ดีกับผู้อื่น การคิดอย่างมีวิจารณญาณ การแก้ปัญหา การทำงานร่วมกับผู้อื่น การคิดสร้างสรรค์ และการใช้สารสนเทศ สื่อและเทคโนโลยี ซึ่งเป็นทักษะพื้นฐานที่สำคัญสำหรับผู้เรียน

1.3 การจัดการเรียนรู้นั้น ครูมีบทบาทเป็นโค้ช (Coach) คอยกระตุ้นผู้เรียนด้วยคำถามอย่างมีเป้าหมาย และเป็นผู้ช่วยเหลือ (Facilitator) ผู้เรียนในการจัดกิจกรรม คอยให้กำลังใจและการเสริมแรง เพื่อกระตุ้นผู้เรียนให้กล้าแสดงออกทักษะการสื่อสารภาษาอังกฤษและทักษะชีวิต

1.4 การจัดการเรียนรู้เน้นการประเมินผลตามสภาพจริง (Authentic assessment) ทั้งแบบ Formative assessment และ Summative assessment โดยใช้การประเมินที่หลากหลาย ประเมินหลายช่วงเวลา ใช้ผู้ประเมินหลายฝ่ายและสะท้อนผลการประเมินสู่การพัฒนาผู้เรียน

### 2. วัตถุประสงค์ของรูปแบบ

2.1 เพื่อส่งเสริมผู้เรียนให้มีความเชื่อมั่นในการสื่อสารภาษาอังกฤษ ด้านความกล้าหาญในการสื่อสารภาษาอังกฤษ ความตั้งใจพยายามในการสื่อสารภาษาอังกฤษ และการรับรู้ความสามารถในการสื่อสารภาษาอังกฤษของตนเอง

2.2 เพื่อส่งเสริมผู้เรียนให้มีทักษะชีวิต ด้านการสื่อสารอย่างมีประสิทธิภาพ การสร้างสัมพันธภาพที่ดีกับผู้อื่น การคิดอย่างมีวิจารณญาณ การแก้ปัญหา การทำงานร่วมกับผู้อื่น การคิดสร้างสรรค์ และการใช้สารสนเทศ สื่อและเทคโนโลยี

### 3. ขั้นตอนการจัดการเรียนรู้ของรูปแบบ

ขั้นตอนการจัดการเรียนรู้ที่เสริมสร้างความเชื่อมั่นในการสื่อสารภาษาอังกฤษและทักษะชีวิต สำหรับผู้เรียนระดับมัธยมศึกษาตอนต้น ประกอบด้วย 5 ขั้นตอน ดังนี้

**ขั้นตอนที่ 1 แลกเปลี่ยนประสบการณ์ (Exchange the experiences)** เป็นการจัดการเรียนรู้ที่ผู้เรียนได้เรียนรู้จากสื่อ นวัตกรรมที่น่าสนใจ ในสภาพแวดล้อมที่เอื้อต่อการเรียนรู้ เปิดโอกาสให้ผู้เรียนได้คิดเชื่อมโยงประสบการณ์เดิมกับเรื่องที่จะเรียนรู้ใหม่ มีการแลกเปลี่ยนความรู้หรือประสบการณ์และคิดวิเคราะห์ร่วมกัน ผู้เรียนร่วมกันวิเคราะห์ปัญหาและกำหนดจุดประสงค์การเรียนรู้ เพื่อแก้ปัญหา ทั้งด้านคำศัพท์ หลักการใช้ภาษา ทักษะทางภาษาและทักษะชีวิต ครูต้องเน้นเรื่องการใช้โค้ชผู้เรียนทุกคนด้วยคำถามสำคัญอย่างมีเป้าหมาย เพื่อให้คิดและกระตุ้นความกล้าสื่อสารภาษาอังกฤษและการทำงานเป็นกลุ่ม และคอยให้การช่วยเหลือ คำแนะนำ การเสริมแรงทางบวกด้วยคำชม กำลังใจและคำแนะนำที่เหมาะสมและต่อเนื่อง และประเมินความเชื่อมั่นในการสื่อสารภาษาอังกฤษและทักษะชีวิตที่เกี่ยวข้อง ส่วนผู้เรียนต้องพยายามใช้ภาษาอังกฤษในการสื่อสาร ตั้งใจฟัง กล้าพูด กล้าแสดงความคิดเห็นและทำกิจกรรมหรือชิ้นงานกับผู้อื่นได้ดี ดังนั้น ในขั้นตอนนี้จึงมุ่งให้ผู้เรียนได้เรียนรู้บทเรียนใหม่ด้วยสื่อที่น่าสนใจ เรียนรู้การใช้ทักษะทางภาษาทั้งการฟัง พูด อ่าน และเขียน คำศัพท์และหลักการใช้ภาษา ทักษะการสื่อสารอย่างมีประสิทธิภาพ การคิดอย่างมีวิจารณญาณ และการทำงานร่วมกับผู้อื่นเพื่อแลกเปลี่ยนประสบการณ์ในสถานการณ์ต่าง ๆ และค้นหาความรู้พื้นฐานของผู้เรียน

**ขั้นตอนที่ 2 สร้างความเชื่อมั่น (Create the confidence)** เป็นการจัดการเรียนรู้ที่เน้นการฝึกทักษะทางภาษาด้านการฟังและการพูดตามตัวแบบ ตามรูปแบบการสอนการฟังและการพูด ในสถานการณ์ที่น่าสนใจและสอดคล้องกับชีวิตจริงและขอบเขตข้อมูลต่าง ๆ ที่กำหนดไว้ ผู้เรียนได้ใช้ภาษาอังกฤษในการสื่อสารตลอดเวลา ได้มีปฏิสัมพันธ์กับผู้อื่นเป็นคู่หรือเป็นกลุ่ม ครูแสดงบทบาทเป็นโค้ช คอยกระตุ้นผู้เรียนด้วยคำถามสำคัญอย่างมีเป้าหมาย คอยให้การช่วยเหลือ คำแนะนำและการเสริมแรงทางบวกและร่วมกันประเมินผลทักษะการฟังและการพูด และทักษะชีวิตที่เกี่ยวข้อง ส่วนผู้เรียนต้องพยายามใช้ภาษาอังกฤษในการสื่อสาร ตั้งใจฟัง กล้าพูดและกล้านำเสนอความคิดเห็นในสถานการณ์ต่าง ๆ ดังนั้น ขั้นตอนนี้จึงมุ่งให้ผู้เรียนมีความมั่นใจ ความกล้าหาญความตั้งใจและความพยายามในการฟังและการพูดในสถานการณ์ต่าง ๆ การใช้ทักษะการสื่อสารอย่างมีประสิทธิภาพ การคิดอย่างมีวิจารณญาณและการสร้างสัมพันธภาพที่ดีกับผู้อื่น

**ขั้นตอนที่ 3 สร้างผลงานร่วมกัน (Co-operate the works)** เป็นการจัดการเรียนรู้ที่เน้นการฝึกทักษะการสื่อสารด้านการอ่านและการเขียนเป็นส่วนใหญ่ แต่ยังใช้ทักษะการฟังและการพูด

ด้วย ผู้เรียนได้มีปฏิสัมพันธ์กับผู้อื่นเป็นกลุ่ม ผู้เรียนได้อ่านบทอ่านที่เกี่ยวกับปัญหาที่น่าสนใจในชีวิตประจำวันตามรูปแบบการสอนอ่าน คิดวิเคราะห์เนื้อหา และสรุปแนวทางแก้ปัญหาที่พบเจอจากเรื่องทีอ่าน แล้วร่วมกันแก้ปัญหาจากเรื่องทีอ่าน ผู้เรียนร่วมสร้างชิ้นงานโดยการเขียนตามความรู้ความเข้าใจที่เรียนมาและนำเสนอชิ้นงาน ครูต้องเน้นเรื่องการโค้ชผู้เรียนทุกคนด้วยคำถามสำคัญอย่างมีเป้าหมายเพื่อให้คิดและกระตุ้นความกล้าสื่อสารภาษาอังกฤษและการทำงานเป็นกลุ่ม และคอยให้การช่วยเหลือ คำแนะนำ การเสริมแรงทางบวกด้วยคำชม กำลังใจและคะแนนอย่างเหมาะสมและต่อเนื่อง และร่วมกันประเมินความเชื่อมั่นในการสื่อสารภาษาอังกฤษและทักษะชีวิตที่เกี่ยวข้อง ส่วนผู้เรียนต้องพยายามใช้ภาษาอังกฤษในการสื่อสาร ตั้งใจและกระตือรือร้นในการทำงาน กล้าพูดนำเสนอผลงาน และพยายามทำชิ้นงานให้เสร็จตามกำหนด ดังนั้น ขั้นตอนนี้จึงมุ่งให้ผู้เรียนมีความตั้งใจและความพยายามในการอ่านและการเขียน รู้จักใช้ประสบการณ์ของตนเอง เจตคติ และความรู้ด้านหลักภาษาเกี่ยวกับเรื่องทีสื่อสาร การใช้ทักษะการสื่อสารอย่างมีประสิทธิภาพ การคิดอย่างมีวิจารณญาณ การทำงานร่วมกับผู้อื่น การแก้ปัญหา การคิดสร้างสรรค์และการใช้สารสนเทศ สื่อและเทคโนโลยี

**ขั้นตอนที่ 4 เรียนรู้การสะท้อนคิด (Learn the reflections)** เป็นการจัดการเรียนรู้ที่เน้นการปฏิสัมพันธ์กับผู้อื่นเป็นกลุ่ม ผู้เรียนกล้าคิด กล้าตัดสินใจและกล้าแสดงออกทางความคิดในประเด็นต่าง ๆ ที่เกี่ยวกับความรู้ ทักษะ และเจตคติต่อการใช้ทักษะการสื่อสารภาษาอังกฤษ การใช้ทักษะชีวิต การสร้างชิ้นงานและการนำเสนอชิ้นงานที่ผ่านมา ว่ามีข้อดี ข้อเสียอะไรบ้าง และมีข้อเสนอแนะอะไรบ้าง เพื่อปรับความรู้ ความเข้าใจของผู้เรียนเกี่ยวกับเนื้อหา การจัดการเรียนรู้ และการประเมินผลให้ตรงกัน ครูแสดงบทบาทเป็นโค้ช คอยกระตุ้นผู้เรียนด้วยคำถามสำคัญอย่างมีเป้าหมาย และคอยให้การช่วยเหลือ คำแนะนำและการเสริมแรงทางบวก เพื่อกระตุ้นผู้เรียนในการสะท้อนคิดด้วยการพูดหรือเขียน และประเมินความเชื่อมั่นในการสื่อสารภาษาอังกฤษและทักษะชีวิตที่เกี่ยวข้อง ส่วนผู้เรียนต้องใช้ภาษาอังกฤษในการสื่อสาร ตั้งใจฟัง กล้าพูดและกล้าแสดงความคิดเห็น ดังนั้น ขั้นตอนนี้ผู้เรียนได้ใช้ทักษะการพูดและการเขียน เพื่อสะท้อนคิดหรือแสดงความคิดเห็นด้วยการพูดหรือเขียน การใช้ทักษะการสื่อสารอย่างมีประสิทธิภาพ การคิดอย่างมีวิจารณญาณ การทำงานร่วมกับผู้อื่นและการแก้ปัญหา ในประเด็นเกี่ยวกับคำศัพท์ หลักการใช้ภาษา ชิ้นงาน การนำเสนอชิ้นงานและทักษะทางภาษาเพื่อปรับปรุงชิ้นงานและการนำเสนอชิ้นงานต่อไป

**ขั้นตอนที่ 5 กระตุ้นการประเมินผล (Stimulate the assessment)** เป็นการจัดการเรียนรู้ที่เน้นการปฏิสัมพันธ์กับผู้อื่นในกลุ่ม กล้าใช้การคิดอย่างมีวิจารณญาณ กล้าตัดสินใจและการให้เหตุผล โดยผู้เรียนร่วมกันนำเสนอชิ้นงานที่สร้างขึ้นมา วัดและประเมินผลชิ้นงานและการนำเสนอชิ้นงานของเพื่อนตามรายการและเกณฑ์ที่กำหนดขึ้นมา วิธีการที่ใช้ ได้แก่ การสังเกตและการประเมิน

ชิ้นงานและการนำเสนอชิ้นงาน แล้วนำเสนอผลการประเมินให้ผู้เรียนทุกคนทราบ ครูแสดงบทบาทเป็นโค้ช คอยกระตุ้นผู้เรียนด้วยคำถามสำคัญอย่างมีเป้าหมายและคอยสังเกต ช่วยเหลือ ให้การเสริมแรงทางบวกและให้ข้อเสนอแนะเพิ่มเติมจากการประเมิน และกระตุ้นผู้เรียนในการประเมินผล การตัดสินใจด้วยการพูดหรือเขียนและประเมินความเชื่อมั่นในการสื่อสารภาษาอังกฤษและทักษะชีวิต ส่วนผู้เรียนต้องพยายามใช้ภาษาอังกฤษในการสื่อสาร ตั้งใจฟัง กล่าวพูด กล่าวแสดงความคิดเห็นและกล้าตัดสินใจอย่างมีเหตุผล ดังนั้น ขั้นตอนนี้จึงมุ่งให้ผู้เรียนได้ใช้ทักษะการพูดและการเขียนในการให้เหตุผลในการประเมินผลชิ้นงานหรือสถานการณ์ต่าง ๆ การใช้ทักษะการคิดอย่างมีวิจารณญาณและการสร้างสัมพันธภาพที่ดีกับผู้อื่น แล้วนำเสนอแนะไปปรับปรุงตนเองต่อไป

#### 4. การวัดและประเมินผลของรูปแบบ

การวัดและประเมินผลการจัดการเรียนรู้ที่เสริมสร้างความเชื่อมั่นในการสื่อสารภาษาอังกฤษและทักษะชีวิต สำหรับผู้เรียนระดับมัธยมศึกษาตอนต้น ใช้การประเมินผลตามสภาพจริง (Authentic assessment) เป็นการประเมินผลเพื่อการปรับปรุงและพัฒนา (Assessment for improvement) ทั้งแบบ Formative assessment และ Summative assessment และใช้ผู้ประเมินหลายฝ่าย ได้แก่ ผู้เรียนประเมินตนเอง เพื่อนประเมินเพื่อนและครูประเมินผู้เรียน โดยใช้วิธีการสังเกต พฤติกรรมการเรียนรู้ การประเมินความเชื่อมั่นในการสื่อสารภาษาอังกฤษและทักษะชีวิต การประเมินทักษะทางภาษา การประเมินชิ้นงานและการนำเสนอชิ้นงาน มีการประเมินผลหลายครั้งและใช้เครื่องมือที่หลากหลาย โดยการกำหนดตามเกณฑ์การให้คะแนนแบบรูบริก (Scoring rubrics) และสะท้อนผลการประเมินสู่การปรับปรุงและพัฒนาตนเอง ผู้วิจัยได้แบ่งการดำเนินการวัดและประเมินผลเป็น 3 ระยะ ดังต่อไปนี้

##### ระยะที่ 1 ก่อนการใช้รูปแบบ

ในระยะนี้ เป็นการวัดและประเมินความรู้พื้นฐานเกี่ยวกับการสื่อสารภาษาอังกฤษของผู้เรียนในเรื่องที่กำลังจะเรียน และเกี่ยวกับความเชื่อมั่นในการสื่อสารภาษาอังกฤษและทักษะชีวิตของผู้เรียน เพื่อต้องการทราบว่าผู้เรียนมีพื้นฐานความรู้เกี่ยวกับการสื่อสารภาษาอังกฤษ ความเชื่อมั่นในการสื่อสารภาษาอังกฤษและทักษะชีวิตมากน้อยแค่ไหน จะเป็นข้อมูลให้ครูนำไปวางแผน ปรับปรุงการจัดกิจกรรมการเรียนรู้ให้เหมาะสมกับผู้เรียนและพัฒนาผู้เรียนรายบุคคลเป็นพิเศษ มีการประเมินก่อนเรียน (Pre-test) โดยใช้แบบวัดความเชื่อมั่นในการสื่อสารภาษาอังกฤษและทักษะชีวิตชนิดมาตราส่วนประมาณค่า 5 ระดับ แล้วรวบรวมข้อมูล วิเคราะห์ข้อมูล สรุปผลคะแนนที่ได้เป็นรายบุคคลและรายห้อง และนำข้อมูลที่ได้ไปเปรียบเทียบกับผลการเรียนภายหลังจากเข้าร่วมกิจกรรมการเรียนรู้ที่พัฒนาเพื่อศึกษาพัฒนาการของความเชื่อมั่นในการสื่อสารภาษาอังกฤษและทักษะชีวิตของผู้เรียน

## ระยะที่ 2 ระหว่างการใช้รูปแบบ

ในระยะนี้เรียกว่า การวัดและประเมินผลขณะเรียน (Assessment as learning) เป็นการติดตาม ตรวจสอบพัฒนาการของผู้เรียนว่าบรรลุผลตามจุดประสงค์ของแผนการจัดการเรียนรู้หรือไม่ มากน้อยแค่ไหน โดยผู้เรียนเป็นผู้ประเมินตนเอง เพื่อนประเมินเพื่อน และครูประเมินผู้เรียน ระหว่างการจัดการเรียนรู้ โดยใช้วิธีการสังเกตพฤติกรรมกรรมการเรียนรู้ของผู้เรียนเกี่ยวกับความเชื่อมั่นในการสื่อสารภาษาอังกฤษและทักษะชีวิต การประเมินทักษะทางภาษา การประเมินชิ้นงานและการนำเสนอชิ้นงาน เครื่องมือที่ใช้ได้แก่ แบบบันทึกหลังสอน แบบประเมินทักษะการสื่อสารภาษาอังกฤษ แบบประเมินชิ้นงานและการนำเสนอชิ้นงาน มีการประเมินหลายครั้งเพื่อช่วยให้ผู้เรียนได้ปรับปรุงตนเองและเรียนรู้อย่างเต็มศักยภาพ และนำข้อมูลที่ได้มาปรับปรุงการจัดการเรียนรู้ในหน่วยการเรียนรู้ต่อไปหรือการประเมินผลหลังเรียนให้สมบูรณ์ยิ่งขึ้น

## ระยะที่ 3 หลังการใช้รูปแบบ

ในระยะนี้ เป็นการวัดและประเมินผลเพื่อตรวจสอบว่าผู้เรียนเกิดการเรียนรู้ตามวัตถุประสงค์หรือไม่ ผู้เรียนมีความเชื่อมั่นในการสื่อสารภาษาอังกฤษและทักษะชีวิตมากน้อยเพียงใด เป็นการประเมินผลการจัดการเรียนรู้ (Assessment of learning) โดยใช้แบบวัดความเชื่อมั่นในการสื่อสารภาษาอังกฤษและทักษะชีวิตชนิดมาตราส่วนประมาณค่า 5 ระดับ และการสังเกตพฤติกรรมกรรมการเรียนรู้ โดยทำการบันทึกหลังสอนของแต่ละคาบ แล้วรวบรวมข้อมูล วิเคราะห์ข้อมูล สรุปผลคะแนนที่ได้เป็นรายบุคคลและรายห้อง และคะแนนที่ได้ไปเปรียบเทียบกับคะแนนก่อนเข้าร่วมกิจกรรมการเรียนรู้ เพื่อดูพัฒนาการของความเชื่อมั่นในการสื่อสารภาษาอังกฤษและทักษะชีวิต และพฤติกรรมของผู้เรียนที่สะท้อนออกมาจากการจัดการเรียนรู้ โดยผู้เรียนประเมินตนเอง มีการรวบรวมข้อมูล วิเคราะห์ข้อมูล สรุปผลคะแนนที่ได้เป็นรายบุคคลและรายห้อง ครุณาผลการประเมินไปปรับปรุงและพัฒนาผู้เรียนและการจัดการเรียนรู้ต่อไป

## 5. บทบาทของครูและผู้เรียน

ครูแสดงบทบาทเป็นโค้ช (Coach) คอยกระตุ้นผู้เรียนด้วยคำถามสำคัญอย่างมีเป้าหมาย และผู้ให้ความช่วยเหลือ (Facilitator) คอยช่วยเหลือ ให้คำแนะนำและให้การเสริมแรงทางบวกแก่ผู้เรียน ครูคอยจัดเตรียมความพร้อมก่อนการจัดการเรียนรู้ จัดการเรียนรู้ตามขั้นตอน วัดและประเมินผลความเชื่อมั่นในการสื่อสารภาษาอังกฤษและทักษะชีวิตที่เกี่ยวข้องในแต่ละขั้นตอนเพื่อปรับปรุงและพัฒนา ครูต้องเน้นเรื่องของการเสริมแรง การให้คะแนนอย่างเหมาะสมและต่อเนื่อง เพื่อกระตุ้นทุกคนให้กล้าแสดงออกด้านการสื่อสารภาษาอังกฤษและทักษะชีวิตของตนเองได้เต็มตามศักยภาพอย่างต่อเนื่อง



ผู้เรียนแสดงบทบาทเป็นผู้ใฝ่เรียนรู้ (Learning person) ผู้เรียนต้องพยายามตั้งใจฟัง กล่าวพูดและกล้าแสดงความคิดเห็น มีความตั้งใจพยายามในการอ่านและเขียนและกล้าแสดงออก ทักษะการสื่อสารภาษาอังกฤษอย่างมั่นใจ พยายามแสวงหาความรู้เพิ่มเติมจากสื่อต่าง ๆ มีปฏิสัมพันธ์ที่ดีกับผู้อื่น รู้จักวิธีแก้ปัญหา ให้ความร่วมมือและทำงานร่วมกับผู้อื่นได้เสร็จตามกำหนด จนเกิดความเชื่อมั่นในการสื่อสารภาษาอังกฤษและทักษะชีวิตที่เหมาะสม

บทบาทของครูและผู้เรียนในการเรียนรู้ตามแนวทางของรูปแบบการจัดการเรียนรู้ที่เสริมสร้างความเชื่อมั่นในการสื่อสารภาษาอังกฤษและทักษะชีวิต สำหรับผู้เรียนระดับมัธยมศึกษาตอนต้นในแต่ละขั้นตอนการจัดการเรียนรู้ มีดังต่อไปนี้

### ขั้นตอนที่ 1 แลกเปลี่ยนประสบการณ์ (Exchange the experiences)

#### บทบาทของครู

1. จัดบรรยากาศ สิ่งแวดล้อมที่น่าสนใจเหมาะแก่การเรียนรู้
2. เตรียมสื่อ สารสนเทศที่เร้าความสนใจและใช้อุปกรณ์ที่ทันสมัย
3. ชักถาม สนทนาด้วยภาษาอังกฤษเพื่อกระตุ้นความเชื่อมั่นในการสื่อสารภาษาอังกฤษของผู้เรียน
4. ให้ผู้เรียนแลกเปลี่ยนความรู้หรือประสบการณ์เกี่ยวกับเรื่องที่กำลังเรียน
5. ชี้แจงจุดประสงค์เพื่อแก้ปัญหาที่พบ
6. นำเสนอคำศัพท์และหลักการใช้ภาษาที่ต้องใช้ในหน่วยการเรียนรู้
7. คอยโค้ชและเสริมแรงทางบวกให้ผู้เรียนให้กล้าแสดงออกได้ตามจุดประสงค์ที่กำหนดไว้
8. ประเมินความเชื่อมั่นในการสื่อสารภาษาอังกฤษและทักษะชีวิตที่เกี่ยวข้องระหว่างการจัดการเรียนรู้

#### บทบาทของผู้เรียน

1. ให้ความสนใจ ตั้งใจและพยายามสื่อสารด้วยภาษาอังกฤษ
2. ตั้งใจฟัง กล่าวคิด กล่าวพูด และกล้าเสนอแนะหรือแลกเปลี่ยนความรู้ประสบการณ์กับผู้อื่น
3. ตั้งใจพยายามอ่าน เขียนหรือแลกเปลี่ยนความรู้ ประสบการณ์กับผู้อื่น
4. ทำกิจกรรมร่วมกับผู้อื่นด้วยดี

## ขั้นตอนที่ 2 สร้างความเชื่อมั่น (Create the confidence)

### บทบาทของครู

1. เตรียมสื่อ สารสนเทศที่เร้าความสนใจให้พร้อมและใช้อุปกรณ์ที่ทันสมัย
2. กระตุ้นผู้เรียนทุกคนได้ฝึกทักษะการฟังและการพูดภาษาอังกฤษเป็นคู่หรือเป็นกลุ่ม
3. กระตุ้นผู้เรียนให้กล้าฟัง กล้าพูด กล้าถ่ายทอดให้ผู้เรียนอย่างมั่นใจ ถูกกาลเทศะ
4. คอยโค้ชและเสริมแรงทางบวกผู้เรียนให้กล้าแสดงออกได้ตามจุดประสงค์ที่กำหนดไว้
5. ประเมินทักษะการฟัง การพูดและทักษะชีวิตที่เกี่ยวข้องระหว่างการจัดการเรียนรู้

### บทบาทของผู้เรียน

1. มีความพร้อม ตั้งใจและพยายามฟัง พูดภาษาอังกฤษ
2. กล้าสื่อสาร กล้าแสดงออกกิจกรรมต่าง ๆ กับผู้อื่นอย่างมั่นใจ
3. พยายามกระตุ้นผู้อื่นให้เกิดการสื่อสารมากขึ้น
4. สื่อสารอย่างเหมาะสมและไม่รบกวนผู้อื่น

## ขั้นตอนที่ 3 สร้างผลงานร่วมกัน (Co-operate the works)

### บทบาทของครู

1. เตรียมสื่อ สารสนเทศที่เร้าความสนใจให้พร้อมและใช้อุปกรณ์ที่ทันสมัย
2. กระตุ้นผู้เรียนทุกคนได้ฝึกทักษะการอ่านและการเขียนภาษาอังกฤษเป็นกลุ่ม
3. กระตุ้นผู้เรียนให้อ่าน เขียน กล้านำเสนอและกล้าแสดงความคิดเห็นขณะทำงาน
4. ให้การช่วยเหลือผู้เรียนขณะทำงานกลุ่มตามลำดับขั้นตอน
5. คอยโค้ชและเสริมแรงทางบวกผู้เรียนให้กล้าแสดงออกได้ตามจุดประสงค์ที่กำหนดไว้
6. ประเมินทักษะการอ่าน การเขียนและทักษะชีวิตที่เกี่ยวข้องระหว่างการจัดการ

เรียนรู้

### บทบาทของผู้เรียน

1. มีความพร้อม ตั้งใจและพยายามอ่าน เขียนภาษาอังกฤษร่วมกับผู้อื่น
2. กล้านำเสนอ กล้าแสดงออกกิจกรรมต่าง ๆ ร่วมกับผู้อื่นอย่างมั่นใจ
3. พยายามทำชิ้นงานร่วมกับผู้อื่นจนสำเร็จตามจุดประสงค์ที่กำหนดไว้
4. พยายามกระตุ้นผู้อื่นในการร่วมสร้างชิ้นงานและนำเสนอชิ้นงานด้วย
5. รู้จักศึกษาค้นคว้าข้อมูลจากอินเทอร์เน็ตเพื่อนำมาประยุกต์สร้างสรรค์ชิ้นงาน

## ขั้นตอนที่ 4 เรียนรู้การสะท้อนคิด (Learn the reflections)

### บทบาทของครู

1. เตรียมสื่อและสารสนเทศให้พร้อม
2. กระตุ้นผู้เรียนทุกคนให้กล้าคิด กล้าพูด กล้าเขียน กล้าตัดสินใจและกล้าแสดงออกทางความคิดด้วยคำถาม
3. ให้คำแนะนำและปรับความรู้ ความเข้าใจในเนื้อหาของผู้เรียนให้ตรงกัน
4. คอยโค้ชและเสริมแรงผู้เรียนทางบวกให้กล้าแสดงออกได้ตามจุดประสงค์ที่กำหนดไว้
5. ประเมินความเชื่อมั่นในการสื่อสารภาษาอังกฤษและทักษะชีวิตที่เกี่ยวข้องระหว่างการจัดการเรียนรู้

### บทบาทของผู้เรียน

1. แสดงความคิดเห็นในประเด็นการจัดการเรียนรู้ ว่ามีข้อดี ข้อเสียอะไรบ้าง และมีข้อเสนอแนะอะไรบ้าง ออกมาในรูปของผังความคิดรูปแบบต่าง ๆ ด้วยการพูดและเขียน
2. นำข้อสรุปไปปรับปรุงและพัฒนาตนเองเกี่ยวกับการสร้างชิ้นงานและการนำเสนอชิ้นงาน
3. พยายามกระตุ้นผู้อื่นใช้ภาษาอังกฤษในการเขียนและการพูด

## ขั้นตอนที่ 5 กระตุ้นการประเมินผล (Stimulate the assessment)

### บทบาทของครู

1. เตรียมสื่อและสารสนเทศให้พร้อม
2. กระตุ้นผู้เรียนให้เขียนประเมินชิ้นงานและการนำเสนอชิ้นงานของเพื่อน
3. กระตุ้นผู้เรียนให้พูดแสดงความคิดเห็นเกี่ยวกับผลการประเมิน
4. คอยโค้ช ให้การเสริมแรงทางบวกและข้อเสนอแนะจากผลการประเมินเพื่อมุ่งให้ผู้เรียนนำไปพัฒนาตนเอง
5. ประเมินความเชื่อมั่นในการสื่อสารภาษาอังกฤษและทักษะชีวิตที่เกี่ยวข้องระหว่างการจัดการเรียนรู้

### บทบาทของผู้เรียน

1. ร่วมกันเขียนประเมินชิ้นงานและการนำเสนอชิ้นงานของเพื่อน
2. พูดแสดงความคิดเห็นเกี่ยวกับผลการประเมินอย่างมีเหตุผล
3. นำผลการประเมินไปปรับปรุงและพัฒนาตนเอง

หลังจากนั้น ผู้วิจัยได้นำรูปแบบการจัดการเรียนรู้ที่เสริมสร้างความเชื่อมั่นในการสื่อสารภาษาอังกฤษและทักษะชีวิต สำหรับผู้เรียนระดับมัธยมศึกษาตอนต้น (ฉบับสมบูรณ์) ไปใช้ในการขยายผล (Dissemination) รูปแบบกับผู้เรียนที่เป็นกลุ่มขยายผลต่อไป

## 2.5 ผลการขยายผล (Dissemination) การใช้รูปแบบ

กลุ่มผู้เรียนที่ใช้ในการขยายผลรูปแบบครั้งนี้คือ ผู้เรียนที่กำลังศึกษาในระดับชั้นมัธยมศึกษาปีที่ 1 โรงเรียนบ้านตลิ่งชัน อำเภอจะนะ จังหวัดสงขลา ประจำภาคเรียนที่ 2 ปีการศึกษา 2560 จำนวน 24 คน เวลา 15 ชั่วโมง โดยผู้เรียนมีความรู้ความสามารถและคุณลักษณะไม่แตกต่างกับกลุ่มตัวอย่างที่ใช้ในการวิจัยครั้งนี้ โดยใช้หน่วยการเรียนรู้ที่ 3 ในการจัดการเรียนครั้งนี้ เพื่อให้เนื้อหาต่อเนื่องกับเรื่องที่คุณเรียนกำลังเรียนอยู่ สำหรับการขยายผลนี้ ผู้วิจัยมุ่งศึกษาการเปรียบเทียบความเชื่อมั่นในการสื่อสารภาษาอังกฤษและทักษะชีวิตของผู้เรียนก่อนเรียนและหลังเรียนตามรูปแบบและการสังเกตพฤติกรรมการเรียนรู้ของผู้เรียนในภาพรวม โดยผลการขยายผลมีรายละเอียดดังนี้

ผู้วิจัยได้นำเสนอผลการวิเคราะห์ออกเป็น 3 ประเด็น คือ ประเด็นที่ 1 ผลการประเมินความเชื่อมั่นในการสื่อสารภาษาอังกฤษและทักษะชีวิตก่อนและหลังจากการขยายผล ประเด็นที่ 2 ผลการวิเคราะห์ข้อมูลเพื่อทดสอบสมมติฐาน และประเด็นที่ 3 ผลการวิเคราะห์ข้อมูลเชิงคุณภาพจากการสังเกตพฤติกรรมของผู้เรียนกลุ่มขยายผล โดยมีรายละเอียดดังนี้

### ประเด็นที่ 1 ผลการประเมินความเชื่อมั่นในการสื่อสารภาษาอังกฤษและทักษะชีวิตก่อนและหลังการขยายผลการใช้รูปแบบ

ผู้วิจัยนำข้อมูลที่เก็บรวบรวมได้มาทำการวิเคราะห์เพื่อหาค่าเฉลี่ย ( $\bar{x}$ ) และค่าส่วนเบี่ยงเบนมาตรฐาน (S.D.) ของแต่ละองค์ประกอบ ผลการวิเคราะห์ข้อมูลดังตาราง 42

ตาราง 42 ผลการประเมินองค์ประกอบของความเชื่อมั่นในการสื่อสารภาษาอังกฤษและทักษะชีวิต ก่อนและหลังการขยายผลการใช้รูปแบบ

การประเมิน	ก่อนเรียน		หลังเรียน	
	$\bar{x}$	S.D.	$\bar{x}$	S.D.
<b>องค์ประกอบด้านความเชื่อมั่นในการสื่อสารภาษาอังกฤษ</b>				
1. ความกล้าหาญในการสื่อสารภาษาอังกฤษ	2.90	0.35	3.18	0.44
2. ความตั้งใจพยายามในการสื่อสารภาษาอังกฤษ	2.74	0.46	3.20	0.46
3. การรับรู้ความสามารถในการสื่อสารภาษาอังกฤษของตนเอง	2.67	0.54	3.15	0.36
<b>รวมเฉลี่ย</b>	<b>2.76</b>	<b>0.45</b>	<b>3.17</b>	<b>0.42</b>
<b>องค์ประกอบด้านทักษะชีวิต</b>				
1. การสื่อสารอย่างมีประสิทธิภาพ	2.65	0.53	3.22	0.42
2. การสร้างสัมพันธภาพที่ดีกับผู้อื่น	2.90	0.38	3.28	0.45
3. การคิดอย่างมีวิจารณญาณ	2.78	0.42	3.13	0.47
4. การแก้ปัญหา	2.74	0.51	3.13	0.42
5. การทำงานร่วมกับผู้อื่น	2.86	0.45	3.28	0.45
6. การคิดสร้างสรรค์	2.82	0.54	3.14	0.35
7. การใช้สารสนเทศ สื่อและเทคโนโลยี	2.79	0.41	3.31	0.47
<b>รวมเฉลี่ย</b>	<b>2.79</b>	<b>0.48</b>	<b>3.20</b>	<b>0.44</b>

จากตารางพบว่า ผลการประเมินองค์ประกอบของความเชื่อมั่นในการสื่อสารภาษาอังกฤษ และทักษะชีวิตหลังการใช้รูปแบบสูงกว่าก่อนเรียนทุกองค์ประกอบ อยู่ในระดับมีความเหมาะสมปานกลาง องค์ประกอบด้านความเชื่อมั่นในการสื่อสารภาษาอังกฤษที่มีค่าสูงที่สุดคือ ความตั้งใจพยายามในการสื่อสารภาษาอังกฤษของตนเอง ส่วนด้านอื่น ๆ ก็มีค่าใกล้เคียงกัน และองค์ประกอบด้านทักษะชีวิตที่มีค่าสูงที่สุดคือ การใช้สารสนเทศ สื่อและเทคโนโลยี รองลงมาคือ การสร้างสัมพันธภาพที่ดีกับ

ผู้อื่น การทำงานร่วมกับผู้อื่น การสื่อสารอย่างมีประสิทธิภาพ การคิดสร้างสรรค์ การคิดอย่างมี  
 วิจารณญาณ ตามลำดับ ส่วนด้านที่มีค่าน้อยที่สุดคือ การแก้ปัญหา

## ประเด็นที่ 2 ผลการวิเคราะห์ข้อมูลเพื่อทดสอบสมมติฐาน

ผู้วิจัยได้กำหนดสมมติฐานการวิจัยไว้ 1 สมมติฐาน ได้แก่ คะแนนความเชื่อมั่นใน  
 การสื่อสารภาษาอังกฤษและทักษะชีวิตหลังการใช้รูปแบบการจัดการเรียนรู้ที่เสริมสร้างความเชื่อมั่น  
 ในการสื่อสารภาษาอังกฤษและทักษะชีวิต สูงกว่าก่อนการใช้รูปแบบ

การทดสอบสมมติฐาน ผู้วิจัยได้นำข้อมูลที่ผู้วิจัยและผู้เรียนกลุ่มขยายผลได้ทำแบบ  
 ประเมินความเชื่อมั่นในการสื่อสารภาษาอังกฤษและทักษะชีวิต มาวิเคราะห์เพื่อทดสอบสมมติฐาน  
 โดยใช้การวิเคราะห์ความแปรปรวนพหุคูณ (MANOVA: Multivariate Analysis of Variance) เนื่องจาก  
 มีการศึกษาคุณลักษณะ 2 คุณลักษณะที่สัมพันธ์กันและมีตัวแปรจัดกระทำเพียงตัวเดียว โดยก่อนทำ  
 การวิเคราะห์ผู้วิจัยได้ทำการตรวจสอบข้อตกลงเบื้องต้น ได้แก่ ตัวแปรตามต้องมีการแจกแจงแบบปกติ  
 ตัวแปรตามต้องมีความสัมพันธ์กัน ความแปรปรวนและความแปรปรวนร่วมของตัวแปรตามทุกตัวต้อง  
 เท่ากัน จากการทดสอบความสัมพันธ์ของตัวแปรตามด้วย Pearson Correlation ได้ค่า Pearson  
 Correlation = .924 และ ค่า  $p = .000$  และจากการทดสอบความเท่ากันของเมตริกความแปรปรวนร่วม  
 ด้วย Box's M Test ได้ค่า Box's M = 1.008 และ Sig = .811 แสดงว่า ตัวแปรตามมีความสัมพันธ์กัน  
 และมีความเท่ากันทุกตัว ดังนั้น ผลการตรวจสอบข้อมูลทั้งหมดเป็นไปตามข้อตกลงเบื้องต้น หลังจาก  
 นั้น ผู้วิจัยได้ทำผลการทดสอบสมมติฐานมีรายละเอียดดังนี้

**สมมติฐาน** ได้แก่ คะแนนความเชื่อมั่นในการสื่อสารภาษาอังกฤษและทักษะชีวิต  
 หลังการใช้รูปแบบการจัดการเรียนรู้ที่เสริมสร้างความเชื่อมั่นในการสื่อสารภาษาอังกฤษและทักษะ  
 ชีวิต สูงกว่าก่อนการใช้รูปแบบ

**ผลการทดสอบสมมติฐาน** ผู้วิจัยทำการทดสอบคะแนนความเชื่อมั่นในการสื่อสาร  
 ภาษาอังกฤษและทักษะชีวิต ก่อนและหลังการใช้รูปแบบของผู้เรียนกลุ่มขยายผลที่ได้เรียนรู้ด้วยรูปแบบ  
 การจัดการเรียนรู้ที่เสริมสร้างความเชื่อมั่นในการสื่อสารภาษาอังกฤษและทักษะชีวิต โดยใช้การ  
 วิเคราะห์ความแปรปรวนพหุคูณ (MANOVA) แบบ Wilks's Lambda ผลการวิเคราะห์ข้อมูลดังตาราง

ตาราง 43 ผลการทดสอบคะแนนความเชื่อมั่นในการสื่อสารภาษาอังกฤษและทักษะชีวิตก่อนและหลังการใช้รูปแบบ

การประเมิน	ความเชื่อมั่นในการ				N	Wilks's Lambda	
	สื่อสารภาษาอังกฤษ		ทักษะชีวิต			F	p
	$\bar{x}$	S.D.	$\bar{x}$	S.D.			
ก่อนเรียน	2.76	0.45	2.79	0.48	24	19.725	.000*
หลังเรียน	3.17	0.42	3.20	0.44	24		

\*p < .05

จากตารางพบว่า ผลการใช้รูปแบบการจัดการเรียนรู้ที่เสริมสร้างความเชื่อมั่นในการสื่อสารภาษาอังกฤษและทักษะชีวิต ทำให้ผู้เรียนกลุ่มขยายผลเกิดความเชื่อมั่นในการสื่อสารภาษาอังกฤษและทักษะชีวิตหลังการใช้รูปแบบสูงกว่าก่อนการใช้รูปแบบ และผลการทดสอบการวิเคราะห์ความแปรปรวนพหุคูณ (MANOVA) แบบ Wilks's Lambda ระหว่างกลุ่มก่อนเรียนและหลังเรียนแตกต่างกันอย่างมีนัยสำคัญทางสถิติที่ระดับ .05 แสดงว่า รูปแบบการจัดการเรียนรู้ที่พัฒนานี้ทำให้ผู้เรียนกลุ่มขยายผลเกิดความเชื่อมั่นในการสื่อสารภาษาอังกฤษและทักษะชีวิตหลังเรียนสูงกว่าก่อนเรียน

### ประเด็นที่ 3 ผลการวิเคราะห์ข้อมูลเชิงคุณภาพจากการสังเกตพฤติกรรมกรรมการเรียนรู้ของผู้เรียน

ผู้วิจัยได้วิเคราะห์เนื้อหา (Content analysis) จากการบันทึกการสังเกตพฤติกรรมกรรมการเรียนรู้ของผู้เรียนกลุ่มขยายผลที่เข้าร่วมการจัดการเรียนรู้ ผลการวิเคราะห์ข้อมูลสรุปได้ดังตาราง

ตาราง 44 ผลการสังเกตพฤติกรรมกรรมการเรียนรู้ของผู้เรียน

ขั้นตอนการจัดการเรียนรู้	การจัดการเรียนรู้ของครู	พฤติกรรมกรรมการเรียนรู้ของผู้เรียน
<p>ขั้นตอนที่ 1 แลกเปลี่ยนประสบการณ์ (Exchange the experiences)</p>	<p>1. ครูสร้างบรรยากาศให้เป็นกันเองกับผู้เรียนมีการทำข้อตกลงเรื่องวิธีการเรียนในห้องเรียนร่วมกับผู้เรียน และมีสภาพแวดล้อมที่โล่งสะอาดภายในห้องเรียน</p> <p>2. ครูจัดการเรียนรู้โดยเน้นทักษะการฟัง พูด อ่านและเขียนตามลำดับเกี่ยวกับชุมชนด้วยสื่อที่น่าสนใจหลากหลายและสอดคล้องกับประสบการณ์ของผู้เรียน</p> <p>3. ครูใช้ภาษาอังกฤษในการสื่อสารกับผู้เรียนตลอดเวลา กระตุ้นและให้กำลังใจผู้เรียนให้กล้าสื่อสารภาษาอังกฤษทั้งในการฟัง พูด อ่านและเขียน เพื่อพัฒนาทักษะการสื่อสารอย่างมีประสิทธิภาพและการคิดอย่างมีวิจารณญาณ</p>	<p>1. ผู้เรียนปฏิบัติกิจกรรมต่าง ๆ ทั้งการฟัง การพูด การอ่านและการเขียนเป็นกลุ่มประมาณ 2-4 คน พยายามตั้งใจฟังบทสนทนาหรือเนื้อเรื่องเกี่ยวกับชุมชน แล้วสามารถจับประเด็นสำคัญ และถ่ายทอดเรื่องราวออกมาเป็นคำพูดให้ผู้อื่นได้ และผู้เรียนพูดข้อมูลเกี่ยวกับชุมชนตามแบบที่ได้ฟัง เพื่อแลกเปลี่ยนกับผู้อื่น</p> <p>2. ผู้เรียนตั้งใจอ่านบทอ่านด้วยเสียงที่ตั้งและสามารถบอกรายละเอียดของเรื่องที่อ่าน และสมาชิกในกลุ่มช่วยกันเขียนเรื่องราวเทียบเคียงกับเรื่องที่อ่านและช่วยกันตรวจความถูกต้องของประโยคที่เขียน</p> <p>3. ผู้เรียนร่วมกำหนดจุดประสงค์และเนื้อหาที่สนใจ</p>
<p>ขั้นตอนที่ 2 สร้างความเชื่อมั่น (Create the confidence)</p>	<p>1. ครูจัดเตรียมสื่อสำหรับทักษะการฟังและการพูด ซึ่งจะเป็นบทสนทนาหรือเนื้อเรื่องเกี่ยวกับสถานที่ต่าง ๆ ในชุมชนที่เหมาะสมกับผู้เรียน</p>	<p>1. ผู้เรียนมีความตั้งใจในการฟังและการพูดอย่างต่อเนื่อง มีความกล้า และมั่นใจในการฟังและการพูด มีการบันทึกข้อมูลที่ฟังและบอกรายละเอียดได้ มีการพูดกับ</p>



ตาราง 44 (ต่อ)

ขั้นตอนการจัดการ เรียนรู้	การจัดการเรียนรู้ ของครู	พฤติกรรมการเรียนรู้ของ ผู้เรียน
	<p>2. ครูกำกับผู้เรียนเรื่องมารยาทในการฟัง การจดบันทึกขณะฟังเพื่อให้ได้รายละเอียดของเรื่องที่ฟัง</p> <p>3. ครูกระตุ้นผู้เรียนกล่าวพูดในกลุ่มหรือการแสดงบทบาทสมมติหน้าชั้นเรียนอย่างมั่นใจเพื่อพัฒนาทักษะการสื่อสารอย่างมีประสิทธิภาพและการสร้างสัมพันธภาพที่ดีกับผู้อื่น โดยใช้ภาษาอังกฤษในการสนทนาตลอดเวลาและมีการเสริมแรงด้วยคะแนนหรืออื่น ๆ</p>	<p>เพื่อนในกลุ่ม การพูดหน้าชั้นเรียนหรือการแสดง บทบาทสมมติได้</p> <p>2. ผู้เรียนมีมารยาทในการฟังและการพูด พยายามอย่าขัดจังหวะผู้อื่นในขณะที่ฟังหรือพูด และพยายามนำแบบอย่างที่ดีของผู้อื่นมาปรับใช้ได้</p>
<p>ขั้นตอนที่ 3 สร้างผลงานร่วมกัน) Co-operate the works)</p>	<p>1. ครูจัดเตรียมสื่อ บทอ่านเกี่ยวกับสถานที่ในชุมชน สำหรับการอ่านที่น่าสนใจให้พร้อม และอธิบายวิธีการจัดกิจกรรมในแต่ละคาบให้ชัดเจนและเข้าใจร่วมกัน</p> <p>2. ครูกระตุ้นผู้เรียนทุกคนได้ฝึกทักษะการอ่านด้วยเสียงที่ตั้งและบอกรายละเอียดเรื่องที่อ่าน โดยการนำเสนอในกลุ่มหรือหน้าชั้นเรียน</p> <p>3. ครูกระตุ้นผู้เรียนร่วมกันสร้างชิ้นงานเป็นกลุ่มโดยทำสมุดเล่มเล็กที่เขียนเรื่องราวที่เกี่ยวข้องกับเรื่องที่เรียนเป็นขั้นตอน เพื่อพัฒนาทักษะการอ่านและการเขียน</p>	<p>1. ผู้เรียนมีความตั้งใจและพยายามในการอ่านเนื้อเรื่องและการบอกรายละเอียดต่าง ๆ ของเรื่องที่อ่านให้ผู้อื่น</p> <p>2. ผู้เรียนในกลุ่มต้องมีบทบาทหน้าที่ต่าง ๆ มีการวางแผนใน เช่น สมุดเล่ม) การสร้างชิ้นงานเล็กหรือเอกสารแนะนำสถานที่ต่าง ๆ ในชุมชน มีการแบ่งหน้าที่กันค้นหาข้อมูลจากอินเทอร์เน็ต การออกแบบ การเขียนหรือจัดพิมพ์ ชิ้นงานสำเร็จตามเวลาที่กำหนด</p>

ตาราง 44 (ต่อ)

ขั้นตอนการจัดการเรียนรู้	การจัดการเรียนรู้ของครู	พฤติกรรมกรรมการเรียนรู้ของผู้เรียน
	<p>การสร้างสัมพันธภาพที่ดีกับผู้อื่น การคิดอย่างมีวิจารณญาณ การแก้ปัญหา การทำงานร่วมกับผู้อื่น การคิดสร้างสรรค์ และการใช้สารสนเทศ สื่อและเทคโนโลยี</p>	<p>3. ผู้เรียนในกลุ่มพยายามนำเสนอชิ้นงานที่ทำด้วยภาษาอังกฤษอย่างมั่นใจและเสียงดังและพยายามนำแบบอย่างที่ดีของเพื่อนมาปฏิบัติ</p>
<p>ขั้นตอนที่ 4 เรียนรู้การสะท้อนคิด (Learn the reflections)</p>	<p>1. ครูเตรียมสื่อประกอบการจัดการเรียนรู้ให้พร้อม ใช้แบบบันทึกการสะท้อนคิดของผู้เรียนในรูปแบบ Mindmap เพื่อกระตุ้นผู้เรียนได้ใช้การคิดอย่างมีวิจารณญาณ การสร้างสัมพันธภาพที่ดีกับผู้อื่นโดยการวิเคราะห์ข้อดี ข้อเสีย และข้อควรปรับปรุงเกี่ยวกับรูปแบบการจัดการเรียนรู้ที่เสริมสร้างความเชื่อมั่นในการสื่อสารและทักษะชีวิต การสร้างชิ้นงานและการนำเสนอชิ้นงาน</p> <p>2. ครูกระตุ้นผู้เรียนในกลุ่มให้พูดและเขียนสะท้อนคิดโดยเขียนเป็นภาษาอังกฤษตามตัวอย่าง</p> <p>3. ครูสรุปผลการสะท้อนที่ได้และชี้แนวทางในการปรับปรุงชิ้นงานและการนำเสนอชิ้นแก่ผู้เรียนในช่วงท้ายคาบ</p>	<p>1. ผู้เรียนในกลุ่มร่วมกันคิดวิเคราะห์ข้อดี ข้อเสีย และข้อควรปรับปรุงเกี่ยวกับรูปแบบการจัดการเรียนรู้ที่เสริมสร้างความเชื่อมั่นในการสื่อสารและทักษะชีวิต การสร้างชิ้นงานและการนำเสนอชิ้นงาน เพื่อแสดงออกถึงความกล้าสะท้อนคิด</p> <p>2. ผู้เรียนในกลุ่มทุกคนช่วยกันนำเสนอการสะท้อนคิดหน้าชั้นเรียนและพยายามตั้งใจฟังเมื่อผู้อื่นนำเสนอ</p> <p>3. ผู้เรียนสรุปแนวทางที่ได้จากการสะท้อนเพื่อนำไปปรับปรุงชิ้นงานและการนำเสนอชิ้นของกลุ่มต่อไป</p>

ตาราง 44 (ต่อ)

ขั้นตอนการจัดการเรียนรู้	การจัดการเรียนรู้ของครู	พฤติกรรมการเรียนรู้ของผู้เรียน
ขั้นตอนที่ 5 กระตุ้นการประเมินผล (Stimulate the assessment)	<p>1. ครูเตรียมพร้อมสื่อที่จะใช้ อาทิ แบบประเมินชิ้นงานและการนำเสนอชิ้นงาน เป็นต้น ชี้แจงวิธีการประเมิน เกณฑ์การประเมิน และรายละเอียดอื่น ๆ ของการประเมินผล</p> <p>2. ครูกระตุ้นผู้เรียนมีความกล้าพูดและเขียนประเมินผู้อื่น กล้าให้ข้อเสนอแนะ การสร้างสัมพันธภาพที่ดีกับผู้อื่น การคิดอย่างมีวิจารณญาณ การแก้ปัญหา และการทำงานร่วมกับผู้อื่น</p> <p>3. ครูแจ้งผลการประเมินให้ผู้เรียนทราบด้วยและให้การเสริมแรงด้วยคะแนนตามที่กำหนดไว้</p>	<p>1. ผู้เรียนในกลุ่มร่วมกันสังเกตการนำเสนอและชิ้นงานต่าง ๆ และร่วมกันประเมินกลุ่มอื่นด้วยวิธีการต่าง ๆ ตามที่กำหนด</p> <p>2. ผู้เรียนร่วมกันนำเสนอ ข้อเสนอแนะหน้าชั้นเรียน เป็นภาษาอังกฤษ และพยายามตั้งใจฟังขณะผู้อื่นพูด</p>

จากตารางข้างต้นสรุปว่า ผู้เรียนให้ความสนใจกับสื่อที่ครูได้นำเสนอ ผู้เรียนได้ฝึกพูดสนทนาภาษาอังกฤษตามตัวอย่างบทสนทนา ผู้เรียนฝึกพูดตาม ทำให้เกิดความงายขึ้นในการสื่อสารภาษาอังกฤษ และพยายามใช้ภาษาอังกฤษตลอดเวลาในชั้นเรียน ผู้เรียนรู้สึกสนุกสนานในการเรียนตั้งใจฟังและพูด และพยายามในการเรียนรู้ภาษาอังกฤษอย่างกระตือรือร้น ตั้งใจฟังเนื้อเรื่องและพยายามเรียนรู้คำศัพท์และหาความหมายคำศัพท์ พยายามสอบถามความหมายคำศัพท์และหลักการใช้ภาษาในขณะฟัง พูด อ่านและเขียน ผู้เรียนพยายามอ่านและเขียนประโยค เรื่องราว ตามกลุ่มที่กำหนด เมื่อผ่านไปหลายคาบ ผู้เรียนค่อย ๆ กล้าแสดงออกด้วยการพูด ท่าทาง การแสดงบทบาทสมมติและกิจกรรมต่าง ๆ ด้วยดี ผู้เรียนมีความกระตือรือร้นในการเข้าร่วมกิจกรรมการเรียนรู้ ผู้เรียนพยายามสื่อสารกับเพื่อน ๆ มากขึ้น มีความกล้าแสดงออก กล้าสื่อสารเป็นภาษาอังกฤษกับผู้อื่นมากขึ้น ตั้งใจและพยายามอ่านเนื้อเรื่องและกล้านำเสนอรายละเอียดให้ผู้อื่นหน้าชั้นเรียนได้ ผู้เรียนพยายามใช้ทักษะชีวิตมากขึ้น กล้าเข้าร่วมกลุ่มกับผู้อื่น รู้จักการทำงานเป็นกลุ่ม การแลกเปลี่ยนเรียนรู้

กับเพื่อน กล่าวแสดงความคิดเห็น รู้จักแก้ปัญหาและกล้าตัดสินใจอย่างมีเหตุผลมากขึ้น ผู้เรียนมีโอกาสได้ค้นหาข้อมูลต่าง ๆ ที่จำเป็นจากอินเทอร์เน็ต สามารถใช้คอมพิวเตอร์ในการค้นคว้าหรือสร้างสรรค์ชิ้นงาน มีการทำงานกลุ่มอย่างเป็นขั้นตอนมากขึ้น จนสามารถทำได้สมบูรณ์ตามเวลาที่กำหนด ผู้เรียนได้ฝึกทักษะการแสดงความคิดเห็น การสะท้อนคิดผ่านทางการพูดและการเขียนและมีความกล้าในการประเมินผลผู้อื่น การตัดสินใจและนำเสนอผลการประเมินอย่างมีเหตุผล นอกจากนี้ การที่ครูคอยกระตุ้นด้วยคำถาม ควบคุมและให้คำแนะนำในการสื่อสารด้วยภาษาอังกฤษ การสะท้อนคิด การประเมินและการรายงานผลการประเมินช่วยให้ผู้เรียนรู้ปัญหาของตนเอง เพื่อนำไปปรับปรุงการเรียนรู้ของตนเองและทำให้ผู้เรียนเกิดความเชื่อมั่นในการสื่อสารภาษาอังกฤษและทักษะชีวิตของตนเองได้ในครั้งต่อไป ดังภาพประกอบต่อไปนี้



ภาพประกอบ 29 ผู้เรียนพยายามอ่านและแลกเปลี่ยนข้อมูลกับผู้อื่น ช่วยให้ผู้เรียนเกิดความมั่นใจที่จะนำเสนอหน้าชั้นเรียน



ภาพประกอบ 30 ผู้เรียนได้แสดงออกด้านอ่านหรือพูดกับผู้อื่นหน้าชั้นเรียน ช่วยให้ผู้เรียนมีความเชื่อมั่นในการสื่อสารภาษาอังกฤษยิ่งขึ้น



ภาพประกอบ 31 การกระตุ้นให้ผู้เรียนได้กล้าสะท้อนคิด ช่วยให้ผู้เรียนรู้ปัญหาและแนวทางแก้ปัญหาเพื่อนำไปพัฒนาตนเองต่อไป



ภาพประกอบ 32 ผู้เรียนกล้าประเมินผลและนำเสนอผลการประเมินผู้อื่น ช่วยให้ผู้เรียน  
กล้าแสดงออกทางความคิดอย่างมีเหตุผล

ผลการนำรูปแบบการจัดการเรียนรู้ที่เสริมสร้างความเชื่อมั่นในการสื่อสารภาษาอังกฤษและทักษะชีวิตไปใช้กับผู้เรียนระดับมัธยมศึกษาตอนต้น สรุปว่า รูปแบบการจัดการเรียนรู้ที่เสริมสร้างความเชื่อมั่นในการสื่อสารภาษาอังกฤษและทักษะชีวิตทำให้ผู้เรียนเกิดความเชื่อมั่นในการสื่อสารภาษาอังกฤษและทักษะชีวิตหลังการใช้รูปแบบสูงกว่าก่อนการใช้รูปแบบ ผู้เรียนมีพัฒนาการด้านความเชื่อมั่นในการสื่อสารภาษาอังกฤษและทักษะชีวิตอย่างต่อเนื่อง ผู้เรียนมีความพึงพอใจต่อการจัดการเรียนรู้ในสภาพแวดล้อมที่กระตุ้นให้กล้าแสดงออกทางการสื่อสารภาษาอังกฤษตลอดเวลา ผู้เรียนเกิดความกล้าหาญ ความตั้งใจ ความกระตือรือร้น ความพยายามในการเรียนรู้ร่วมกับผู้อื่นและมีความสุขที่ได้ลงมือทำชิ้นงานร่วมกับผู้อื่น ทำให้เกิดทักษะชีวิตในการเรียนรู้และทำงานร่วมกับผู้อื่น ความกล้าแสดงออก กล้าแสดงความคิดเห็น กล้าสะท้อนคิด กล้าตัดสินใจและประเมินผล ด้วยเหตุนี้ การกระตุ้นและการให้ช่วยเหลือของครูจึงเป็นสิ่งสำคัญในการจัดการเรียนรู้

รายละเอียดของรูปแบบการจัดการเรียนรู้ที่เสริมสร้างความเชื่อมั่นในการสื่อสารภาษาอังกฤษและทักษะชีวิต สำหรับผู้เรียนระดับมัธยมศึกษาตอนต้น (ฉบับสมบูรณ์) ประกอบด้วย 5 องค์ประกอบ คือ หลักการ วัตถุประสงค์ ขั้นตอนการจัดการเรียนรู้ การวัดและประเมินผล และบทบาทของครูและผู้เรียน สรุปได้ดังภาพประกอบ 33

**รูปแบบการจัดการเรียนรู้ที่เสริมสร้างความเชื่อมั่นในการสื่อสารภาษาอังกฤษ  
และทักษะชีวิต สำหรับผู้เรียนระดับมัธยมศึกษาตอนต้น**

**หลักการ** คือ 1) การจัดการเรียนรู้มุ่งเสริมสร้างความเชื่อมั่นในการสื่อสารภาษาอังกฤษ 2) การจัดการเรียนรู้มีการบูรณาการทักษะชีวิต 3) ครูมีบทบาทเป็นโค้ชและผู้ช่วยเหลือ และ 4) การวัดและประเมินผลตามสภาพจริง

**วัตถุประสงค์** คือ 1) เพื่อเสริมสร้างผู้เรียนให้มีความสามารถด้านความเชื่อมั่นในการสื่อสารภาษาอังกฤษ 2) เพื่อเสริมสร้างผู้เรียนให้มีความสามารถด้านทักษะชีวิต

**ขั้นตอนการจัดการเรียนรู้มี 5 ขั้นตอน** คือ 1. ขั้นแลกเปลี่ยนประสบการณ์ (Exchange the experiences) 2) ขั้นสร้างความเชื่อมั่น (Create the confidence) 3) ขั้นสร้างผลงานร่วมกัน (Co-operate the works) 4) ขั้นเรียนรู้การสะท้อนคิด (Learn the reflection) และ 5) ขั้นกระตุ้นการประเมินผล (Stimulate the assessment)

**การวัดและประเมินผล** ใช้การวัดและประเมินผลตามสภาพจริง มีการวัดหลายครั้ง ผู้ประเมินหลายฝ่ายและใช้วิธีการวัดและประเมินผลที่หลากหลาย

**บทบาทของครูและผู้เรียน:** ครูแสดงบทบาทเป็นโค้ช (Coach) และผู้ช่วยเหลือ (Facilitator) ส่วนผู้เรียนแสดงบทบาทเป็นผู้ใฝ่เรียนรู้ (Learning person)

ภาพประกอบ 33 รูปแบบการจัดการเรียนรู้ที่เสริมสร้างความเชื่อมั่นในการสื่อสารภาษาอังกฤษ  
และทักษะชีวิต สำหรับผู้เรียนระดับมัธยมศึกษาตอนต้น

## บทที่ 5

### สรุปผล อภิปรายผล และข้อเสนอแนะ

การวิจัยครั้งนี้เป็นการพัฒนารูปแบบการจัดการเรียนรู้ที่เสริมสร้างความเชื่อมั่นในการสื่อสารภาษาอังกฤษและทักษะชีวิต สำหรับผู้เรียนระดับมัธยมศึกษาตอนต้น มีวัตถุประสงค์คือ 1) เพื่อพัฒนารูปแบบการจัดการเรียนรู้ที่เสริมสร้างความเชื่อมั่นในการสื่อสารภาษาอังกฤษและทักษะชีวิต สำหรับผู้เรียนระดับมัธยมศึกษาตอนต้น และ 2) เพื่อประเมินประสิทธิผลของรูปแบบการจัดการเรียนรู้ที่เสริมสร้างความเชื่อมั่นในการสื่อสารภาษาอังกฤษและทักษะชีวิต สำหรับผู้เรียนระดับมัธยมศึกษาตอนต้น สรุปสาระสำคัญได้ดังนี้

#### วิธีดำเนินการวิจัย

ผู้วิจัยได้ดำเนินการพัฒนารูปแบบการจัดการเรียนรู้ที่เสริมสร้างความเชื่อมั่นในการสื่อสารภาษาอังกฤษและทักษะชีวิต สำหรับผู้เรียนระดับมัธยมศึกษาตอนต้น โดยใช้กระบวนการวิจัยและพัฒนา (Research and Development) ประกอบด้วย 4 ระยะ ดังนี้

**ระยะที่ 1** การวิจัย (Research: R1) รูปแบบการจัดการเรียนรู้ เป็นการศึกษาและวิเคราะห์ (Study and Analysis) ข้อมูลพื้นฐานเกี่ยวกับการพัฒนารูปแบบการจัดการเรียนรู้ที่เสริมสร้างความเชื่อมั่นในการสื่อสารภาษาอังกฤษและทักษะชีวิต สำหรับผู้เรียนระดับมัธยมศึกษาตอนต้น จากเอกสาร แนวคิด/ทฤษฎี งานวิจัยที่เกี่ยวข้อง การสัมภาษณ์ผู้ที่เกี่ยวข้อง ได้แก่ ผู้อำนวยการสถานศึกษา ครู และผู้ปกครอง และการสังเกตพฤติกรรมการเรียนรู้ของผู้เรียน เครื่องมือที่ใช้ในการรวบรวมข้อมูล ได้แก่ แบบบันทึกเอกสาร แบบสัมภาษณ์และแบบบันทึกการสังเกตพฤติกรรมการเรียนรู้ของผู้เรียน

**ระยะที่ 2** การพัฒนา (Development: D1) รูปแบบการจัดการเรียนรู้ เป็นการนำผลการศึกษาข้อมูลพื้นฐานมาพัฒนารูปแบบการจัดการเรียนรู้ที่เสริมสร้างความเชื่อมั่นในการสื่อสารภาษาอังกฤษและทักษะชีวิต สำหรับผู้เรียนระดับมัธยมศึกษาตอนต้น สร้างเครื่องมือที่ใช้ประกอบรูปแบบการจัดการเรียนรู้ ตรวจสอบคุณภาพของรูปแบบการจัดการเรียนรู้และเครื่องมือประกอบรูปแบบการจัดการเรียนรู้และปรับปรุงรูปแบบการจัดการเรียนรู้ แล้วดำเนินการศึกษานำร่อง (Pilot study) และปรับปรุงรูปแบบการจัดการเรียนรู้และเครื่องมือประกอบรูปแบบการจัดการเรียนรู้

**ระยะที่ 3** การวิจัย (Research: R2) รูปแบบการจัดการเรียนรู้ เป็นการนำรูปแบบการจัดการเรียนรู้ที่เสริมสร้างความเชื่อมั่นในการสื่อสารภาษาอังกฤษและทักษะชีวิต สำหรับผู้เรียนระดับมัธยมศึกษาตอนต้นไปทดลองใช้จริง (Implementation) กับกลุ่มตัวอย่างและประเมินประสิทธิผลของรูปแบบการจัดการเรียนรู้



**ระยะที่ 4** การพัฒนา (Development: D2) รูปแบบการจัดการเรียนรู้ เป็นการปรับปรุง (Revision) รูปแบบการจัดการเรียนรู้ที่เสริมสร้างความเชื่อมั่นในการสื่อสารภาษาอังกฤษและทักษะชีวิต สำหรับผู้เรียนระดับมัธยมศึกษาตอนต้น เพื่อให้ได้รูปแบบการจัดการเรียนรู้และเครื่องมือประกอบรูปแบบฉบับสมบูรณ์ และการขยายผล (Dissemination) การใช้รูปแบบการจัดการเรียนรู้

### สรุปผลการวิจัย

การวิจัยครั้งนี้สรุปผลได้ดังนี้

1. ผลการพัฒนา รูปแบบการจัดการเรียนรู้ที่เสริมสร้างความเชื่อมั่นในการสื่อสารภาษาอังกฤษและทักษะชีวิต สำหรับผู้เรียนระดับมัธยมศึกษาตอนต้น ประกอบด้วยองค์ประกอบสำคัญ 5 องค์ประกอบ ดังนี้

#### 1.1 หลักการของรูปแบบ มี 4 ประการ ได้แก่

1.1.1 การจัดการเรียนรู้ที่เสริมสร้างความเชื่อมั่นในการสื่อสารภาษาอังกฤษมุ่งเน้นการใช้ภาษาอังกฤษเพื่อการสื่อสารทั้ง 4 ทักษะ ความกล้าหาญในการสื่อสารภาษาอังกฤษ ความตั้งใจพยายามในการสื่อสารภาษาอังกฤษและการรับรู้ความสามารถในการสื่อสารภาษาของตนเอง และมีการสอดแทรกเนื้อหาทั้งคำศัพท์และหลักการใช้ภาษาในแต่ละขั้นตอน

1.1.2 การจัดการเรียนรู้มีการบูรณาการทักษะชีวิตในกิจกรรมการเรียนรู้เพื่อฝึกฝนให้ผู้เรียนมีการสื่อสารอย่างมีประสิทธิภาพ การสร้างสัมพันธภาพที่ดีกับผู้อื่น การคิดอย่างมีวิจารณญาณ การแก้ปัญหา การทำงานร่วมกับผู้อื่น การคิดสร้างสรรค์ และการใช้สารสนเทศ สื่อและเทคโนโลยี ซึ่งเป็นทักษะพื้นฐานที่สำคัญสำหรับผู้เรียน

1.1.3 การจัดการเรียนรู้นั้น ครูมีบทบาทเป็นโค้ช (Coach) คอยกระตุ้นผู้เรียนด้วยคำถามอย่างมีเป้าหมาย และเป็นผู้ช่วยเหลือ (Facilitator) ผู้เรียนในการจัดกิจกรรม คอยให้กำลังใจ และการเสริมแรง เพื่อกระตุ้นผู้เรียนให้กล้าแสดงออกทักษะการสื่อสารภาษาอังกฤษและทักษะชีวิต

1.1.4 การจัดการเรียนรู้เน้นการประเมินผลตามสภาพจริง (Authentic assessment) ทั้งแบบ Formative assessment และ Summative assessment โดยใช้การประเมินที่หลากหลาย ประเมินหลายช่วงเวลา ใช้ผู้ประเมินหลายฝ่ายและสะท้อนผลการประเมินสู่การพัฒนาผู้เรียน

#### 1.2 วัตถุประสงค์ของรูปแบบ มี 2 ประการ ได้แก่

1.2.1 เพื่อส่งเสริมผู้เรียนให้มีความเชื่อมั่นในการสื่อสารภาษาอังกฤษ ด้านความกล้าหาญในการสื่อสารภาษาอังกฤษ ความตั้งใจพยายามในการสื่อสารภาษาอังกฤษ และการรับรู้ความสามารถในการสื่อสารภาษาอังกฤษของตนเอง

1.2.2 เพื่อส่งเสริมผู้เรียนให้มีทักษะชีวิต ด้านการสื่อสารอย่างมีประสิทธิภาพ การสร้างสัมพันธภาพที่ดีกับผู้อื่น การคิดอย่างมีวิจารณญาณ การแก้ปัญหา การทำงานร่วมกับผู้อื่น การคิดสร้างสรรค์ และการใช้สารสนเทศ สื่อและเทคโนโลยี

### 1.3 ขั้นตอนการจัดการเรียนรู้ของรูปแบบ

ขั้นตอนการจัดการเรียนรู้ที่เสริมสร้างความเชื่อมั่นในการสื่อสารภาษาอังกฤษและทักษะชีวิตสำหรับผู้เรียนระดับมัธยมศึกษาตอนต้น ประกอบด้วย 5 ขั้นตอน มีรายละเอียดดังนี้

ขั้นตอนที่ 1 แลกเปลี่ยนประสบการณ์ (Exchange the experiences) เป็นการจัดการเรียนรู้ที่ให้ผู้เรียนได้เรียนรู้จากสื่อ นวัตกรรมที่น่าสนใจ ในสภาพแวดล้อมที่เอื้อต่อการเรียนรู้ เปิดโอกาสให้ผู้เรียนได้คิดเชื่อมโยงประสบการณ์เดิมกับเรื่องที่จะเรียนรู้ใหม่ มีการแลกเปลี่ยนความรู้หรือประสบการณ์ในประเด็นต่าง ๆ ที่เกี่ยวข้องกับสิ่งที่กำลังให้ความสนใจด้วยทักษะการฟัง พูด อ่าน และเขียน ครูและผู้เรียนร่วมคิดวิเคราะห์ แลกเปลี่ยนประสบการณ์ถึงประเด็นที่เกี่ยวข้อง ผู้เรียนร่วมกันวิเคราะห์ปัญหาและกำหนดจุดประสงค์การเรียนรู้เพื่อแก้ปัญหา ทั้งด้านคำศัพท์ หลักการใช้ภาษา ทักษะทางภาษาและทักษะชีวิต ครูคอยเป็นโค้ช ให้กำลังใจ ให้คำแนะนำ เสริมแรงผู้เรียน ใช้คำถามเพื่อกระตุ้นความสนใจของผู้เรียนและให้ผู้เรียนได้ใช้ภาษาอังกฤษในการสื่อสารตลอดเวลา

ขั้นตอนที่ 2 สร้างความเชื่อมั่น (Create the confidence) เป็นการจัดการเรียนรู้ที่ให้ผู้เรียนได้ฝึกทักษะทางภาษาด้านการฟังและการพูดตามตัวแบบ ตามรูปแบบการสนทนาฟังและการพูด ในสถานการณ์ที่น่าสนใจและสอดคล้องกับชีวิตจริงและขอบเขตข้อมูลต่าง ๆ ที่กำหนดไว้ ผู้เรียนได้ใช้ภาษาอังกฤษในการสื่อสารตลอดเวลา ได้มีปฏิสัมพันธ์กับผู้อื่นเป็นคู่หรือเป็นกลุ่ม ครูเป็นโค้ช คอยให้คำแนะนำและการเสริมแรง และร่วมกันประเมินผลทักษะการฟังและการพูด

ขั้นตอนที่ 3 สร้างผลงานร่วมกัน (Co-operate the works) เป็นการจัดการเรียนรู้ที่ให้ผู้เรียนได้เน้นฝึกทักษะการสื่อสารด้านการอ่านและการเขียนเป็นส่วนใหญ่ แต่ยังใช้ทักษะการฟังและการพูดด้วย ผู้เรียนได้มีปฏิสัมพันธ์กับผู้อื่นเป็นกลุ่ม ผู้เรียนได้อ่านบทอ่านที่เกี่ยวกับปัญหาที่น่าสนใจในชีวิตประจำวันตามรูปแบบการสนทนา คิดวิเคราะห์เนื้อหา และสรุปแนวทางแก้ปัญหาที่พบเจอจากเรื่องที่อ่าน แล้วร่วมกันแก้ปัญหาจากเรื่องที่อ่าน ผู้เรียนร่วมกันค้นคว้าหาข้อมูลจากสื่อเทคโนโลยี ผู้เรียนร่วมสร้างชิ้นงานโดยการเขียนตามความรู้ความเข้าใจที่เรียนมา และนำเสนอชิ้นงาน ครูเป็นโค้ช คอยช่วยเหลือ ให้คำแนะนำ ให้กำลังใจและกระตุ้นผู้เรียนได้ใช้ภาษาอังกฤษในการสื่อสาร ได้แลกเปลี่ยนความรู้ ประสบการณ์ในสร้างชิ้นงาน การนำเสนอชิ้นงานร่วมกันภายในกลุ่มและร่วมกันประเมินทักษะการอ่านและการเขียน

ขั้นตอนที่ 4 เรียนรู้การสะท้อนคิด (Learn the reflections) เป็นการจัดการเรียนรู้ที่ให้ผู้เรียนได้กล้าคิด กล้าตัดสินใจและมีปฏิสัมพันธ์กับผู้อื่นเป็นกลุ่ม ผู้เรียนร่วมกันกล้าแสดงออกทางความคิดในประเด็นต่าง ๆ ที่เกี่ยวกับการจัดกิจกรรมการเรียนรู้ที่ผ่านมาทั้งด้านความรู้ ทักษะทางภาษาและการสร้างชิ้นงาน โดยการนำเสนอข้อดี ข้อเสียและข้อเสนอแนะต่าง ๆ ด้วยทักษะการพูดและการเขียน ครูเป็นโค้ช คอยกระตุ้นความคิดของผู้เรียนด้วยคำถามสำคัญอย่างมีเป้าหมาย ให้กำลังใจและปรับความรู้ความเข้าใจของผู้เรียนเกี่ยวกับเนื้อหาและกระบวนการจัดการเรียนรู้ให้ตรงกัน

ขั้นตอนที่ 5 กระตุ้นการประเมินผล (Stimulate the assessment) เป็นการจัดการเรียนรู้ที่ให้ผู้เรียนมีปฏิสัมพันธ์ที่ดีกับผู้อื่นเป็นกลุ่ม กล้าใช้การคิดอย่างมีวิจารณญาณ กล้าตัดสินใจและการให้เหตุผล โดยผู้เรียนร่วมกันนำเสนอชิ้นงานที่สร้างขึ้น และดำเนินการวัดและประเมินผลชิ้นงานและการนำเสนอชิ้นงานของเพื่อนตามรายการและเกณฑ์ที่กำหนดขึ้นมา โดยใช้การสังเกต และการประเมินชิ้นงานและการนำเสนอชิ้นงาน แล้วนำเสนอผลการประเมินให้ผู้เรียนทุกคนทราบ โดยเน้นทักษะการพูดและการเขียน ครูเป็นโค้ช ให้คำแนะนำและคอยกระตุ้นผู้เรียนด้วยคำถามสำคัญ สังเกตการเรียนรู้ของผู้เรียน ให้กำลังใจและข้อเสนอแนะจากการประเมินเพื่อมุ่งให้ผู้เรียนนำไปพัฒนาตนเองต่อไป

#### 1.4 การวัดและประเมินผลของรูปแบบ

การวัดและประเมินผลการจัดการเรียนที่เสริมสร้างความเชื่อมั่นในการสื่อสารภาษาอังกฤษและทักษะชีวิต สำหรับผู้เรียนระดับมัธยมศึกษาตอนต้น ใช้การประเมินผลตามสภาพจริง (Authentic assessment) เป็นการประเมินผลเพื่อการปรับปรุงและพัฒนา (Assessment for improvement) ทั้งแบบ Formative assessment และ Summative assessment และใช้ผู้ประเมินหลายฝ่าย ได้แก่ ผู้เรียนประเมินตนเอง เพื่อนประเมินเพื่อนและครูประเมินผู้เรียน โดยใช้วิธีการสังเกต พฤติกรรมการเรียนรู้ การประเมินความเชื่อมั่นในการสื่อสารภาษาอังกฤษและทักษะชีวิต การประเมินทักษะทางภาษา การประเมินชิ้นงานและการนำเสนอชิ้นงาน มีการประเมินผลหลายครั้งและใช้เครื่องมือที่หลากหลาย โดยการกำหนดตามเกณฑ์การให้คะแนนแบบรูบริก (Scoring rubrics) และสะท้อนผลการประเมินสู่การปรับปรุงและพัฒนาตนเอง

#### 1.5 บทบาทของครูและผู้เรียน

ครูแสดงบทบาทเป็นโค้ช (Coach) คอยกระตุ้นผู้เรียนด้วยคำถามสำคัญอย่างมีเป้าหมาย และผู้ให้ความช่วยเหลือ (Facilitator) คอยช่วยเหลือ ให้คำแนะนำและให้การเสริมแรงทางบวกแก่ผู้เรียน ครูคอยจัดเตรียมความพร้อมก่อนการจัดการเรียนรู้ จัดการเรียนรู้ตามขั้นตอน วัดและประเมินผลความเชื่อมั่นในการสื่อสารภาษาอังกฤษและทักษะชีวิตที่เกี่ยวข้องในแต่ละขั้นตอนเพื่อ

ปรับปรุงและพัฒนา ครูต้องเน้นเรื่องของการเสริมแรง การให้คะแนนอย่างเหมาะสมและต่อเนื่อง เพื่อกระตุ้นทุกคนให้กล้าแสดงออกด้านการสื่อสารภาษาอังกฤษและทักษะชีวิตของตนเองได้เต็มตามศักยภาพอย่างต่อเนื่อง

ผู้เรียนแสดงบทบาทเป็นผู้ใฝ่เรียนรู้ (Learning person) ผู้เรียนต้องพยายามตั้งใจฟัง กล้าพูดและกล้าแสดงความคิดเห็น มีความตั้งใจพยายามในการอ่านและเขียนและกล้าแสดงออก ทักษะการสื่อสารภาษาอังกฤษอย่างมั่นใจ พยายามแสวงหาความรู้เพิ่มเติมจากสื่อต่าง ๆ มีปฏิสัมพันธ์ที่ดีกับผู้อื่น รู้จักวิธีแก้ปัญหา ให้ความร่วมมือและทำงานร่วมกับผู้อื่นได้เสร็จตามกำหนด จนเกิดความเชื่อมั่นในการสื่อสารภาษาอังกฤษและทักษะชีวิตที่เหมาะสม

ผลของการพัฒนารูปแบบการจัดการเรียนรู้ที่เสริมสร้างความเชื่อมั่นในการสื่อสารภาษาอังกฤษและทักษะชีวิต สำหรับผู้เรียนระดับมัธยมศึกษาตอนต้นในครั้งนี้ เป็นผลมาจากการพัฒนาจากแนวคิดทฤษฎีการเรียนรู้ทางสังคมปัญญา ทฤษฎีเซลล์กระจกเงา การโค้ชเพื่อการรู้คิด ทฤษฎีการเสริมแรง การสะท้อนคิด การสอนภาษาเพื่อการสื่อสาร และการสอนโดยยึดภาระงานเป็นฐาน

2. ผลการประเมินประสิทธิผลของรูปแบบการจัดการเรียนรู้ที่เสริมสร้างความเชื่อมั่นในการสื่อสารภาษาอังกฤษและทักษะชีวิต สำหรับผู้เรียนระดับมัธยมศึกษาตอนต้น ได้มาจากการวิเคราะห์ข้อมูลทั้งเชิงปริมาณและเชิงคุณภาพ ซึ่งประกอบด้วย 1) ผลการวิเคราะห์ข้อมูลเพื่อทดสอบสมมติฐาน เป็นการประเมินผลการใช้รูปแบบการจัดการเรียนรู้ ซึ่งทดสอบความเชื่อมั่นในการสื่อสารภาษาอังกฤษและทักษะชีวิตจากแบบวัดที่สร้างขึ้น โดยพิจารณาคะแนนเฉลี่ยพัฒนาการความเชื่อมั่นในการสื่อสารภาษาอังกฤษและทักษะชีวิต 2) ผลการวิเคราะห์ข้อมูลเชิงคุณภาพจากการสังเกตพฤติกรรมของผู้เรียน โดยประเมินจากการสังเกตพฤติกรรมการเรียนรู้ของผู้เรียนระหว่างการจัดการเรียนรู้ มีผลสรุปดังนี้

### 2.1 ผลการวิเคราะห์ข้อมูลเพื่อทดสอบสมมติฐาน ผลสรุปที่ได้คือ

ผู้เรียนกลุ่มตัวอย่างที่ใช้รูปแบบการจัดการเรียนรู้ที่เสริมสร้างความเชื่อมั่นในการสื่อสารภาษาอังกฤษและทักษะชีวิต มีคะแนนเฉลี่ยพัฒนาการด้านความเชื่อมั่นในการสื่อสารภาษาอังกฤษและทักษะชีวิตหลังการใช้รูปแบบสูงขึ้นอย่างมีนัยสำคัญทางสถิติที่ระดับ .05

2.2 ผลการวิเคราะห์ข้อมูลเชิงคุณภาพจากการสังเกตพฤติกรรมการเรียนรู้ของผู้เรียน ผลสรุปที่ได้คือ

ผลการสังเกตพฤติกรรมการเรียนรู้ของผู้เรียนระหว่างการจัดการเรียนรู้ สรุปว่า จากการใช้รูปแบบการจัดการเรียนรู้ที่เสริมสร้างความเชื่อมั่นในการสื่อสารภาษาอังกฤษและทักษะชีวิตที่ผ่านมา ผู้เรียนมีความสุขสนุกสนานในการเรียน มีความมุ่งมั่น ตั้งใจและพยายามในการเรียนรู้

ภาษาอังกฤษอย่างกระตือรือร้น ผู้เรียนพยายามเรียนรู้คำศัพท์ที่ใกล้ตัวที่เชื่อมโยงกับประสบการณ์ พยายามนำหลักการใช้ภาษาไปใช้ในการฟัง พูด อ่าน และเขียนมาใช้ในการเรียนรู้ ผู้เรียนทำทางดีใจที่ได้เรียนรู้จากสื่อจริงหรือสื่อจากช่องทางต่าง ๆ และรู้สึกสนุกกับการเรียนที่ได้สัมผัสกับสื่อ แหล่งเรียนรู้ นวัตกรรมที่หลากหลาย ผู้เรียนมีความกระตือรือร้นในการเข้าร่วมกิจกรรมการเรียนรู้ ตั้งใจและพยายามสื่อสารกับเพื่อน ๆ มากขึ้น มีความกล้าแสดงออก กล้าสื่อสารเป็นภาษาอังกฤษ กับผู้อื่นมากขึ้น ผู้เรียนพยายามใช้ทักษะชีวิตมากขึ้น กล้าเข้าร่วมกลุ่มกับผู้อื่น มีการแลกเปลี่ยน เรียนรู้กับเพื่อนในกลุ่ม ทำให้ผู้เรียนกล้าแสดงความคิดเห็น รู้จักแก้ปัญหาและกล้าตัดสินใจอย่างมี เหตุผลมากขึ้น ผู้เรียนมีโอกาสได้ค้นหาข้อมูลต่าง ๆ ที่จำเป็นจากอินเทอร์เน็ต สามารถใช้ คอมพิวเตอร์ในการค้นคว้าหรือสร้างสรรค์ชิ้นงาน มีการทำงานกลุ่มอย่างเป็นระบบและขั้นตอน มากขึ้น จนทำได้สมบูรณ์ตามเวลาที่กำหนด ผู้เรียนได้ฝึกทักษะการแสดงความคิดเห็น การสะท้อน คิดผ่านทาง การพูดและการเขียนและมีความกล้าในการประเมินผลผู้อื่นและนำเสนอผลการ ประเมินอย่างมีเหตุผล นอกจากนี้ การที่ครูเลือกใช้สื่อที่เหมาะสมกับผู้เรียน ใช้กิจกรรมที่สนุกและ หลากหลายช่วยให้บรรยากาศการเรียนรู้ที่ดีเกิดขึ้น การใช้ภาษาอังกฤษในห้องเรียนตลอดช่วย กระตุ้นผู้เรียนกล้าสื่อสารภาษาอังกฤษมากขึ้น และการที่ครูคอยโค้ช ให้การช่วยเหลือหรือให้ คำแนะนำในการทำชิ้นงานอย่างดีจะช่วยให้ผู้เรียนตั้งใจและทำชิ้นงานออกมาได้ดี

### อภิปรายผลการวิจัย

1. รูปแบบการจัดการเรียนรู้ที่เสริมสร้างความเชื่อมั่นในการสื่อสารภาษาอังกฤษ และทักษะชีวิต ผู้วิจัยได้พัฒนารูปแบบการจัดการเรียนรู้ขึ้นมาเพื่อเป็นแนวทางหนึ่งในการ เสริมสร้างความเชื่อมั่นในการสื่อสารภาษาอังกฤษและทักษะชีวิตของผู้เรียนระดับมัธยมศึกษาตอนต้น โดยรวบรวมข้อมูลจากการวิเคราะห์/สังเคราะห์เอกสาร แนวคิด/ทฤษฎี งานวิจัยที่เกี่ยวข้อง การ สัมภาษณ์ผู้ที่เกี่ยวข้องและการสังเกตพฤติกรรมของผู้เรียน

จากการศึกษาแนวคิด/ทฤษฎีที่นำมาเป็นแนวทางในการพัฒนารูปแบบการจัดการเรียนรู้ นี้ ได้แก่ ทฤษฎีการเรียนรู้ทางสังคม (Bandura, 1977) ทฤษฎีเซลล์กระจกเงา (Rizzolatti, 2005) การ โค้ชเพื่อการรู้คิด (Arthur; & Gamston, 2002) ทฤษฎีการเสริมแรง (Skinner, 1938) การสะท้อนคิด (Dewey, 1933) การสอนภาษาเพื่อการสื่อสาร (Hymes, 1979) และการสอนโดยยึดภาระงานเป็นฐาน (Willis, 1998) ผู้วิจัยได้แนวทางในการพัฒนารูปแบบ คือ หลักการของรูปแบบ วัตถุประสงค์ของ รูปแบบ การจัดการกิจกรรมการเรียนรู้ ขั้นตอนการจัดการเรียนรู้ และการวัดและการประเมินผลรูปแบบ

จากการวิเคราะห์งานวิจัยที่เกี่ยวข้องกับการพัฒนารูปแบบการจัดการเรียนรู้ที่เสริมสร้างความเชื่อมั่นในการสื่อสารภาษาอังกฤษและทักษะชีวิต ผู้วิจัยได้แนวทางในการพัฒนารูปแบบ คือ องค์ประกอบของรูปแบบการจัดการเรียนรู้ การจัดกิจกรรมการเรียนรู้ การวัดและประเมินผล บทบาทของครู และบทบาทของผู้เรียน

จากการสัมภาษณ์ผู้ที่เกี่ยวข้องกับการพัฒนารูปแบบการจัดการเรียนรู้ ได้แก่ ผู้อำนวยการสถานศึกษา จำนวน 2 คน ครูผู้สอนภาษาอังกฤษ จำนวน 2 คน และผู้ปกครอง จำนวน 2 คน ผู้วิจัยได้แนวทางในการพัฒนารูปแบบ คือ การจัดกิจกรรมการเรียนรู้ การวัดและประเมินผล บทบาทของครู และบทบาทของผู้เรียน

จากการสังเกตพฤติกรรมของผู้เรียนในโรงเรียนขยายโอกาสเพื่อนำข้อมูลมาพัฒนารูปแบบการจัดการเรียนรู้ ผู้วิจัยได้แนวทางในการพัฒนารูปแบบ คือ บรรยากาศของห้องเรียน การใช้ทักษะทางภาษา การเสริมสร้างความเชื่อมั่นในการสื่อสารภาษาอังกฤษ และการเสริมสร้างทักษะชีวิต

จากการดำเนินงานด้วยกระบวนการวิเคราะห์/สังเคราะห์เอกสารและงานวิจัยดังกล่าวข้างต้น ผู้วิจัยได้พัฒนารูปแบบการจัดการเรียนรู้ที่เสริมสร้างความเชื่อมั่นในการสื่อสารภาษาอังกฤษและทักษะชีวิต สำหรับผู้เรียนระดับมัธยมศึกษาตอนต้น โดยมี 5 องค์ประกอบ ได้แก่ หลักการของรูปแบบ วัตถุประสงค์ของรูปแบบ ขั้นตอนการจัดการเรียนรู้ การวัดและประเมินผล และบทบาทของครู และผู้เรียน ทิศนา แคมมณี (2557, น. 221-223) กล่าวว่า การพัฒนารูปแบบการจัดการเรียนรู้นั้นต้องจัดองค์ประกอบต่าง ๆ ให้เป็นระบบเสียก่อน โดยคำนึงถึงทฤษฎี หลักการ และแนวคิด รวมทั้งสภาพการณ์ต่าง ๆ ที่เกี่ยวข้อง และต้องจัดองค์ประกอบต่าง ๆ ของรูปแบบให้มีความสัมพันธ์และส่งเสริมกัน และยังกล่าวอีกว่า องค์ประกอบสำคัญของการจัดการเรียนรู้ ได้แก่ 1) ทฤษฎี หลักการหรือหลักของรูปแบบ 2) การอธิบายสภาพหรือลักษณะของการจัดการเรียนรู้ที่สอดคล้องกับหลักการ 3) การจัดองค์ประกอบและความสัมพันธ์ขององค์ประกอบของระบบให้สามารถนำผู้เรียนไปสู่เป้าหมายของระบบ และ 4) การอธิบายเกี่ยวกับการจัดการเรียนรู้และเทคนิคการสอนต่าง ๆ อย่างเป็นขั้นตอน จะเห็นว่าได้ครอบคลุมทั้ง 5 องค์ประกอบของรูปแบบที่ผู้วิจัยได้พัฒนาขึ้น

ในการดำเนินงานพัฒนารูปแบบการจัดการเรียนรู้ที่เสริมสร้างความเชื่อมั่นในการสื่อสารภาษาอังกฤษและทักษะชีวิต สำหรับผู้เรียนระดับมัธยมศึกษาตอนต้น ผู้วิจัยได้พัฒนารูปแบบการจัดการเรียนรู้และเครื่องมือที่ใช้ประกอบรูปแบบการจัดการเรียนรู้ ได้แก่ แผนการจัดการเรียนรู้ แบบวัดความเชื่อมั่นในการสื่อสารภาษาอังกฤษและทักษะชีวิต และแบบบันทึกการสังเกตพฤติกรรมของผู้เรียน โดยมีผู้เชี่ยวชาญด้านการพัฒนารูปแบบการจัดการเรียนรู้และผู้เชี่ยวชาญด้านการสอนภาษาอังกฤษมีส่วนร่วมในการกำหนดแนวทางการพัฒนารูปแบบการจัดการเรียนรู้และให้ข้อเสนอแนะ

ในการปฏิบัติทุกขั้นตอน จากการตรวจสอบคุณภาพด้านความเหมาะสมขององค์ประกอบต่าง ๆ ของรูปแบบอยู่ในระดับมาก ( $\bar{x} = 4.34$ ,  $S.D. = 0.49$ ) มีค่าความสอดคล้องระหว่างองค์ประกอบต่าง ๆ ของรูปแบบอยู่ในระดับมาก ( $\bar{x} = 4.49$ ,  $S.D. = 0.55$ ) และมีความเป็นไปได้ในการนำไปใช้ของรูปแบบอยู่ในระดับมาก ( $\bar{x} = 4.36$ ,  $S.D. = 0.53$ ) เช่นกัน หลังจากนั้น ผู้วิจัยได้ปรับปรุงตามข้อเสนอแนะก่อนนำไปดำเนินการในแต่ละขั้นตอน ซึ่ง จอยซ์ และคณะ (Joyce; & et al, 2004) กล่าวว่า ก่อนนำรูปแบบการจัดการเรียนรู้ไปใช้อย่างแพร่หลายต้องมีการวิจัยเพื่อทดสอบทฤษฎีและตรวจสอบคุณภาพในสถานการณ์จริง แล้วนำข้อค้นพบมาปรับปรุงแก้ไข สอดคล้องกับแนวคิดของทิสนา แชมมณี (2557, น. 222) ที่กล่าวว่า รูปแบบการจัดการเรียนรู้นั้นต้องได้รับการพิสูจน์ ทดสอบ สามารถทำนายผลได้และมีศักยภาพในการสร้างความคิดรวบยอดและความสัมพันธ์ใหม่ ๆ ได้ นอกจากนี้ วิชัย วงษ์ใหญ่ และมารุต พัฒผล (2556, น.108) กล่าวเพิ่มเติมว่า การจัดการเรียนรู้จำเป็นต้องให้ผู้เรียนปฏิบัติกิจกรรมต่าง ๆ ตามลำดับขั้นตอนที่มีความผสมผสานสาระสำคัญ (Main concept) คุณธรรมจริยธรรมและทักษะทางสังคม การใช้กระบวนการเรียนรู้เป็นขั้นตอนหลักจะช่วยให้ผู้เรียนปฏิบัติกิจกรรมต่าง ๆ อย่างเป็นระบบและเกิดการเรียนรู้ในที่สุด ดังนั้น รูปแบบการจัดการเรียนรู้ที่ผู้วิจัยพัฒนาขึ้นอย่างเป็นกระบวนการตามหลักการของการพัฒนาการจัดการเรียนรู้นี้จึงสามารถนำไปใช้ในการจัดการเรียนรู้เพื่อเสริมสร้างความเชื่อมั่นในการสื่อสารภาษาอังกฤษและทักษะชีวิต สำหรับผู้เรียนระดับมัธยมศึกษาตอนต้น ในโรงเรียนขยายโอกาสได้

**2. ความเชื่อมั่นในการสื่อสารภาษาอังกฤษและทักษะชีวิต** ผู้เรียนกลุ่มตัวอย่างที่เรียนด้วยรูปแบบการจัดการเรียนรู้ที่เสริมสร้างความเชื่อมั่นในการสื่อสารภาษาอังกฤษและทักษะชีวิต มีพัฒนาการความเชื่อมั่นในการสื่อสารภาษาอังกฤษและทักษะชีวิตสูงขึ้น มีคะแนนเฉลี่ยพัฒนาการความเชื่อมั่นในการสื่อสารภาษาอังกฤษและทักษะชีวิตหลังการใช้รูปแบบสูงขึ้นไปอย่างมีนัยสำคัญ ซึ่งเป็นผลมาจากแนวคิด/ทฤษฎีทั้ง 7 แนวคิดที่ผู้วิจัยนำมาเป็นกรอบในการพัฒนารูปแบบการจัดการเรียนรู้ครั้งนี้ ประกอบด้วย 1) ทฤษฎีการเรียนรู้ทางสังคม 2) ทฤษฎีเซลล์กระจกเงา 3) การโค้ชเพื่อการรู้คิด 4) ทฤษฎีการเสริมแรง 5) การสะท้อนคิด 6) การสอนภาษาเพื่อการสื่อสาร และ 7) การสอนโดยยึดภาระงานเป็นฐาน โดยรูปแบบการจัดการเรียนรู้ที่ผู้วิจัยพัฒนาขึ้นนี้ เน้นการจัดการเรียนรู้ที่มุ่งให้ผู้เรียนกล้าแสดงออกทางทักษะการสื่อสารภาษาอังกฤษทั้ง 4 ทักษะและส่งเสริมการใช้ทักษะชีวิตแก่ผู้เรียน มีการปฏิสัมพันธ์ในการทำงานเป็นกลุ่ม กล้าแสดงความคิดเห็น รู้จักแก้ปัญหา ใช้สารสนเทศสื่อและเทคโนโลยีในการเรียนรู้ กล้าสะท้อนคิดและประเมินผล มีการประเมินตามสภาพจริง โดยใช้วิธีการประเมินที่หลากหลาย ประเมินหลายช่วงเวลา ใช้ผู้ประเมินหลายฝ่ายและสะท้อนผลการประเมิน

ผู้พัฒนาผู้เรียน และครูเน้นการโค้ช คอยกระตุ้นผู้เรียนด้วยคำถามสำคัญและให้ความช่วยเหลือ ให้การเสริมแรงผู้เรียนอย่างต่อเนื่อง

จากผลการวิจัย พบว่า ผู้เรียนมีคะแนนพัฒนาการด้านความเชื่อมั่นในการสื่อสารภาษาอังกฤษหลังการใช้รูปแบบอย่างต่อเนื่อง ทั้งนี้ เป็นผลมาจากกระบวนการจัดการเรียนรู้ที่พัฒนาขึ้นนี้ เป็นการจัดการเรียนรู้ภาษาอังกฤษที่เน้นการสื่อสารและการใช้ทักษะทางภาษาอังกฤษในสถานการณ์ต่าง ๆ สอดแทรกเนื้อหาทั้งคำศัพท์และหลักการใช้ภาษาอังกฤษ ตามหลักวิธีการสอนภาษาอังกฤษเพื่อการสื่อสารและการสอนที่เน้นภาระงานเป็นฐาน ผ่านกิจกรรมต่าง ๆ ที่เน้นการฟัง การพูด การอ่าน และการเขียนภาษาอังกฤษอย่างต่อเนื่อง มีการใช้สื่อ นวัตกรรมที่หลากหลายและน่าสนใจ ผู้เรียนทุกคนได้รับโอกาสในการนำเสนอหน้าชั้นเรียน ฝึกการแลกเปลี่ยนข้อมูล (Information exchange) การแสดงบทบาทสมมติ (Role-play) และมีการปฏิสัมพันธ์กับบุคคลอื่น ๆ ในห้องเรียนอย่างซ้ำ ๆ จนเกิดความเชื่อมั่นในการสื่อสารภาษาอังกฤษในทุกทักษะอย่างมีพัฒนาการที่ดี ครูแสดงบทบาทเป็นโค้ช (Coach) คอยกระตุ้นผู้เรียนกล้าแสดงออกในทุกกิจกรรมและเป็นช่วยเหลือ (Facilitator) คอยให้คำแนะนำและการเสริมแรงทางบวกผู้เรียนอย่างเหมาะสมและต่อเนื่อง ดังที่ ฟิโนชารีโอและบรูมฟิต (Finocchiaro; & Brumfit, 1983) กล่าวว่า การจัดการเรียนรู้ภาษาอังกฤษเพื่อการสื่อสารนั้น รูปแบบของภาษาที่นักเรียนรู้ในบริบทของการสื่อสารทั้ง 4 ทักษะ การจัดการเรียนรู้จะเน้นผู้เรียนเป็นสำคัญ มีการปฏิสัมพันธ์ในการใช้ภาษาเพื่อการสื่อสารระหว่างครูกับผู้เรียนและระหว่างผู้เรียนกับผู้เรียนด้วยภาษาอังกฤษ สอดคล้องกับ สุมิตรา อังวัฒนกุล (2540, น. 108) กล่าวว่า รูปแบบการสอนภาษาเพื่อการสื่อสาร เน้นให้ผู้เรียนมีปฏิสัมพันธ์โดยตรงกับภาษาที่จะเรียนในสถานการณ์และรูปแบบต่าง ๆ โดยเน้นความคล่องในการใช้ภาษา (Fluency) มากกว่าความแม่นยำในภาษา (Accuracy) เพื่อพัฒนาผู้เรียนให้มีความสามารถในการสื่อสารอย่างมั่นใจและพัฒนาความเชื่อมั่นในการใช้ทักษะทั้ง 4 คือ ฟัง พูด อ่าน และเขียน ตลอดจนองค์ประกอบของภาษา คือ เสียง คำศัพท์ และโครงสร้างและการสอนแบบนี้เหมาะสมกับสภาพปัจจุบัน

สุมิตรา อังวัฒนกุล (2540, น. 110-111) ยังกล่าวอีกว่า การจัดการเรียนรู้ภาษาอังกฤษเพื่อการสื่อสารนั้น เป็นวิธีการจัดการเรียนรู้ที่ยึดผู้เรียนเป็นสำคัญ มุ่งเน้นการใช้สติปัญญาและความคิดสร้างสรรค์ รู้จักคิดอย่างมีเหตุผล เกิดความเข้าใจและสามารถนำไปใช้ได้ และยังได้กล่าวอีกว่า ลักษณะสำคัญของการจัดการเรียนรู้ภาษาอังกฤษเพื่อการสื่อสารนั้น ผู้เรียนต้องกล้าและมีความมั่นใจในการใช้ภาษา ผู้เรียนต้องได้ใช้ภาษา (Use) มากกว่าวิธีการใช้ภาษา (Usage) ซึ่งสอดคล้องกับแนวคิดของ ริชาร์ด (Richards, 2006) กล่าวว่า การจัดการเรียนรู้ภาษาอังกฤษมุ่งเน้นพัฒนาความสามารถของผู้เรียนในการใช้ภาษาตามจุดมุ่งหมายในสถานการณ์ต่าง ๆ จะเน้นความคล่องแคล่วในการใช้



ภาษาเป็นสิ่งสำคัญ แต่ความถูกต้องก็ไม่ละเลย โดยจัดให้ผู้เรียนได้เรียนรู้จากการใช้ภาษาแบบค่อยเป็นค่อยไปและจากการลองผิดลองถูกในภาษาจากกิจกรรมต่าง ๆ ให้มีการฝึกสนทนาและปฏิสัมพันธ์กันในการทำกิจกรรมในลักษณะเป็นคู่ เป็นกลุ่มย่อยและกลุ่มใหญ่

นอกจากนี้ ผู้เรียนนำความรู้เกี่ยวกับทักษะทางภาษาที่ได้เรียนรู้มาเพื่อสร้างชิ้นงานที่มีเนื้อหาสอดคล้องกับเรื่องที่เรียนและตามความสนใจของผู้เรียน ได้แลกเปลี่ยนเรียนรู้ทั้งด้านคำศัพท์ หลักการใช้ภาษาและการใช้ทักษะทางภาษาอังกฤษกับเพื่อนในห้องเรียน เกิดการเรียนรู้ในขณะทำชิ้นงาน กล้าแสดงออกทั้งการฟัง การพูด การอ่าน การเขียน และการนำเสนอชิ้นงาน ทำให้ผู้เรียนเกิดความเชื่อมั่นในการสื่อสารภาษาอังกฤษยิ่งขึ้น สอดคล้องกับแนวคิดของลิตเติลวูด (Littlewood, 1981, pp. 17-18) เทย์เลอร์ (Taylor, 1983, pp. 69-83) และวิลลิส (Willis, 1998, p. 137) ว่า การสอนโดยยึดภาระงานเป็นฐาน (Task-based learning) เป็นการเปิดโอกาสการใช้ภาษาที่สอดคล้องกับสถานการณ์จริง ช่วยให้ผู้เรียนได้ฝึกการใช้ภาษาตามธรรมชาติ ฝึกคิด ฝึกแก้ปัญหา เกิดความสนุกสนานและเกิดแรงจูงใจในการปฏิบัติงาน สร้างความมั่นใจในการใช้ภาษาเพื่อการสื่อสารยิ่งขึ้น และยังสร้างความมีสัมพันธภาพที่ดีต่อกันระหว่างตัวผู้สอนกับผู้เรียนและระหว่างผู้เรียนด้วยกัน

จากผลการวิจัยพบว่า ผู้เรียนทุกคนมีคะแนนเฉลี่ยพัฒนาการด้านทักษะชีวิตหลังการใช้รูปแบบสูงกว่าก่อนการใช้รูปแบบอย่างต่อเนื่อง ทั้งนี้ เป็นเพราะกระบวนการจัดการเรียนรู้ที่พัฒนาขึ้นนี้ เป็นการจัดการเรียนรู้ที่เน้นให้ผู้เรียนมีปฏิสัมพันธ์ในการเรียนรู้และได้ทำงานร่วมกับผู้อื่นเป็นกลุ่มอย่างมีเป้าหมาย ได้ใช้ทักษะการสื่อสารอย่างมีประสิทธิภาพ การสร้างสัมพันธภาพที่ดีกับผู้อื่น การคิดอย่างมีวิจารณญาณ การแก้ปัญหา การคิดสร้างสรรค์ การทำงานร่วมกับผู้อื่นและการใช้สารสนเทศ สื่อและเทคโนโลยีในระหว่างการเรียนรู้หรือทำงานร่วมกับผู้อื่น ทำให้ทักษะชีวิตของผู้เรียนสูงขึ้น ผู้เรียนเกิดการเรียนรู้จากการสังเกต มีการเลียนแบบจากตัวแบบที่ดี น่าสนใจและร่วมปฏิบัติงานกับเพื่อนในสิ่งแวดล้อมที่เอื้อต่อการเรียนรู้และพยายามพัฒนาตนเองตามตัวแบบ ดังที่แบรนเดน (Branden, 1983) กล่าวว่า ความเชื่อมั่นในตนเองเกิดขึ้นได้จากประสบการณ์และสิ่งแวดล้อมที่ตนเองได้รับ และ ริซโซลาติ (Rizzolatti, 2005) กล่าวว่า การเรียนรู้เกิดจากการสังเกตเห็นพฤติกรรมต่าง ๆ ของผู้อื่น และมีการซึมซับรับรู้ทางสมอง เกิดการเข้าใจ แล้วนำมาสู่การมีพฤติกรรมเปลี่ยนแปลง พฤติกรรมของผู้อื่น นอกจากนี้ การจัดการเรียนรู้ได้ให้ผู้เรียนอยู่กับบริบทหรือสภาพแวดล้อมจริง (Authentic learning) สร้างความรู้ใหม่แก่ผู้เรียนจากการสังเคราะห์ประสบการณ์ (Mental model building) ครูคอยสร้างแรงจูงใจภายในตัวของผู้เรียนออกมา (Internal motivation) คำนึงถึงความแตกต่างของผู้เรียนแต่ละคน (Multiple intelligence) และที่สำคัญ ครูมีการจัดการเรียนรู้ที่เน้นกิจกรรมทางสังคม

(Social learning) มีการปฏิสัมพันธ์ การสื่อสาร การทำงานเป็นกลุ่ม ทำให้ผู้เรียนได้เรียนรู้อย่างสนุกสนานด้วย (วิจารณ์ พานิช, 2555; น. 4-7)

ผู้เรียนเกิดการเรียนรู้จากการทำงานร่วมกับผู้อื่น (Working with others) กล้าแสดงความคิดเห็นของตนเองและช่วยกันแก้ปัญหาต่าง ๆ ในขณะทำงาน มีการแลกเปลี่ยนเรียนรู้ร่วมกัน รู้จักใช้สารสนเทศ สื่อและเทคโนโลยีในการเรียนรู้และนำสารสนเทศ สื่อและเทคโนโลยีมาใช้ในการสร้างสรรค์ชิ้นงานได้ดี ดังที่ จอยซ์ และคนอื่น ๆ (Joyce; & et al, 2015: 8-9) กล่าวว่า ควรให้ผู้เรียนได้เรียนรู้แบบร่วมมือกันอย่างแพร่หลายมากขึ้นในโรงเรียน และในปัจจุบันการใช้สื่อเทคโนโลยียังเป็นอีกทักษะหนึ่งที่สำคัญในศตวรรษที่ 21 แม็คกริลและบร็อคแบงค์ (McGrill; & Brockbank, 2004, pp. 18-25) กล่าวเพิ่มเติมว่า การเรียนรู้จากการปฏิบัติมีข้อดีหลายประการคือ ผู้เรียนจะมีจิตอาสาขึ้นมาจากการร่วมเรียนรู้จากการปฏิบัติโดยตรง ผู้เรียนเกิดความเชื่อมั่นและศรัทธาในงานที่ได้กระทำลงไป ผู้เรียนจะเกิดความจำระยะยาวจากเรื่องที่เรียนมา ผู้เรียนจะเกิดความคิดอิสระและการร่วมมือกัน เกิดการเรียนรู้ด้วยกระบวนการทางสังคมและการร่วมแรงร่วมใจ เข้าใจความแตกต่างด้านค่านิยมและการคิดเชิงบวกในชีวิต มีความรับผิดชอบในการเรียนรู้ ได้รับการสนับสนุนและความท้าทายของบทเรียนจากโค้ช เกิดความเห็นอกเห็นใจผู้อื่น ให้ความตั้งใจเรียนมากขึ้น มีเวลาในการพัฒนาตนเองและเกิดจิตวิญญาณในการแสวงหาความรู้

นอกจากนี้ ผู้เรียนยังได้สะท้อนคิด (Reflection) การเรียนรู้ของตนเองและผู้อื่นในห้องเรียน กล้าแสดงความคิดเห็นในประเด็นคำถามต่าง ๆ เกี่ยวกับเนื้อหาความรู้ที่ได้รับ กระบวนการจัดการเรียนรู้ การใช้ทักษะทางภาษา การใช้ทักษะชีวิต การวัดและประเมินผลและการจัดการเรียนรู้ของครู ทำให้ผู้เรียนมีความกล้าในการตัดสินใจในการประเมินชิ้นงานและการนำเสนอชิ้นงานของตนเองและเพื่อน เพื่อนำผลการสะท้อนคิดและผลการประเมินมาปรับปรุงและพัฒนาความรู้ความเข้าใจหรือทักษะของตนเองได้ ดังที่ จอห์น (Johns, 2000) กล่าวว่า การสะท้อนคิดช่วยให้เกิดความเข้าใจและเกิดการเรียนรู้จากประสบการณ์นำไปสู่การพัฒนาตนเอง ปรับปรุงงานและแก้ไขปัญหาก็ประสบได้อย่างมีประสิทธิภาพมากขึ้น ดังนั้น การนำรูปแบบการจัดการเรียนรู้ที่ผู้วิจัยพัฒนาขึ้นนี้สามารถทำให้ผู้เรียนมีทักษะชีวิตขึ้นได้

**3. บทบาทของครูและผู้เรียน** ครูถือว่าเป็นผู้สำคัญยิ่งในการจัดการเรียนรู้นี้ ครูมีบทบาทเป็นโค้ช (Coach) คอยกระตุ้นผู้เรียนด้วยคำถามสำคัญอย่างมีเป้าหมาย และผู้ให้ความช่วยเหลือ (Facilitator) ผู้เรียน คอยให้คำแนะนำและการเสริมแรงทางบวก ครูต้องเตรียมความพร้อมเกี่ยวกับเอกสารหรืออุปกรณ์ต่าง ๆ ก่อนการจัดการเรียนรู้ จัดเตรียมสถานที่ สื่อ สารสนเทศและนวัตกรรมที่น่าสนใจและสอดคล้องกับชีวิตจริง จัดกิจกรรมการเรียนรู้ตามขั้นตอน มีการชี้แจงวัตถุประสงค์หลัก

และวัตถุประสงค์ของในแต่ละคาบ ครูคอยกระตุ้นความเชื่อมั่นในการสื่อสารของผู้เรียนด้วยการใช้ภาษาอังกฤษตลอดเวลา กระตุ้นด้วยคำถามง่าย ๆ ให้ทุกคนกล้าสื่อสารหรือแสดงออกมากขึ้น ไม่ควรแก้ไขข้อผิดพลาดของผู้เรียนโดยทันทีเพราะจะทำให้ผู้เรียนขาดความเชื่อมั่นในตนเองได้ กระตุ้นการแสดงความคิดเห็น การแก้ปัญหาและการสร้างสรรค์ชิ้นงาน คอยติดตามการเรียนรู้ของผู้เรียนทุกคนช่วยเหลือและให้คำแนะนำในการแสดงออกหรือการทำงานของผู้เรียนอย่างเหมาะสมและต่อเนื่อง เช่น กำลังใจ คำชม รางวัล คะแนนรายบุคคลหรือคะแนนรายกลุ่ม เป็นต้น ซึ่งจะทำให้ผู้เรียนกล้าแสดงออก ถึงความรู้ความสามารถในการสื่อสารภาษาอังกฤษและทักษะชีวิตของตนเองได้เต็มตามศักยภาพ ซึ่ง วิชัย วงษ์ใหญ่ และ มารุต พัฒผล (2558, น. 42-43) กล่าวว่า ครูผู้สอนยุคใหม่มีบทบาทกระตุ้นผู้เรียน ให้มีการอภิปราย แลกเปลี่ยนเรียนรู้ รวมทั้งประสานงานในกิจกรรมการเรียนรู้ต่าง ๆ เน้นการฝึก (Training) หรือพัฒนาผู้เรียนแต่ละคนให้มีความรู้ความสามารถ การคิด และคุณลักษณะอันพึงประสงค์

นอกจากนี้ บทบาทสำคัญอีกประการหนึ่งของครู คือ การวัดและประเมินผลผู้เรียน ครูใช้การประเมินตามสภาพจริง (Authentic assessment) มีการประเมินก่อนเรียน ระหว่างเรียน และหลังเรียน ครูนำผลจากการประเมินมาปรับปรุงพัฒนาผู้เรียนและการสอนของครู โดยใช้ผู้ประเมินหลายฝ่าย ได้แก่ ครูประเมินผู้เรียน ผู้เรียนประเมินตนเอง และผู้เรียนประเมินเพื่อน มีการใช้วิธีการและเครื่องมือหลายชนิด และครูใช้การประเมินผลเป็นส่วนหนึ่งของกระบวนการจัดการเรียนรู้ การวัดและประเมินผลที่ใช้สอดคล้องกับการวัดและประเมินผลการเรียนรู้ตามหลักสูตรแกนกลางการศึกษาขั้นพื้นฐาน พุทธศักราช 2551 (สำนักงานคณะกรรมการการศึกษาขั้นพื้นฐาน, 2552, น. 2) ที่กำหนดให้มีการวัดและประเมินผลเพื่อพัฒนาผู้เรียน โดยเก็บรวบรวมข้อมูลเกี่ยวกับผลการเรียนและการเรียนรู้ของผู้เรียน ในระหว่างการเรียนการสอนอย่างต่อเนื่อง แล้วนำมาใช้ในการส่งเสริมหรือปรับปรุงแก้ไขการเรียนรู้ของผู้เรียนและการสอนของครู การประเมินระหว่างเรียนเพื่อพัฒนาการเรียนรู้เช่นนี้เป็นการวัดและประเมินผลย่อย (Formative assessment) ที่เกิดขึ้นในห้องเรียนทุกวัน เป็นการประเมินเพื่อให้รู้จุดเด่น จุดที่ต้องปรับปรุง จึงเป็นข้อมูลเพื่อใช้ในการพัฒนาในการเก็บข้อมูล ครูต้องใช้วิธีการและเครื่องมือการประเมินที่หลากหลาย เช่น การทดสอบ การสังเกต การซักถาม การระดมความคิดเห็นเพื่อให้ได้มิติข้อสรุปของประเด็นที่กำหนด การใช้แฟ้มสะสมงาน การใช้ภาระงานที่เน้นการปฏิบัติ การประเมินความรู้เดิม เป็นต้น และใช้เกณฑ์การให้คะแนนแบบรูบริก (Rubrics) และครูต้องมีการบันทึกการสังเกตพฤติกรรมของผู้เรียนหลังการจัดการเรียนรู้ สิ่งสำคัญอีกประการในการประเมินเพื่อพัฒนา คือ การให้ข้อมูลย้อนกลับแก่ผู้เรียนในลักษณะคำแนะนำที่เชื่อมโยงความรู้เดิมกับความรู้ใหม่ทำให้การเรียนรู้พอกพูน แก้ไขความคิดความเข้าใจเดิมที่ไม่ถูกต้อง ตลอดจนการให้ผู้เรียนสามารถตั้งเป้าหมาย

และพัฒนาตนได้ สอดคล้องกับ บุญเลี้ยง ทุมทอง (2556, น. 347-348) กล่าวสรุปว่า การประเมินตามสภาพจริงเป็นการประเมินที่ใช้เทคนิคการประเมินหลากหลายวิธีและใช้เครื่องมือหลากหลายชนิด เพื่อตรวจสอบทักษะ ผลงาน ตลอดจนการกระทำหรือวิธีที่ผู้เรียนใช้ เปิดโอกาสให้ผู้เรียนมีส่วนร่วมในการประเมินผล เน้นการประเมินเชิงปฏิบัติที่สัมพันธ์และมีความหมายที่แท้จริงกับชีวิตประจำวัน

ผู้เรียนมีบทบาทเป็นผู้ใฝ่เรียนรู้ (Learning person) ผู้เรียนเป็นผู้ปฏิบัติกิจกรรมการเรียนรู้ต่าง ๆ ผู้เรียนต้องมีสมาธิในการเรียน มีความกระตือรือร้น ตั้งใจและพยายามใช้ทักษะทางภาษาอังกฤษตลอดเวลา อย่างกลัวว่าจะผิดและอย่าเขินอายในการใช้ภาษาอังกฤษ ผู้เรียนพยายามฝึกฝนและแลกเปลี่ยนเรียนรู้การใช้ภาษาอังกฤษกับเพื่อนเป็นคู่หรือเป็นกลุ่มซ้ำ ๆ อย่างต่อเนื่องในสถานการณ์ต่าง ๆ พยายามฟัง พูด อ่านและเขียนจากสื่อ สารสนเทศต่าง ๆ แล้วนำมาใช้ในห้องเรียน สามารถนำความรู้ความเข้าใจมาใช้ในการสร้างชิ้นงานอย่างสร้างสรรค์ ทำให้เกิดความเชื่อมั่นในการสื่อสารภาษาอังกฤษยิ่งขึ้น นูแนน (Nunan, 1991) กล่าวว่า ในการจัดการเรียนรู้ภาษาอังฤษนั้น ผู้เรียนไม่ได้เรียนภาษาอย่างเดียว แต่เรียนกระบวนการเรียนรู้ด้วยและจะใช้ประสบการณ์ของผู้เรียนเป็นส่วนหนึ่งของการเรียนรู้ และมีการเชื่อมภาษาที่เรียนในห้องเรียนกับกิจกรรมทางภาษานอกห้องเรียนได้ด้วย นอกจากนี้ ผู้เรียนต้องมีปฏิสัมพันธ์ที่ดีในการทำงานร่วมกับผู้อื่น กล้าแสดงความคิดเห็น รู้จักแก้ปัญหาพร้อมกันอย่างมีขั้นตอน รู้จักแสวงหาความรู้จากสื่อ สารสนเทศและใช้เทคโนโลยีได้อย่างหลากหลาย สิ่งสำคัญสำหรับผู้เรียนคือ ผู้เรียนกล้าสะท้อนความคิดเห็นของตนเองจากการจัดการเรียนรู้นี้ กล้าตัดสินใจและให้ข้อเสนอแนะต่าง ๆ เพื่อพัฒนาความเชื่อมั่นในการสื่อสารภาษาอังกฤษและทักษะชีวิตของตนเองและผู้อื่น ซึ่ง วิลลิส (Willis, 1998) กล่าวว่า การเรียนรู้ภาษาเกิดจากการปฏิสัมพันธ์ในขณะที่ทำภาระงาน เปิดโอกาสให้ผู้เรียนได้ใช้ภาษาและได้เรียนรู้ภาษาในสถานการณ์จริงโดยการเรียนรู้จากการปฏิบัติงานตามภาระที่ได้รับมอบหมาย ได้ใช้ภาษาเป็นเครื่องมือในการปฏิบัติงาน เน้นความหมายในการสื่อสาร (Meaning) มากกว่ารูปแบบภาษา (Form) จนบรรลุผลสำเร็จตามจุดมุ่งหมายที่ตั้งไว้ ความรู้ด้านคำศัพท์และโครงสร้างจะเป็นผลที่ได้จากการฝึกใช้ภาษา ในขณะที่ทำกิจกรรม ซึ่งเชื่อว่า การเรียนรู้ภาษาเกิดจากกระบวนการที่ผู้เรียนได้ลงมือปฏิบัติงานจนลุล่วงตามจุดมุ่งหมายที่กำหนดไว้

จากผลการสะท้อนคิดและการสังเกตพฤติกรรมของผู้เรียนระหว่างการทดลองใช้และหลังใช้รูปแบบการเรียนรู้ที่พัฒนาขึ้น แสดงให้เห็นว่า ผู้เรียนมีความพึงพอใจกับการจัดการเรียนรู้นี้ ซึ่งถือว่าเป็นแนวทางการจัดการเรียนรู้ภาษาอังกฤษที่แปลกใหม่สำหรับผู้เรียน การจัดการเรียนรู้นี้ช่วยให้ผู้เรียนได้ร่วมกิจกรรมทักษะทางภาษาอังกฤษอย่างต่อเนื่องและมีความรู้ความเข้าใจในการใช้ภาษาอังกฤษได้ดี ทำให้ผู้เรียนเกิดความเชื่อมั่นในการสื่อสารภาษาอังกฤษได้ และผู้เรียนมีปฏิสัมพันธ์

กันในการทำงานเป็นกลุ่ม ได้รับประสบการณ์ใหม่ ๆ ในการทำงาน จนทำให้ผู้เรียนเกิดทักษะชีวิตขึ้น ซึ่งเป็นประโยชน์ในการเรียนภาษาอังกฤษและการใช้ชีวิตประจำวัน สอดคล้องแนวคิดของ วารุณี เจริญรัตน์โชติ (2543; น. 19-22) กล่าวว่า ความเชื่อมั่นในตนเองมีความสำคัญต่อการดำรงชีวิต เนื่องจากบุคคลที่มีความเชื่อมั่นในตนเองจะมีมโนคติที่ดีต่อตนเอง กล้าแสดงออกทางด้านต่าง ๆ พัฒนากิจกรรมทางสังคมและสัมพันธภาพที่ดีกับกลุ่ม ประสบความสำเร็จในด้านการเรียน การทำงานและอยู่ในสังคมได้อย่างมีความสุข นอกจากนี้ ผู้เรียนมีความพึงพอใจในการจัดการเรียนรู้ของครู ที่คอยกระตุ้น ช่วยเหลือการเรียนรู้และให้การเสริมแรงอย่างต่อเนื่อง ทำให้ผู้เรียนมีกำลังใจในการเรียน เกิดเจตคติที่ดีต่อภาษาอังกฤษและเรียนรู้ได้อย่างมีความสุขยิ่งขึ้น

สรุปได้ว่า รูปแบบการจัดการเรียนรู้ที่เสริมสร้างความเชื่อมั่นในการสื่อสารภาษาอังกฤษและทักษะชีวิต สำหรับผู้เรียนระดับมัธยมศึกษาตอนต้นนี้ เป็นรูปแบบการจัดการเรียนรู้ที่พัฒนาจากแนวคิด/ทฤษฎีเกี่ยวกับการจัดการเรียนรู้ที่หลากหลาย ได้แก่ ทฤษฎีการเรียนรู้ทางสังคม ทฤษฎีเซลล์ กระเจกเงา การโค้ชเพื่อการเรียนรู้ ทฤษฎีการเสริมแรง การสะท้อนคิด การสอนภาษาเพื่อการสื่อสาร และการสอนโดยยึดภาระงานเป็นฐาน รูปแบบการจัดการเรียนรู้นี้มี 5 องค์ประกอบ ได้แก่ หลักการของรูปแบบ วัตถุประสงค์ของรูปแบบ ขั้นตอนการจัดการเรียนรู้ การวัดและประเมินผล และบทบาทของครูและผู้เรียน การจัดการเรียนรู้มุ่งเน้นให้ผู้เรียนกล้าแสดงออกทักษะทางภาษาอังกฤษ การทำงานร่วมกับผู้อื่น การสะท้อนคิดและการประเมินผล โดยมีครูเป็นโค้ชคอยกระตุ้นผู้เรียนด้วยคำถามสำคัญ เป็นผู้ช่วยเหลือ ให้คำแนะนำและให้การเสริมแรงทางบวกผู้เรียนอย่างต่อเนื่อง ซึ่งมีผลทำให้ผู้เรียนเกิดความเชื่อมั่นในการสื่อสารภาษาอังกฤษและทักษะชีวิตได้ ทั้งนี้ เนื่องจากรูปแบบการจัดการเรียนรู้นี้เป็นจัดการเรียนรู้ที่ครอบคลุมบริบทภาพรวมของผู้เรียนระดับมัธยมศึกษาตอนต้น ดังนั้น จึงสามารถนำไปเป็นแนวทางหนึ่งที่มีประโยชน์และประยุกต์ใช้ได้จริงกับผู้เรียนกลุ่มอื่น ๆ ได้ ผู้วิจัยสรุปรูปแบบ (Model) การจัดการเรียนรู้ที่เสริมสร้างความเชื่อมั่นในการสื่อสารภาษาอังกฤษและทักษะชีวิต สำหรับผู้เรียนระดับมัธยมศึกษาตอนต้น ดังภาพประกอบ 34



ภาพประกอบ 34 รูปแบบ (Model) การจัดการเรียนรู้ที่เสริมสร้างความเชื่อมั่นในการสื่อสารภาษาอังกฤษและทักษะชีวิต สำหรับผู้เรียนระดับมัธยมศึกษาตอนต้น

### ข้อเสนอแนะ

เพื่อให้เกิดประสิทธิผลในการนำผลการวิจัยไปใช้ ผู้วิจัยมีข้อเสนอแนะสำหรับผู้มีส่วนเกี่ยวข้องในการจัดการเรียนรู้ภาษาอังกฤษ ทั้งในส่วนของผู้กำหนดนโยบาย ผู้ปฏิบัติและนักวิจัยตามลำดับดังนี้

#### ข้อเสนอแนะเชิงนโยบาย

เป็นที่ทราบกันดีว่า เยาวชนไทยมีปัญหาในการสื่อสารภาษาอังกฤษ ขาดความเชื่อมั่นในการสื่อสารภาษาอังกฤษมาโดยตลอด และขาดทักษะชีวิตในการเรียนรู้และการดำเนินชีวิตในสังคม ด้วยเหตุนี้ ผู้มีส่วนเกี่ยวข้องในการกำหนดนโยบายด้านการศึกษาต้องให้ความสำคัญกับการแก้ปัญหาเหล่านี้ ดังนี้

1. กำหนดให้มีการอบรมเชิงปฏิบัติการแก่ครูผู้สอนภาษาอังกฤษให้มีความรู้ ความเข้าใจเกี่ยวกับการจัดการเรียนรู้ภาษาอังกฤษที่มุ่งส่งเสริมความเชื่อมั่นในการสื่อสารภาษาอังกฤษ บูรณาการด้วยทักษะชีวิตอย่างเป็นรูปธรรม

2. กำหนดบทบาทของครูผู้สอนภาษาอังกฤษอย่างเป็นทางการเป็นรูปธรรมในการจัดการเรียนรู้ โดยเฉพาะบทบาทการโค้ช (Coach) และผู้ช่วยเหลือ (Facilitator) ผู้เรียน และควรจัดให้มีการฝึกอบรมในบทบาทดังกล่าว

3. กำหนดให้มีหลักสูตรบูรณาการที่เน้นการจัดการเรียนรู้ทักษะชีวิตในทุกกลุ่มสาระการเรียนรู้อย่างเป็นทางการเป็นรูปธรรม

4. กำหนดให้มีการวัดผลและประเมินผลเพื่อการพัฒนาผู้เรียนรายบุคคลในด้านการใช้ทักษะทางภาษาทั้ง 4 ทักษะเพื่อตัดสินผลการเรียนรู้หรือการศึกษาต่ออย่างจริงจัง โดยใช้วิธีการและเครื่องมือที่หลากหลายและมีผู้ประเมินหลายฝ่าย

5. ควรจัดให้มีสารสนเทศ สื่อและเทคโนโลยีเกี่ยวกับการสื่อสารภาษาอังกฤษเพื่อการสืบค้นอย่างเพียงพอแก่ครู ผู้เรียนและผู้ที่เกี่ยวข้อง และควรมีนโยบายส่งเสริมการสร้างสารสนเทศประเภทต่าง ๆ เกี่ยวกับการสื่อสารภาษาอังกฤษอย่างสร้างสรรค์

### ข้อเสนอแนะเชิงปฏิบัติ

ครูผู้สอนสามารถนำรูปแบบการจัดการเรียนรู้ที่เสริมสร้างความเชื่อมั่นในการสื่อสารภาษาอังกฤษและทักษะชีวิต สำหรับผู้เรียนระดับมัธยมศึกษาตอนต้นไปใช้ โดยมีแนวปฏิบัติดังนี้

1. ครูผู้สอนที่จะนำรูปแบบการจัดการเรียนไปใช้ ควรศึกษาทฤษฎีการเรียนรู้ของผู้เรียนในแต่ละช่วงวัยและคุณลักษณะของผู้เรียนที่แตกต่างกันก่อน เพื่อให้สามารถนำไปใช้พัฒนาผู้เรียนได้เต็มศักยภาพ

2. ครูผู้สอนควรศึกษาหลักสูตรแกนกลางการศึกษาขั้นพื้นฐานควบคู่กับรูปแบบการจัดการเรียนรู้และแบบวัดที่สร้างขึ้น มา เพื่อให้สามารถพัฒนาผู้เรียนได้สอดคล้องกับตัวชี้วัดของหลักสูตร

3. ครูผู้สอนควรทำความเข้าใจรูปแบบการจัดการเรียนรู้และเครื่องมือที่ใช้ประกอบรูปแบบโดยละเอียดก่อนนำไปใช้กับผู้เรียนกลุ่มอื่นหรือวิชาอื่น ๆ ที่สัมพันธ์กัน

4. ครูผู้สอนต้องเปลี่ยนบทบาทเป็นโค้ชและผู้ช่วยเหลือผู้เรียน คอยกระตุ้นผู้เรียนและให้การเสริมแรงผู้เรียนในการเรียนรู้ การแสดงออกทักษะทางภาษาอย่างเต็มศักยภาพทั้งในห้องเรียนและนอกห้องเรียน และพยายามใช้สื่อที่แปลกใหม่และน่าสนใจ ใช้กิจกรรมที่หลากหลายในสภาพแวดล้อมที่เอื้อต่อการเรียนรู้

5. ครูผู้สอนคอยสังเกตพฤติกรรมและพัฒนาการของผู้เรียน ควรให้ความสำคัญกับการประเมินผลระหว่างเรียนเป็นระยะ ประเมินผลหลายครั้งด้วยวิธีการที่หลากหลาย เพื่อนำผลการประเมินมาพัฒนาผู้เรียนอย่างต่อเนื่อง

6. ครูผู้สอนควรจัดให้มีการสะท้อนคิดต่อการจัดการเรียนรู้อย่างจริงจัง ซึ่งจะช่วยให้ผู้เรียนรู้ปัญหาและปรับปรุงตนเอง โดยครูเป็นผู้ให้ข้อเสนอแนะและสร้างความเข้าใจในเนื้อหาที่เรียนแก่ผู้เรียนในการนำไปใช้ให้ตรงกัน

7. รูปแบบการจัดการเรียนรู้มุ่งให้ผู้เรียนได้ทำงานเป็นกลุ่มและทำกิจกรรมอย่างมีขั้นตอนเพื่อเสริมสร้างทักษะชีวิตด้วย ดังนั้น ครูผู้สอนควรให้ผู้เรียนมีเวลาในการทำชิ้นงานและคอยติดตามอย่างต่อเนื่องเพื่อให้งานเสร็จทันเวลา

8. ครูผู้สอนควรกระตุ้นผู้เรียนให้รู้จักใช้สารสนเทศ สื่อและเทคโนโลยี ในการสร้างสรรค์ชิ้นงานและการเสริมสร้างความเชื่อมั่นในการสื่อสารภาษาอังกฤษ

#### ข้อเสนอแนะในการวิจัยครั้งต่อไป

ครูหรือนักวิจัยทั่วไปสามารถนำผลการวิจัยนี้ไปพัฒนาการจัดการเรียนรู้ภาษาอังกฤษและทักษะชีวิตได้ตามความสนใจ ผู้วิจัยได้ให้ข้อเสนอแนะในการวิจัยครั้งต่อไป ดังนี้

1. ในการวิจัยครั้งต่อไป อาจนำรูปแบบการจัดการเรียนรู้ไปประยุกต์ใช้กับการจัดการเรียนรู้ภาษาอื่น ๆ หรือสมรรถนะสำคัญอื่นตามหลักสูตรแกนกลางการศึกษาขั้นพื้นฐาน

2. การวิจัยในครั้งนี้ ผู้วิจัยได้ศึกษาองค์ประกอบความเชื่อมั่นในการสื่อสารภาษาอังกฤษของผู้เรียนระดับมัธยมศึกษาตอนต้นเท่านั้น หากจะศึกษาประเด็นนี้กับผู้เรียนระดับอื่น ควรมีการวิเคราะห์องค์ประกอบเพื่อตรวจสอบยืนยันอีกครั้ง

3. การวิจัยในครั้งนี้ ผู้วิจัยได้ศึกษาองค์ประกอบทักษะชีวิตของผู้เรียนระดับมัธยมศึกษาตอนต้นเท่านั้น หากจะศึกษาประเด็นนี้กับ ควรมีการวิเคราะห์องค์ประกอบเพื่อตรวจสอบยืนยันอีกครั้ง เนื่องจากสภาพสังคมและวัยของผู้เรียนแตกต่างกันไป

4. จากผลการวิจัยพบว่า องค์ประกอบที่ผู้เรียนมีความสามารถต่ำได้แก่ ด้านการรับรู้ความสามารถในการสื่อสารภาษาอังกฤษของตนเอง การสื่อสารอย่างมีประสิทธิภาพ การคิดสร้างสรรค์ การคิดอย่างมีวิจารณญาณและการแก้ปัญหา จึงควรทำการศึกษาเพื่อพัฒนาผู้เรียนเกี่ยวกับองค์ประกอบเหล่านี้เป็นสำคัญ

5. ในการวิจัยครั้งต่อไป อาจนำรูปแบบการจัดการเรียนรู้ไปประยุกต์ใช้เพื่อพัฒนารูปแบบการจัดการเรียนในหลักสูตรเพิ่มเติมหรือระยะสั้นที่มุ่งสร้างความเชื่อมั่นในการสื่อสารภาษาอังกฤษและทักษะชีวิตสำหรับผู้เรียนระดับต่าง



## บรรณานุกรม

- Anderson, T. P. (1997). *Using Models of Instruction*. New Jersey: Educational Publications.
- Arends, R. I. (1997). *Classroom Instruction and Management*. New York: The McGraw-Hill.
- Arthur, C. L.; & Gamston, R. J. (2002). *Cognitive Coaching Foundation Seminar Learning Guide* (5<sup>th</sup> ed). Highlands Ranch: Center for Cognitive Coaching.
- Bandura, A. (1977). *Social Learning Theory*. New Jersey: Prentice-Hall.
- Bandura, A. (1986). *Social foundations of thought and action: A social cognitive theory*. New Jersey: Prentice-Hall.
- Bartz, W. H. (1979). *Language in Education: Theory and Practice*. Virginia: The Centre for Applied Linguistic.
- Beihler, R. F.; & Snoeman, J. (1990). *Psychology Applied to Teaching*. Boston: Houghton Mifflin Comp.
- Berelson, B.; & Steiner, G. A. (1964). *Human Behavior*. New York: Harcourt.
- Branden, N. (1983). *Honoring the self*. Los Angeles: Tarcher.
- Brown, D. (1980). *Principles of Language Learning and Teaching*. New Jersey: Prentice-Hall, Inc.
- Brumfit, C. J. (1980). *Problems and Principles in English Teaching*. Oxford: Oxford University Press.
- Byrne, D. (1988). *Teaching Writing Skills*. Hong Kong: Longman.
- Canale, M.; & Swain, M. (1980). Theoretical bases of communicative approaches to second language teaching and testing. *Applied Linguistics*, 1(1), 1-47.
- Chew, P. G. L. (2005). Change and continuity: English language teaching in Singapore. Retrieved from <http://www.asian-efl-journal.com/march-05-pc.php>
- Child Study Association of America. (1952). *Our Children Today*. New York: The Viking Press.
- Clark, R. W. (1988). *Effective Speech*. New York: McGraw-Hill.
- Comrey, A. L.; & Lee, H. B. (1992). *A first course in factor analysis*. New Jersey: Erlbaum.

- Cooper, D. J., Warncke, E. W.; & Shipman, D. A. (1988). *The What and How of Reading Instruction* (2<sup>nd</sup> ed). Ohio: Merrill.
- Crawley, S. J. (1995). *Strategies for Guiding Content Reading*. New York: A Simon & Schuster, Inc.
- Davies, P.; & Pearse, E. (2000). *Success in English teaching*. Oxford: Oxford University Press.
- Day, R. R.; & Bamford, J. (1998). *Extensive Reading in the Second Language Classroom*. New York: Cambridge University Press.
- Deveci, T. (2009). A brain-based approach to teaching English as a second language. Retrieved from [http://www.academia.edu/7348401/A\\_brain-based\\_approach\\_to\\_teaching\\_English\\_as\\_a\\_second\\_language](http://www.academia.edu/7348401/A_brain-based_approach_to_teaching_English_as_a_second_language)
- Dewey, J. (1993). *How we think*. Boston: D.G. Heath.
- Dick, W.; & Carey, L. (1996). *The Systematic Design of Instruction* (4<sup>th</sup> ed). New York: Longman.
- Druckman, D.; & Bjork, R. A. (1994). *Learning, remembering, believing: enhancing human Performance*. Washington D.C.: National Academy Press.
- Edwards, R., Hanson, A.; & Raggatt, P. (1996). *Boundaries of Adult Learning*. London: Routledge.
- Erikson, E. H. (1975). *Childhood and Society*. New York: Morton.
- Feden, P. D.; & Vogell, R. M. (2003). *Method of teaching—applying cognitive science to promote student learning*. Boston: McGraw-Hill.
- Finocchiaro, M. (1973). *Foreign Language Learner: A Guide for Teacher*. New York: Regents Publishing Company, Inc.
- Finocchiaro, M.; & Brumfit, C. (1983). *The Functional-Notional Approach: From Theory to Practice*. New York: Oxford University Press.
- Finocchiaro, M.; & Sako, S. (1983). *Foreign language testing: A practical approach*. New York: Regents Publishing Company Inc.
- Gençtan, E. (1984). *Çağdaş yaşam ve normal dışı davranışlar*. Istanbul: Maya.

- Goodship, M. J. (2001). Life skills mastery for students with special needs. Retrieved from <http://www.thememoryhole.org/edu/eric/ed321502.html>
- Guilford, J. P. (1956). *Structure of Intellect Psychological*. New York: McGraw-Hill Book Co.
- Gunning, T. (1992). *Creating Reading Instruction for all children*. Massachusetts: Allyn & Bacon.
- Harmer, J. (1998). *How to teach English: Introduction to the practice of English Language teaching*. Malaysia: Addison Longman Limited.
- Harris, A. J.; & Sipay, E. R. (1990). *How to increase reading ability: A guide to developmental and remedial methods* (9<sup>th</sup> ed). New York: Longman.
- Harris, D. P. (1988). *Testing English as a Second Language*. New York: McGraw-Hill Book Company.
- Harris, L. A.; & Smith, C. B. (1976). *Reading Instruction: Diagnostic Teaching in the Classroom* (2<sup>nd</sup> ed). New York: Holt, Rinehart and Winston.
- Heaton, J. B. (1990). *Classroom Testing*. New York: Longman.
- Heilman, A. W., Blair, T. R.; & Rupley, W. H. (1994). *Principles and Practices of Teaching Reading* (8<sup>th</sup> ed). New York: Merrill.
- Hovland, C. I., Irving, J. L.; & Harold, K. H. (1953). *Communication and Persuasion*. New Haven: Yale University Press.
- Hubbard, P. (1983). *A Training Course for TEFL*. Oxford: Oxford University Press.
- Hurlock, E. B. (1964). *Child Development* (3<sup>rd</sup> ed). New York: McGraw-Hill.
- Hybel, S. (1995). *Communicating Effectively* (4<sup>th</sup> ed). New York: McGraw-Hill.
- Hymes, D. (1979a). *The Communication Approach to Language Teaching*. London: Oxford University Press.
- Hymes, D. (1979b). On Communicative Competence Brumfit C. J.; & Johnson K. (Ed.), *The Communicative Approach to Language Teaching* (pp.5-26). Oxford: Oxford University Press.
- Jacobs, H. L., Zingraf, S. A., Womuth, D. R., Hartfiel, V. F.; & Hughey, J. B. (1981). *Testing ESL composition: a practical approach*. Massachusetts: Newbury House.

- Jarvis, H.; & Atsilarat, S. (2004). Shifting paradigms: From a communicative to a context-based approach. Retrieved from <http://asian-efl-journal.com/Dec 04 HJ%26SA.pdf>
- Jensen, E. (2004). *Brain - based learning*. California: Brain Store.
- Johns, C. (2000). *Becoming a Reflective Practitioner*. London: Blackwell Science.
- Joyce, B., Weil, M.; & Calhoun, E. (2004). *Models of teaching* (7<sup>th</sup> ed). Boston: Allyn & Bacon.
- Keeves, J. P. (1997). *Education Research: Methodology and Measurement*. New York: Pergamon.
- Kemp, J. E., Morrison, G. R.; & Ross, S. M. (1998). *Designing Effective Instruction* (2<sup>nd</sup> ed). New Jersey: Prentice-Hall.
- Keysers, C.; & Fadiga, L. (2007). The mirror neuron system: New frontiers. *Social Neuroscience*, 3(3-4), 193-198.
- Knowles, G., Cole, A.; & Presswood, C. (1994). *Through pre-service teachers' eyes*. New York: Macmillan.
- Krashen, S. (1982). *Principles and Practice in Second Language Acquisition*. Oxford: Pergamon Press.
- Krashen, S.; & Terrell, T. D. (1983). *The Natural Approach: Language Acquisition in the Classroom*. Oxford: Pergamon Press.
- Lado, R. (1984). *Language Teaching: A Scientific Approach*. New York: McGraw-Hill.
- Littlewood, W. (1981). *Communicative Language Teaching: An Introduction*. Cambridge: Cambridge University Press.
- MacIntyre, C. (2000). *The art of action research in the school*. London: David Fulton Publishers.
- MacIntyre, P. D., Dörnyei, Z., Clément, R.; & Noels, K. A. (1998). Conceptualizing willingness to communicate in a L2: A situational model of L2 confidence and affiliation. *Modern Language Journal*, 82(4), 545-562.
- Malthouse, R.; & Jodi, R. B. (2013). *Reflective Practice in Education and Training* (2<sup>nd</sup> ed). London: SAGE Learning Matters.

- Mangrulkar, L., Whitman, C. V.; & Posner, M. (2001). *Life Skills Approach to Child and Adolescent Health Human Development*. Washington DC: Education Development Center, Inc.
- Maslow, A. H. (1954). *Motivation and Personality* (3<sup>rd</sup> ed). New York: Addison-Wesley Educational Publishers Inc.
- McCrimmon, J. M. (1967). *Writing With A Purpose From Source To Statement*. Boston: Houghton Mifflin C.
- McGrill, I.; & Brockbank, A. (2004). *The Action Learning Handbook*. New York: Rantledge Falmer.
- Merriam, S. B. (1998). *The Action Learning Handbook*. San Francisco: Jossey-Bass.
- Muijs, D.; & Reynolds, D. (2001). *Effective Teaching Evidence and Practice*. London: Pual Chapman.
- Neeley, S. J. (2004). *A Model Comprehensive Developmental Guidance and Counseling Program for Texas Public School*. Texas: Texas Education Agency.
- North Central Regional Educational Laboratory (NCREL) & the Metiri Group. (2003). EnGauge: 21st century skills. Retrieved from [http://www.unctv.org/education/teacherschildcare/nco/documents/skills\\_brochure.pdf](http://www.unctv.org/education/teacherschildcare/nco/documents/skills_brochure.pdf)
- Nunan, D. (1991). Communicative Tasks and the Language Curriculum. *TESOL Quarterly*, 25(2), 279-295.
- Oxford, R. L. (1990). *Language learning strategies: What every teacher should know*. New York: Newbury House.
- Özbey, Ç. (2004). *Çocuk sorunlarına yapıcı çözümler*. Istanbul: Inkılap.
- Parrott, M. (1993). *Tasks for language teachers: A resource book for training and development*. London: Cambridge University Press.
- Paulston, C. B.; & Bruder, M. N. (1976). *Teaching English as a second language*. London: Longman.

- Peterson, D. K.; & Pitz, G. F. (1988). Confidence, uncertainty and the use of information. *Journal of Experimental Psychology: Learning, Memory and Cognition*, 14(1), 85-92.
- Pronovost, W. (1995). *The Teaching of Speaking and Listening*. New York: Green and Co, Inc.
- Richards, J. C. (2006). *Communicative Language Teaching Today*. Cambridge: Cambridge University Press.
- Rizzolatti, G. (2005). The mirror neuron system and its function in humans. *Anatomy and Embryology*, 210(5-6), 419-421.
- Rost, M. (1991). *Listening in action: Activities for developing listening in language teaching*. London: Prentice Hall.
- Rubin, D. (1993). *A Practical Approach to teaching Reading* (2<sup>nd</sup> ed). New York: A Simon & Schuster, Inc.
- Samuels, J. S. (1987). *Factors that Influence Listening and Reading Comprehension Inside and Outside the Head Factors, In Comprehension Oral and Written Language*. San Diego: Academic Press.
- Sar, A. H., Avcu, R.; & Isiklar, A. (2010). Analyzing undergraduate Students' self confidence levels in terms of some variables. *Procedia Social and Behavioral Sciences*, 5(2010), 1205-1209.
- Sasse, C. R. (1978). *Person to Person*. Peoria: Bennett, Inc.
- Saylor, G. J., Alexander, W. M.; & Lewis, A. J. (1981). *Curriculum planning for better teaching and learning*. New York: Rinehart & Winston.
- Schramm, W. (1963). *The Science of Human Communication*. New York: Basic Books, Inc.
- Silverman, R. E. (1985). *Psychology* (5<sup>th</sup> ed). New Jersey: Prentice Hall, Inc.
- Skinner, B. F. (1938). *The Behavior of organisms: An experimental analysis*. New York: Appleton-Century.
- Smith, P. L.; & Regan, T. J. (2005). *Instructional design*. New Jersey: John Wiley & Sons.
- Swales, J. M.; & Christine, F. B. (1997). *Academic Writing for Graduate Students* (4<sup>th</sup> ed). Michigan: University of Michigan.

- Taylor, B. (1983). Teaching ESL: In cooperating a Communicative, Student-Centered Component. *TESOL Quarterly*, 17(1), 69-83.
- Tennyson, R. D. (2005). *The impact of cognitive science movement on instructional design fundamentals*. New Jersey: Educational Technology Publications.
- The Partnership for 21st Century Skills (P21). (2009). P21 Framework Definitions. Retrieved from [http://www.p21.org/storage/documents/P21\\_Framework\\_Definitions.pdf](http://www.p21.org/storage/documents/P21_Framework_Definitions.pdf)
- Torrance, P. E.; & Myers, R. E. (1970). *Creative Learning and Teaching*. New York: Dodd & Mead.
- Underhill, N. (2000). *Testing Spoken Language*. New York: Cambridge University Press.
- UNESCO. (2000). Training of Teachers Manual on Preventive Education on HIV/AIDS in the School Setting. Retrieved from <https://unesdoc.unesco.org/ark:/48223/pf0000183159>
- Valette, R. M.; & Disick, R. S. (1972). *Modern Language Performance Objective*. New York: Harcourt, Brance & Jovanovich.
- Vallette, R. M. (1977). *Modern Language Testing a Handbook*. New York: Harcourt Brace.
- Wagner, T. (2008). *The global achievement gap: Why even our best schools don't teach the new survival skills our children need and what we can do about it*. New York: Basic Books.
- Wallach, M. A.; & Kogan, N. (1965). *Model of Thinking in Young Children*. New York: Holt, Rinehart and winston.
- Walton, S.; & Nayne, J. (1995). *Communication Principles: A Modular Approach*. Sydney: Prentice Hall.
- Weir, C. J. (1993). *Understanding and developing language tests*. London: Prentice-Hall.
- White, R. V. (1980). *Teaching written English*. London: George Allen & Unwind Ltd.
- Williams, E. (1994). *Reading in the Language Classroom* (8<sup>th</sup> ed). London: Macmillan.
- Willis, J. (1998). *A Framework for Tasked-Based Learning*. Edinburgh: Longman.

- Wong, F. K., Loke, A. Y., Wong, M., Tse, H., Kan, E.; & Kember, D. (1997). An Action Research Study into the Development of Nurses as Reflective Practitioners. *Journal of Nursing Education*, 36(10), 476-481.
- World Health Organization. (1994). *Life Skills Education for Children and Adolescents in Schools*. London: Education Department of Health.
- Yagang, F. (1993). *Listening Problems and Solution in English Teaching Forum*. London: Longman.
- Yancey, K. B. (1998). *Reflection In The Writing Classroom*. Utah: Utah State University Press.
- Yates, L.; & Chisari, M. (2013). Building confidence in the language classroom. Retrieved from <http://www.neas.org.au/wp-content/uploads/Building-Confidence-Fact-Sheet-1.pdf>
- Yoder, J.; & Proctor, W. (1988). *The Self-Confident Child*. New York: Harper and Row.
- York-Barr, J., Sommers, W. A., Ghere, G. S.; & Montie, J. (2001). *Reflective Practice to Improve Schools: An Action Guide for Education*. California: Corwin Press, Inc.
- Zull, J. E. (2002). *The art of changing the brain: Enriching the practice of teaching by exploring the biology of learning*. Virginia: Stylus Publishing, LLC.
- เคน เคย์. (2554). ทักษะแห่งศตวรรษที่ 21: สำคัญอย่างไร คืออะไร และจะทำสำเร็จได้อย่างไร เจมส์ เบลล์นิกา และ รอน แบรนต์ (บ.ก.), *21<sup>st</sup> Century Skills: Rethinking How Students learn* (น. 40). กรุงเทพฯ: โอเพ่นเวิลด์ส์.
- เฉลิม ทองนวล. (2557). *เทคนิคการสอนภาษาอังกฤษเพื่อการสื่อสาร*. กรุงเทพฯ: ไฮเอ็ดพับลิชชิ่ง.
- เสาวภา ไพทยวัฒน์. (2550). *เอกสารการสอนชุดวิชาทักษะชีวิต*. นนทบุรี: มหาวิทยาลัยสุโขทัยธรรมาธิราช.
- เสาวภาคย์ ศรีโยธา. (2555). *ปัญหาการเรียนภาษาอังกฤษระดับชั้นมัธยมศึกษาปีที่ 3 ในโรงเรียนขยายโอกาส สังกัดสถานงานเขตพื้นที่การศึกษาประถมศึกษาพัทลุง เขต 1. (สารนิพนธ์ปริญญาโทมหาบัณฑิต)*. มหาวิทยาลัยสงขลานครินทร์, สงขลา.
- ไพฑูรย์ สีนลารัตน์ และคนอื่นๆ. (2557). *เติบโตเต็มตามศักยภาพสู่ศตวรรษที่ 21 ของการศึกษาไทย*. กรุงเทพฯ: สำนักพิมพ์แห่งจุฬาลงกรณ์มหาวิทยาลัย.



- กชกร คงเสมา. (2554, กรกฎาคม-กันยายน). ปัญหาการสอนภาษาอังกฤษในประเทศไทย. *วารสารวิจัยและพัฒนามหาวิทยาลัยราชภัฏเลย*, 6(17), 73-86.
- กรมวิชาการ กระทรวงศึกษาธิการ. (2546). รายงานการวิจัยเรื่อง การศึกษาสภาพการจัดการเรียนการสอนภาษาอังกฤษที่มุ่งเน้นทักษะการสื่อสารตามหลักสูตรการศึกษาขั้นพื้นฐาน. กรุงเทพฯ: โรงพิมพ์การศาสนา.
- กรมสุขภาพจิต. (2544). คู่มือการสอนทักษะชีวิตในสถานศึกษาระดับมัธยมศึกษาตอนต้น. กรุงเทพฯ: ยูเนิส อิมเมจ กรุ๊ป.
- กรมสุขภาพจิต. (2554). *อศิวการพัฒนาคความฉลาดทางอารมณ์*. กรุงเทพฯ: บริษัทปิยอนต์.
- กวรรณิกา ประพันธ์, วิจิต สุรัตน์เรืองชัย, และ ไพรัตน์ วงษ์นาม. (2555, ตุลาคม 2555-มีนาคม 2556). การพัฒนารูปแบบการเรียนรู้กลุ่มสาระการเรียนรู้ภาษาต่างประเทศ (ภาษาอังกฤษ) เพื่อเสริมสร้างทักษะการอ่านของผู้เรียนชั้นประถมศึกษาปีที่ 6. *วารสารการบริหารการศึกษามหาวิทยาลัยบูรพา*, 7(1), 68-78.
- กระทรวงศึกษาธิการ. (2551). *หลักสูตรแกนกลางการศึกษาขั้นพื้นฐาน พุทธศักราช 2551*. กรุงเทพฯ: โรงพิมพ์ชุมนุมสหกรณ์การเกษตรแห่งประเทศไทย จำกัด.
- กฤติยา วงศ์ก่อม. (2547). รูปแบบการพัฒนาครูด้านการประเมินการเรียนรู้ตามแนวคิดการประเมินแบบเสริมพลังอำนาจที่สอดคล้องกับพระราชบัญญัติการศึกษาแห่งชาติ พ.ศ.2542. (วิทยานิพนธ์ปริญญาคุชฎบัณฑิต). จุฬาลงกรณ์มหาวิทยาลัย, กรุงเทพฯ.
- กัญญา วีระวรรณ. (2552). *การจัดการเรียนการสอนแบบ CIPPA*. สืบค้นจาก [www.nsdv.co.th](http://www.nsdv.co.th)
- กัลย์ชลากรณ์ มหาพัฒนไทย. (2548). ผลการจัดการเรียนรู้แบบเน้นงานปฏิบัติที่มีต่อความสามารถในการใช้ภาษาอังกฤษเพื่อการสื่อสารของผู้เรียนชั้นมัธยมศึกษาปีที่ 4 โรงเรียนธนบุรีวรเทพีพารักษ์ เขตธนบุรี. (สารนิพนธ์ปริญญามหาบัณฑิต). มหาวิทยาลัยศรีนครินทรวิโรฒ, กรุงเทพฯ.
- กาญจนา ชอบกลาง. (2556, กันยายน). ความสามารถด้านการฟัง-การพูดภาษาอังกฤษและเจตคติต่อการเรียนภาษาอังกฤษของผู้เรียนชั้นมัธยมศึกษาปีที่ 1 โรงเรียนหัวหิน ด้วยวิธีสอนกิจกรรมสถานการณ์จำลองโดยการออกแบบการเรียนรู้แบบย้อนกลับ. *มนุษยศาสตร์และสังคมศาสตร์ มหาวิทยาลัยมหาสารคาม*, ฉบับพิเศษ, 123-134.
- กิติมา สุรสนธิ. (2557). *ความรู้ทางการสื่อสาร (พิมพ์ครั้งที่ 5)*. กรุงเทพฯ: จามจุรีโปรดักส์.
- ชนิษฐา จิตชินะกุล. (2557). *หลักการสื่อสาร*. กรุงเทพฯ: โอเดียนสโตร์.

- ชนัท ธาตุทอง. (2554). *สอคิด : การจัดการเรียนรู้เพื่อพัฒนาการคิด*. นครปฐม: เพชรเกษมการพิมพ์.
- จากรุวรรณ มหาวิทยาลัย. (2551). *การศึกษาความสัมพันธ์ระหว่างกลยุทธ์การเรียนรู้ภาษาอังกฤษและทักษะชีวิตด้านทักษะพิสัยของนักศึกษาชั้นปีที่ 1 มหาวิทยาลัยมหิดล*. (วิทยานิพนธ์ปริญญา มหาบัณฑิต). มหาวิทยาลัยมหิดล, กรุงเทพฯ.
- จิตาภา พงษ์ชูป. (2549). *การพัฒนาความเชื่อมั่นในตนเองสำหรับผู้เรียนช่วงชั้นที่ 3 โครงการโรงเรียนสองภาษาโดยใช้กิจกรรมกลุ่มสัมพันธ์*. (วิทยานิพนธ์ปริญญา มหาบัณฑิต). มหาวิทยาลัยศิลปากร, นครปฐม.
- จิรา ลังกา. (2557). *การพัฒนารูปแบบการจัดการเรียนรู้เพื่อเสริมสร้างความสามารถในการอ่านภาษาอังกฤษอย่างมีวิจารณญาณของผู้เรียนชั้นมัธยมศึกษาปีที่ 5: การวิจัยปฏิบัติการ*. (วิทยานิพนธ์ปริญญา ดุษฎีบัณฑิต). มหาวิทยาลัยมหาสารคาม, มหาสารคาม.
- จิราพร พวงประดิษฐ์. (2556). *ความสามารถในการพูดภาษาอังกฤษและความเชื่อมั่นในตนเองของผู้เรียนชั้นมัธยมศึกษาปีที่ 2 ที่ได้รับการจัดการเรียนรู้โดยใช้งานปฏิบัติเป็นฐานร่วมกับกลวิธีเสริมต่อการเรียนรู้*. (วิทยานิพนธ์ปริญญา มหาบัณฑิต). มหาวิทยาลัยขอนแก่น, ขอนแก่น.
- ชนาธิป พงกุล. (2551). *การออกแบบการสอนการบูรณาการการอ่าน การคิดวิเคราะห์และการเขียน*. กรุงเทพฯ: สำนักพิมพ์แห่งจุฬาลงกรณ์มหาวิทยาลัย.
- ชัยยงค์ พรหมวงศ์. (2528). *หน่วยที่ 12 การจัดระบบการเรียนการสอน เอกสารการสอนชุดวิชา วิทยาการสอน หน่วยที่ 8-15*. นนทบุรี: มหาวิทยาลัยสุโขทัยธรรมาธิราช.
- ณัฐวุธ แก้วสุทธา, เสรีนา สิริรัตน์ สกุลณะมรรคา, และ กิตติวิช มงคลศิวะ. (2553). *ผลของการประเมินตนเองของนิสิตทันตแพทย์ต่อประสิทธิภาพการทำงานชุมชนในคลินิกทันตกรรมชุมชนโดยใช้แบบสะท้อนความคิด*. กรุงเทพฯ: คณะทันตแพทยศาสตร์ มหาวิทยาลัยศรีนครินทรวิโรฒ.
- ทัศนียา บัวภา. (2554). *ความเชื่อมั่นในตนเองของเด็กปฐมวัยที่ได้รับการจัดการเรียนรู้แบบเด็กนักวิจัย*. (วิทยานิพนธ์ปริญญา มหาบัณฑิต). มหาวิทยาลัยศรีนครินทรวิโรฒ, กรุงเทพฯ.
- ทิตนา แคมมณี. (2557). *ศาสตร์การสอน องค์ความรู้เพื่อการจัดกระบวนการเรียนรู้ที่มีประสิทธิภาพ* (พิมพ์ครั้งที่ 18). กรุงเทพฯ: สำนักพิมพ์แห่งจุฬาลงกรณ์มหาวิทยาลัย.
- อุปทอง กว่างสวัสดิ์. (2558). *200 กิจกรรมสอนภาษาอังกฤษ*. กรุงเทพฯ: สำนักพิมพ์แห่งจุฬาลงกรณ์มหาวิทยาลัย.
- นงพรรณ พิริยานุพงศ์. (2546). *คู่มือวิจัยและพัฒนา*. นนทบุรี: มายด์ พับลิชชิง.

- นงลักษณ์ วิรัชชัย. (2543). *การวิจัยเพื่อพัฒนาการเรียนการสอน: การวิจัยปฏิบัติการของครู* (เอกสารประกอบการบรรยายพิเศษเนื่องในวันเกษียณอายุราชการของรองศาสตราจารย์ ดร.นงลักษณ์ วิรัชชัย). กรุงเทพฯ: มหาวิทยาลัยศรีนครินทรวิโรฒ.
- นงลักษณ์ วิรัชชัย. (ม.ป.ป.). *โมเดลลิสเรล สถิติวิเคราะห์สำหรับงานวิจัย* (พิมพ์ครั้งที่ 3). กรุงเทพฯ: คณะครุศาสตร์ จุฬาลงกรณ์มหาวิทยาลัย.
- นิตยา มูลสาร. (2549). *การสร้างกิจกรรมพัฒนาผู้เรียนโดยใช้โครงงานเพื่อส่งเสริมความสามารถทางภาษาอังกฤษและทักษะชีวิตของผู้เรียนระดับมัธยมศึกษาตอนปลาย*. (วิทยานิพนธ์ปริญญาโท). มหาวิทยาลัยเชียงใหม่, เชียงใหม่.
- นิลบล จิตต์มัน. (2547). *การพัฒนาความสามารถทางการพูดภาษาอังกฤษและทักษะชีวิตของผู้เรียนชั้นมัธยมศึกษา โดยการเรียนรู้แบบเน้นภาระงานเกี่ยวกับผลิตภัณฑ์ท้องถิ่น*. (วิทยานิพนธ์ปริญญาโท). มหาวิทยาลัยเชียงใหม่, เชียงใหม่.
- บรรจง อมรชีวิน. (2554). *Thinking School สอนให้คิด*. กรุงเทพฯ: ภาพพิมพ์.
- บุญเลี้ยง ทุมทอง. (2556). *ทฤษฎีและการพัฒนารูปแบบการจัดการเรียนรู้*. กรุงเทพฯ: เอสพีрінตติ้งไทยแพคคอรี่.
- บุญชม ศรีสะอาด. (2545). *การวิจัยเบื้องต้น* (พิมพ์ครั้งที่ 7). กรุงเทพฯ: สุวีริยาสาส์น.
- ปิยาภรณ์ พุ่มแก้ว. (2555). *การพัฒนาหลักสูตรทักษะชีวิตโดยใช้การคิดเป็นฐานการเรียนรู้ สำหรับผู้เรียนชั้นประถมศึกษาปีที่ 6*. (ปริญญาโทปริญญาตรีบัณฑิต). มหาวิทยาลัยศรีนครินทรวิโรฒ, กรุงเทพฯ.
- ฝากจิต ปาลินทร ลากิจตร. (2559). *หลักการและทฤษฎีการติดต่อสื่อสาร*. สืบค้นจาก [http://ag.kku.ac.th/Extension/images/136323/information\\_2\\_2556.pdf](http://ag.kku.ac.th/Extension/images/136323/information_2_2556.pdf)
- พนัส หันนาคิน. (2542). *ประสบการณ์ในการบริหารบุคลากร*. กรุงเทพฯ: ศูนย์หนังสือจุฬาลงกรณ์มหาวิทยาลัย.
- พรณี ลีกิจวัฒน์. (2558). *วิธีการวิจัยทางการศึกษา* (พิมพ์ครั้งที่ 10). กรุงเทพฯ: มีนเซอร์วิชั่นพลาซ.
- พรสวรรค์ สีป้อ. (2550). *สุดยอดวิธีสอนภาษาอังกฤษ นำไปสู่การจัดการเรียนรู้ของครูยุคใหม่*. กรุงเทพฯ: อักษรเจริญทัศน์.
- พันธณี วิหคโต. (2546, กันยายน). *การสังเคราะห์งานวิจัยเกี่ยวกับการเรียนการสอนภาษาอังกฤษ*. *วารสารวิชาการ*, 6(9), 25-28.

- พาสนา จุลรัตน์. (2548). *จิตวิทยาการศึกษา*. กรุงเทพฯ: คณะศึกษาศาสตร์ มหาวิทยาลัยศรีนครินทรวิโรฒ.
- พิชญาพร ประครองใจ. (2558). *หลักนิเทศศาสตร์*. กรุงเทพฯ: สำนักพิมพ์แห่งจุฬาลงกรณ์มหาวิทยาลัย.
- ยงยุทธ วงศ์ภิรมย์ศานติ์, และ สุวรรณา เรื่องกาญจน์เศรษฐี. (ม.ป.ป.). *ทักษะชีวิต*. กรุงเทพฯ: ศูนย์สร้างเสริมสุขภาพวัยรุ่น โรงพยาบาลรามามาธิบดี.
- รณภพร กตตน์วงศ์กร. (2557). *การศึกษามลภาวะพัฒนาทักษะชีวิตของผู้เรียนชั้นประถมศึกษาปีที่ 6 โรงเรียนบางจาก (โกลประเสริฐอุทิศ) สำนักงานเขตภาษีเจริญ กรุงเทพมหานคร*. (สารนิพนธ์ปริญญาโทบริหารธุรกิจ). มหาวิทยาลัยศรีนครินทรวิโรฒ, กรุงเทพฯ.
- รัตนะ บัวสนธ์. (2556). *วิจัยเชิงคุณภาพทางการศึกษา (พิมพ์ครั้งที่ 4)*. กรุงเทพฯ: สำนักพิมพ์แห่งจุฬาลงกรณ์มหาวิทยาลัย.
- รุ่ง ศรีอัมภาพร. (2558). *บุคลิกภาพและความสามารถในการสื่อสาร : จากวัยเด็กสู่วัยทำงาน*. กรุงเทพฯ: สำนักพิมพ์แห่งจุฬาลงกรณ์มหาวิทยาลัย.
- ลักขณา สรวิวัฒน์. (2557). *จิตวิทยาสำหรับครู*. กรุงเทพฯ: โอเดียนสโตร์.
- ลัดดา หวังภษิต. (2557). *การพัฒนารูปแบบการเรียนรู้ภาษาอังกฤษที่เสริมสร้างความสุขในการเรียนรู้ของผู้เรียนชั้นประถมศึกษาโรงเรียนสาธิต สังกัดสำนักงานคณะกรรมการการอุดมศึกษา*. (ปริญญาโทบริหารธุรกิจบัณฑิต). มหาวิทยาลัยศรีนครินทรวิโรฒ, กรุงเทพฯ.
- วรพจน์ วงศ์กิจรุ่งเรือง, และ อธิป จิตตฤกษ์. (2554). *ทักษะแห่งอนาคตใหม่: การศึกษาเพื่อศตวรรษที่ 21*. กรุงเทพฯ: โอเพ่นเวิลด์ส์.
- วรรณพรรณ เลิศวัตรกานต์. (2556). *การพัฒนาชุดกิจกรรมโดยเน้นงานปฏิบัติเพื่อฝึกทักษะการฟังและพูดภาษาอังกฤษเพื่อการสื่อสาร สำหรับผู้เรียนชั้นประถมศึกษาปีที่ 5 โรงเรียนมารีวิทยา*. (การค้นคว้าอิสระปริญญาโทบริหารธุรกิจ). มหาวิทยาลัยศิลปากร, นครปฐม.
- วารุณี เจริญรัตนโชติ. (2543). *แนวโน้มและอัตราการเปลี่ยนแปลงพฤติกรรมความเชื่อมั่นในตนเองของเด็กปฐมวัยที่ได้รับการจัดประสบการณ์แบบปฏิบัติการทดลอง*. (ปริญญาโทบริหารธุรกิจบัณฑิต). มหาวิทยาลัยศรีนครินทรวิโรฒ, กรุงเทพฯ.
- วิเชียร เกตุสิงห์. (2530). *หลักการสร้างและวิเคราะห์เครื่องมือที่ใช้ในการวิจัย*. กรุงเทพฯ: โรงพิมพ์ไทยวัฒนาพานิช.

- วิโรจน์ สารรัตน์. (2556). *กระบวนการทัศน์ใหม่ทางการศึกษา กรณีทัศน์ต่อการศึกษาในศตวรรษที่ 21*. กรุงเทพฯ: ทิพยวิสุทธี.
- วิจารณ์ พานิช. (2555). *วิธีสร้างการเรียนรู้เพื่อศิษย์ในศตวรรษที่ 21* (พิมพ์ครั้งที่ 4). กรุงเทพฯ: มูลนิธิสดศรี-สฤษดิ์วงศ์.
- วิจารณ์ พานิช. (2556). *สนุกกับการเรียนในศตวรรษที่ ๒๑*. กรุงเทพฯ: มูลนิธิสดศรี-สฤษดิ์วงศ์.
- วิจิตรา การกลาง. (2546, ตุลาคม). การศึกษาสภาพการจัดการเรียนการสอนภาษาอังกฤษที่มุ่งเน้นทักษะการสื่อสารตามหลักสูตรการศึกษาขั้นพื้นฐาน. *วารสารวิชาการ*, 6(10), 42.
- วิชัย วงษ์ใหญ่, และ มารุต พัฒนาผล. (2556). *จากหลักสูตรแกนกลางสู่หลักสูตรสถานศึกษา: กระบวนทัศน์ใหม่การพัฒนา* (พิมพ์ครั้งที่ 6). กรุงเทพฯ: อาร์ แอนด์ เอ็น บรินท์.
- วิชัย วงษ์ใหญ่, และ มารุต พัฒนาผล. (2558). *การโค้ชเพื่อการรู้คิด* (พิมพ์ครั้งที่ 5). กรุงเทพฯ: จรัลสนิทวงศ์การพิมพ์.
- วิชัย วงษ์ใหญ่, และ มารุต พัฒนาผล. (2560). *การเรียนรู้ส่วนบุคคล Personalized Learning*. กรุงเทพฯ: จรัลสนิทวงศ์การพิมพ์.
- วิทยา นาควัชระ. (2553). *วิธีสร้างความมั่นใจให้ตนเอง*. สืบค้นจาก <http://www.dla.go.th/work/kpinow/7ebook/pdf/2553/5305.pdf>
- ศจีมาจ ณ วิเชียร. (2559). *การออกแบบการวิจัยเชิงปริมาณ*. สืบค้นจาก [http://www.priv.nrct.go.th/ewt\\_dl.php?nid=1051](http://www.priv.nrct.go.th/ewt_dl.php?nid=1051)
- ศศิภา ไชยวงศ์. (2553). *การใช้การสอนแบบชักชวนร่วมกับกิจกรรมบทบาทสมมติเพื่อเพิ่มพูนการฟังพูดภาษาอังกฤษเพื่อการสื่อสารและลดความวิตกกังวลของผู้เรียนในชมรมมัคคุเทศก์น้อย*. (วิทยานิพนธ์ปริญญาโทบริหารธุรกิจ). มหาวิทยาลัยเชียงใหม่, เชียงใหม่.
- ศักดิ์นคร สีหอแก้ว. (2557). *รูปแบบการสอนเพื่อพัฒนาทักษะชีวิตสำหรับผู้เรียนชั้นมัธยมศึกษาในโรงเรียนขยายโอกาสทางการศึกษา*. (วิทยานิพนธ์ปริญญาโทบริหารธุรกิจ). มหาวิทยาลัยราชภัฏพิบูลสงคราม, พิษณุโลก.
- สมุทร เชนเชาวนิช. (2542). *เทคนิคการอ่านภาษาอังกฤษเพื่อความเข้าใจ* (พิมพ์ครั้งที่ 10). กรุงเทพฯ: มหาวิทยาลัยธรรมศาสตร์.
- สำนักงานเขตพื้นที่การศึกษาประถมศึกษาสงขลาเขต 3. (2561). *รายงานผลการจัดการศึกษา ปีงบประมาณ 2560*. สืบค้นจาก <https://drive.google.com/file/d/1RRJ8t-W-VkpO61ufpYkIG82M2qV8J7QK/view>

- สำนักงานเลขาธิการสภาการศึกษา. (2551). *การค้นพบทางประสาทวิทยาศาสตร์: นวัตกรรมทางการศึกษา*. กรุงเทพฯ: พิมพ์ดีการพิมพ์.
- สำนักงานเลขาธิการสภาการศึกษา. (2557). *สภาวิชาการการศึกษาไทยในเวทีโลกปี 2557*. กรุงเทพฯ: พริกหวานกราฟฟิค.
- สำนักงานเลขาธิการสภาการศึกษา. (2560). *สภาวิชาการศึกษาไทย ปี 2558/2559 ความจำเป็นของแข่งขันและการกระจายอำนาจในระบบการศึกษาไทย*. กรุงเทพฯ: 21 เซ็นจูรี่.
- สำนักงานคณะกรรมการการศึกษาขั้นพื้นฐาน. (2552). *เอกสารประกอบหลักสูตรแกนกลางการศึกษาขั้นพื้นฐาน พุทธศักราช 2551 แนวปฏิบัติการวัดและประเมินผลการเรียนรู้*. กรุงเทพฯ: โรงพิมพ์ชุมนุมสหกรณ์การเกษตรแห่งประเทศไทย.
- สำนักงานคณะกรรมการการศึกษาขั้นพื้นฐาน. (2553). *แนวทางการจัดการเรียนรู้ตามหลักสูตรแกนกลางการศึกษาขั้นพื้นฐาน พ.ศ.2551 (พิมพ์ครั้งที่ 2)*. กรุงเทพฯ: โรงพิมพ์ชุมนุมสหกรณ์การเกษตรแห่งประเทศไทย.
- สำนักงานคณะกรรมการการศึกษาขั้นพื้นฐาน. (2554). *แนวทางการพัฒนาทักษะชีวิตบูรณาการการเรียนการสอน 8 กลุ่มสาระการเรียนรู้*. กรุงเทพฯ: โรงพิมพ์ชุมนุมสหกรณ์การเกษตรแห่งประเทศไทย.
- สำนักงานคณะกรรมการการศึกษาขั้นพื้นฐาน. (ม.ป.ป.). *คู่มือการจัดการเรียนการสอนภาษาอังกฤษแนวใหม่ ตามกรอบมาตรฐานความสามารถทางภาษาอังกฤษที่เป็นสากล*. กรุงเทพฯ: โรงพิมพ์องค์การสงเคราะห์ทหารผ่านศึก.
- สุชีรา ภัทรายุทธวรรณ์. (2546). *คู่มือการวัดทางจิตวิทยา (พิมพ์ครั้งที่ 2)*. กรุงเทพฯ: เมติคัลมีเดีย.
- สุดารัตน์ พิมพ์รัตนกานต์. (2558). *ทักษะชีวิตและสังคม*. กรุงเทพฯ: ซีเอ็ดยูเคชั่น.
- สุทธิรัตน์ รุจิเกียรติกำจร. (2541). *การศึกษาการจัดรูปแบบศูนย์การเรียนรู้แบบ Self-Access สำหรับวิชาภาษาอังกฤษพื้นฐาน*. กรุงเทพฯ: มหาวิทยาลัยศรีนครินทรวิโรฒ.
- สุมาลี ชัยเจริญ. (2557). *การออกแบบการสอน: หลักการทฤษฎีสู่การปฏิบัติ*. ขอนแก่น: โรงพิมพ์แอนนาออฟเซต.
- สุมิตรา อังวัฒน์กุล. (2535). *วิธีสอนภาษาอังกฤษเป็นภาษาต่างประเทศ*. กรุงเทพฯ: สำนักพิมพ์จุฬาลงกรณ์มหาวิทยาลัย.
- สุมิตรา อังวัฒน์กุล. (2540). *วิธีสอนภาษาอังกฤษ (พิมพ์ครั้งที่ 4)*. กรุงเทพฯ: สำนักพิมพ์จุฬาลงกรณ์มหาวิทยาลัย.

- สุรางค์ ไคว่ตระกูล. (2554). จิตวิทยาการศึกษา (พิมพ์ครั้งที่ 10). กรุงเทพฯ: สำนักพิมพ์แห่งจุฬาลงกรณ์มหาวิทยาลัย.
- สุริยะ ประทุมรัตน์. (2557, กรกฎาคม-ธันวาคม). การพัฒนาความมั่นใจในการพูดภาษาอังกฤษของนักศึกษา สาขาวิชาสังคมศึกษาระดับปริญญาตรี โดยใช้รางวัลในการเสริมแรงทางบวก. *วารสารมหาวิทยาลัยราชภัฏสกลนคร*, 6(12), 71-80.
- หนึ่งนา อินทรสุต. (2551). ผลของการสอนภาษาอังกฤษเพื่อการสื่อสารโดยใช้แนวคิดการเรียนรู้แบบมีส่วนร่วมที่มีต่อผลสัมฤทธิ์ทางการเรียนภาษาอังกฤษและความสามารถในการทำงานกลุ่มของผู้เรียนชั้นประถมศึกษาปีที่ 5. (วิทยานิพนธ์ปริญญาโทมหาบัณฑิต). มหาวิทยาลัยราชภัฏกำแพงเพชร, กำแพงเพชร.
- อรุณี วิริยะจิตรา, ดำรงค์ อุดยฤทธิกุล, เสน่ห์ ทองรินทร์, และ อภิศักดิ์ ภูพิพัฒน์. (2555). เหลียวหลังแลหน้า การสอนภาษาอังกฤษ. กรุงเทพฯ: หน้าต่างสู่โลกกว้าง.
- อัษฎนา ศรีเรืองฤทธิ, ณัฐชยา หุมนานา, และ ปรีชา ศรีเรืองฤทธิ. (2552). รายงานการวิจัยการพัฒนาหลักสูตรและการเรียนการสอนภาษาอังกฤษสำหรับผู้เรียนไทย. เพชรบูรณ์: มหาวิทยาลัยราชภัฏเพชรบูรณ์.
- อัษฎลี ไสยวรรณ. (2559). การพัฒนาความเชื่อมั่นในตนเองของเด็กปฐมวัย. สืบค้นจาก <http://www.e-child-edu.com/youthcenter/downloads/content/developing-confidence-in-their-children-s-early.pdf>
- อัษฎลี ฉิมพลี. (2551). ความเชื่อมั่นในตนเองของเด็กปฐมวัยที่ได้รับการจัดประสบการณ์การเล่นนิทานประกอบการแสดงละครสร้างสรรค์และประกอบการวาดภาพ. (วิทยานิพนธ์ปริญญาโทมหาบัณฑิต). มหาวิทยาลัยศรีนครินทรวิโรฒ, กรุงเทพฯ.
- อาจอง ชุมสาย ณ อยุธยา. (2557). *คุณธรรมนำความรู้* (พิมพ์ครั้งที่ 3). กรุงเทพฯ: ปริมายด์.
- อารีรักษ์ มีแจ้ง. (2547). การพัฒนารูปแบบการสอนกลวิธีการอ่านภาษาอังกฤษโดยใช้หลักการเรียนรู้แบบร่วมงานเพื่อส่งเสริมผลการเรียนรู้การอ่านสำหรับนิสิตนักศึกษา. (วิทยานิพนธ์ปริญญาโทมหาบัณฑิต). จุฬาลงกรณ์มหาวิทยาลัย, กรุงเทพฯ.
- อุษา มะหะหมัด. (2557). การพัฒนารูปแบบการสอนอ่านภาษาอังกฤษเน้นภาระงานเพื่อเสริมสร้างทักษะการคิดวิเคราะห์สำหรับผู้เรียนชั้นประถมศึกษา. (วิทยานิพนธ์ปริญญาโทมหาบัณฑิต). มหาวิทยาลัยศิลปากร, นครปฐม.







ภาคผนวก ก  
รายนามผู้เชี่ยวชาญ

## 1. รายนามผู้เชี่ยวชาญตรวจสอบคุณภาพรูปแบบการจัดการเรียนรู้และแผนการจัดการเรียนรู้

### 1. รศ.ดร.อดิศา แซ่เตี๋ยว

อาจารย์ประจำภาควิชาภาษาและภาษาศาสตร์ คณะศิลปศาสตร์  
มหาวิทยาลัยสงขลานครินทร์

**ความเชี่ยวชาญ** คีทศาสตร์ ภาษาศาสตร์ประยุกต์ การสอนภาษาอังกฤษ

### 2. ผศ.ดร.มาลี สบายยิ่ง

อาจารย์ประจำภาควิชาสารัตถศึกษา คณะศิลปศาสตร์ มหาวิทยาลัยสงขลานครินทร์

**ความเชี่ยวชาญ** สังคมศาสตร์ ประชากรศาสตร์ การพัฒนาทรัพยากรมนุษย์และชุมชน

### 3. ผศ.ดร.ลัดดา หวังภาษิต

อาจารย์ประจำภาควิชาหลักสูตรและการสอน คณะศึกษาศาสตร์ มหาวิทยาลัย  
ศรีนครินทรวิโรฒ

**ความเชี่ยวชาญ** การสอนภาษาอังกฤษ การวิจัยและพัฒนาหลักสูตร

### 4. ดร.อุษา มะหะหมัด

ครูชำนาญการ โรงเรียนวัดบางหลวง อ.บางเลน จ.นครปฐม

**ความเชี่ยวชาญ** การสอนภาษาอังกฤษ การพัฒนาหลักสูตรและการสอน

### 5. ดร.หทัยชนก โกมินทรชาติ

อาจารย์ประจำภาควิชาภาษาอังกฤษธุรกิจ คณะศิลปศาสตร์ มหาวิทยาลัยอัสสัมชัญ

**ความเชี่ยวชาญ** การสอนภาษาอังกฤษ

## 2. รายนามผู้เชี่ยวชาญตรวจสอบคุณภาพแบบวัดความเชื่อมั่นในการสื่อสารภาษาอังกฤษ และทักษะชีวิต

### 1. รศ.ดร.อดิศา แซ่เตี่ยว

อาจารย์ประจำสาขาการสอนภาษาอังกฤษ คณะศิลปศาสตร์

มหาวิทยาลัยสงขลานครินทร์

**ความเชี่ยวชาญ** คณิตศาสตร์ ภาษาศาสตร์ประยุกต์ การสอนภาษาอังกฤษ

### 2. ผศ.ดร.ลัดดา หวังภาษิต

อาจารย์ประจำภาควิชาหลักสูตรและการสอน คณะศึกษาศาสตร์ มหาวิทยาลัยศรี

นครินทรวิโรฒ

**ความเชี่ยวชาญ** การสอนภาษาอังกฤษ การวิจัยและพัฒนาหลักสูตร

### 3. ผศ.ดร.จิตติรัตน์ แสงเลิศอุทัย

อาจารย์ประจำคณะครุศาสตร์ มหาวิทยาลัยราชภัฏนครปฐม

**ความเชี่ยวชาญ** การวิจัยทางการศึกษา การวิจัยและพัฒนาหลักสูตร

### 4. ผศ.ดร.อัคพงษ์ สุขมาตย์

อาจารย์ประจำภาควิชาครุศาสตร์อุตสาหกรรม คณะครุศาสตร์อุตสาหกรรมและ

เทคโนโลยี สถาบันเทคโนโลยีพระจอมเกล้าเจ้าคุณทหารลาดกระบัง

**ความเชี่ยวชาญ** การวิจัยและพัฒนาหลักสูตร

### 5. ดร.ราชันย์ บุญธิมา

อาจารย์ประจำสำนักทดสอบทางการศึกษาและจิตวิทยา คณะศึกษาศาสตร์

มหาวิทยาลัยศรีนครินทรวิโรฒ

**ความเชี่ยวชาญ** การวัดผลการศึกษา การวิจัยและพัฒนาหลักสูตร



ภาคผนวก ข

รายนามผู้ให้สัมภาษณ์เกี่ยวกับข้อมูลพื้นฐาน

## รายนามผู้ให้สัมภาษณ์เกี่ยวกับข้อมูลพื้นฐาน

1. นายพจนานต มากรักษ์  
ผู้อำนวยการโรงเรียนบ้านตลิ่งชัน ต. ตลิ่งชัน อ. จะนะ จ. สงขลา
2. นางจรววยพร บรรจงรัตน์  
ผู้อำนวยการโรงเรียนบ้านคอกลอมุดอ ต. จะแหน อ. สะบ้าย้อย จ. สงขลา
3. นายธงฉัตร จิตทะนง  
ผู้อำนวยการโรงเรียนบ้านสะพานหัก ต. ท่าหม่อไทร อ. จะนะ จ. สงขลา
4. นายประเสริฐ ใต้ชะขา  
ผู้อำนวยการโรงเรียนบ้านพระพุทธ ต. เทพา อ. เทพา จ. สงขลา
5. นางมาลินี หล้าเหมาะ  
ศึกษานิเทศก์ชำนาญการพิเศษ สำนักงานเขตพื้นที่การศึกษาประถมศึกษาสงขลา เขต 3  
ต. นาทราย อ. นาทวี จ. สงขลา
6. นายรุสดี แวนาแว  
ครูชำนาญการโรงเรียนบ้านคอกลอมุดอ ต. จะแหน อ. สะบ้าย้อย จ. สงขลา
7. นางยุวดี อนันตปริพงค์  
ครูชำนาญการโรงเรียนบ้านตลิ่งชัน ต. ตลิ่งชัน อ. จะนะ จ. สงขลา
8. นายอารง สะแลแม  
บ้านเลขที่ 47/2 หมู่ที่ 1 ต. จะแหน อ. สะบ้าย้อย จ. สงขลา
9. นายอดุลย์ ระวังอะ  
บ้านเลขที่ 52/4 หมู่ที่ 1 ต. จะแหน อ. สะบ้าย้อย จ. สงขลา



ภาคผนวก ค

รูปแบบการจัดการเรียนรู้ที่เสริมสร้างความเชื่อมั่น  
ในการสื่อสารภาษาอังกฤษและทักษะชีวิต  
สำหรับผู้เรียนระดับมัธยมศึกษาตอนต้น

## รูปแบบการจัดการเรียนรู้ที่เสริมสร้างความเชื่อมั่น ในการสื่อสารภาษาอังกฤษและทักษะชีวิต สำหรับผู้เรียนระดับมัธยมศึกษาตอนต้น

### ความเป็นมาของการพัฒนารูปแบบ

การจัดการเรียนรู้รายวิชาภาษาอังกฤษสำหรับผู้เรียนระดับมัธยมศึกษาตอนต้น ตามหลักสูตรแกนกลางการศึกษาขั้นพื้นฐาน พ.ศ.2551 มุ่งการสอนภาษาเพื่อการสื่อสาร (Communicative language teaching) ที่เน้นทักษะทางภาษา ได้แก่ การฟัง การพูด การอ่าน และการเขียน โดยมีการสอดแทรกหลักการใช้ภาษาเข้าไปในเนื้อหาที่สอน เพื่อให้ผู้เรียนมีเจตคติที่ดีต่อภาษาอังกฤษ สามารถใช้ภาษาอังกฤษสื่อสารในสถานการณ์ต่าง ๆ แสวงหาความรู้ ประกอบอาชีพและศึกษาต่อในระดับที่สูงขึ้น รวมทั้งมีความรู้ความเข้าใจในเรื่องราวและวัฒนธรรมอันหลากหลายของประชาคมโลก และสามารถถ่ายทอดความคิดและวัฒนธรรมไทยไปยังสังคมโลกได้อย่างสร้างสรรค์ (กระทรวงศึกษาธิการ. 2551, น.221) จากงานวิจัยเกี่ยวกับการจัดการเรียนรู้ภาษาอังกฤษที่ผ่านมาสรุปได้ว่า การที่ผู้เรียนขาดการจัดการเรียนรู้ที่จะคอยกระตุ้นให้เกิดความเชื่อมั่นในการสื่อสารภาษาอังกฤษในชั้นเรียนและความกล้าแสดงออกในการใช้ภาษา นับเป็นปัญหาสำคัญที่สุดในการเรียนภาษา ซึ่งจะส่งผลโดยตรงต่อผลสัมฤทธิ์การเรียนรู้และทักษะทางภาษาของผู้เรียนในอนาคต

ดังนั้น การจัดการเรียนรู้ภาษาอังกฤษในโรงเรียนปัจจุบันจึงต้องส่งเสริมผู้เรียนให้มีความเชื่อมั่นในการสื่อสารภาษาอังกฤษ (English communication confidence) มีความกล้าหาญในการแสดงออกทักษะการฟัง การพูด การอ่าน และการเขียน ในสถานการณ์ต่าง ๆ มีความตั้งใจพยายามที่จะสื่อสารด้วยทักษะต่าง ๆ และมีการรับรู้ความสามารถของตนเองในขณะที่สื่อสาร เกี่ยวกับประสบการณ์ เจตคติ และความรู้ความเข้าใจในเรื่องที่จะสื่อสาร นอกจากนี้ ความเชื่อมั่นในการสื่อสารเป็นคุณลักษณะส่วนบุคคลที่มนุษย์ทุกคนต้องมี จึงเป็นหน้าที่ของครูที่ต้องจัดกระบวนการเรียนรู้ที่เน้นสภาพสิ่งแวดล้อมทางภาษาที่เหมาะสม จัดกิจกรรมเสริมสร้างประสบการณ์แก่ผู้เรียนอย่างต่อเนื่อง ซึ่งจะทำให้ผู้เรียนเกิดความเชื่อมั่นในการสื่อสารภาษาอังกฤษ สามารถเรียนรู้และการใช้ชีวิตที่ดียิ่งขึ้น

นอกจากนี้ ในการจัดการเรียนรู้ภาษาอังกฤษด้วยกิจกรรมต่าง ๆ เพื่อสร้างประสบการณ์แก่ผู้เรียน เช่น การทำงานกลุ่ม การสร้างชิ้นงานร่วมกับผู้อื่น การสะท้อนคิด การประเมินผล เป็นต้น ทักษะชีวิต (Life skills) จึงเป็นสมรรถนะสำคัญตามหลักสูตรแกนกลางอีกประการหนึ่งที่ต้องส่งเสริมให้กับผู้เรียนในทุกระดับชั้น และยังเป็นปัญหาอย่างยิ่งสำหรับผู้เรียนทั่วไปในระดับมัธยมศึกษาตอนต้น สำหรับผู้เรียนที่มีทักษะชีวิตจะเป็นคนที่มีความสามารถในการเรียนรู้ การทำงาน สามารถ

แก้ปัญหาหยาบตัวได้อย่างมีประสิทธิภาพ หากผู้เรียนไม่ได้รับการฝึกฝนทักษะชีวิตก็จะทำให้การดำรงชีวิตของผู้เรียนเกิดปัญหาขึ้นได้ เคน เคย์ (2554, น.40) กล่าวว่าไว้ว่า ทักษะชีวิตจะช่วยเตรียมความพร้อมให้ผู้เรียนรู้จักคิด เรียนรู้ ทำงาน แก้ปัญหา สื่อสาร และร่วมมือทำงานได้อย่างมีประสิทธิภาพไปตลอดชีวิต จากการศึกษาค้นคว้า ทักษะชีวิตที่สำคัญสำหรับผู้เรียนไทยในยุคปัจจุบัน ได้แก่ การสื่อสารอย่างมีประสิทธิภาพ การสร้างสัมพันธภาพที่ดีกับผู้อื่น การคิดอย่างมีวิจารณญาณ การคิดสร้างสรรค์ การแก้ปัญหา การทำงานร่วมกับผู้อื่น และการใช้สารสนเทศ สื่อและเทคโนโลยี

ดังนั้น การพัฒนารูปแบบการจัดการเรียนรู้ที่เสริมสร้างความเชื่อมั่นในการสื่อสารภาษาอังกฤษและทักษะชีวิต สำหรับผู้เรียนระดับมัธยมศึกษาตอนต้น ครั้งนี้ จึงเป็นการจัดการเรียนรู้ภาษาอังกฤษที่สอดคล้องกับบริบทและวิถีชีวิตจริงของผู้เรียนประจำวัน ส่งเสริมผู้เรียนได้เข้าร่วมกิจกรรมที่กระตุ้นความกล้าแสดงออกด้านทักษะทางภาษา ทั้งด้านการฟัง การพูด การอ่าน และการเขียน โดยนำหลักการใช้ภาษาสอดแทรกเข้าไปในเนื้อหา ปลุกฝังความเชื่อมั่นในการสื่อสารภาษาอังกฤษให้เกิดขึ้นกับผู้เรียนทุกคนในทุกโอกาสอยู่เสมอ พร้อมกับสอดแทรกทักษะชีวิตที่จำเป็นในการเรียนรู้และการใช้ชีวิตในชั้นเรียนและสังคมควบคู่กัน ผ่านกิจกรรมกลุ่ม การทำชิ้นงาน การสะท้อนคิดและการประเมินผล โดยหวังว่าการจัดกิจกรรมเพื่อเสริมสร้างความเชื่อมั่นในการสื่อสารอังกฤษและทักษะชีวิตเหล่านี้จะช่วยส่งเสริมให้ผู้เรียนเกิดประสบการณ์ในชีวิตที่ดี ทั้งด้านความรู้ (Knowledge) ทักษะ (Practice) และเจตคติ (Attitude)

แนวทางในการพัฒนารูปแบบการจัดการเรียนรู้ที่เสริมสร้างความเชื่อมั่นในการสื่อสารภาษาอังกฤษและทักษะชีวิต สำหรับผู้เรียนระดับมัธยมศึกษาตอนต้น ดังกล่าวได้รับการพัฒนามาจากแนวคิด/ทฤษฎีที่สำคัญ ได้แก่

1. ทฤษฎีการเรียนรู้ทางสังคม (Social learning theory) ของอัลเบิร์ต แบนดูรา (Bandura, 1977) เชื่อว่าการเรียนรู้จะเกิดขึ้นได้ดีเมื่อได้ทำกิจกรรมทางสังคม สิ่งแวดล้อม บุคคลรอบตัว และการได้แสดงออกทางพฤติกรรมหรือกิจกรรมต่าง ๆ ผ่านการมอง การฟัง และการปฏิบัติตามจากสิ่งรอบตัว การจัดการเรียนรู้ให้เริ่มจากการสร้างความสนใจแก่ผู้เรียน จัดบรรยากาศหรือประสบการณ์ที่กระตุ้นการเรียนรู้ มีการปฏิบัติกิจกรรมเป็นคู่หรือกลุ่ม ให้ผู้เรียนได้เรียนรู้จากตัวแบบที่ดีทั้งครูและเพื่อนร่วมชั้น กระตุ้นให้ผู้เรียนได้ฝึกการสังเกต จดจำสิ่งที่เห็นจากการสาธิต ให้ฝึกฝนการปฏิบัติอย่างต่อเนื่อง และครูคอยกระตุ้นผู้เรียนให้แสดงตามตัวอย่างซ้ำ ๆ

2. ทฤษฎีเซลล์กระจกเงา (Mirror neuron theory) ของริซโซลัตติ (Rizzolatti, 2005) ที่เชื่อว่าการเรียนรู้จะสามารถเกิดขึ้นได้ผ่านการมองเห็น การสัมผัส การได้ยินหรือการดมกลิ่น เพื่อนำมาสู่การเลียนแบบพฤติกรรมของผู้อื่น ในการจัดการเรียนรู้ ครูต้องเตรียมสื่อที่สามารถเป็นตัวอย่างที่ดีที่



สอดคล้องกับเรื่องที่เรียน โดยเฉพาะอย่างยิ่งเรื่องที่เกี่ยวข้องกับความรู้สึกหรือพฤติกรรมต่าง ๆ คอยกระตุ้นการสังเกตของผู้เรียนและจดจำ เพื่อนำสู่การเข้าใจ และนำไปปฏิบัติตามแบบได้

3. การโค้ชเพื่อการรู้คิด (Cognitive coaching) โดยอาร์เธอร์และแกมสตัน (Arthur; & Gamston, 2002) เป็นกระบวนการสำคัญที่จะช่วยพัฒนาผู้เรียนทั้งความรู้ ความสามารถ การคิด ตลอดจนคุณลักษณะอันพึงประสงค์ ทำให้ผู้เรียนเกิดการเรียนรู้ด้วยตนเอง (Self-learning) อย่างต่อเนื่องและเต็มศักยภาพ ในการจัดการเรียนรู้ ครูต้องกระตุ้นความคิด ความรู้สึก ความต้องการของผู้เรียนให้กล้าแสดงออกหรือปฏิบัติกิจกรรมอย่างมั่นใจเต็มศักยภาพ ตามความถนัด ความสนใจของตนเอง คอยให้ข้อมูลย้อนกลับ ให้กำลังใจและการเสริมแรงทางบวก ซึ่งจะทำให้การเรียนรู้มีประสิทธิภาพขึ้นได้

4. ทฤษฎีการเสริมแรง (Reinforcement theory) ของสกินเนอร์ (Skinner, 1938) เป็นวิธีการหรือเครื่องมือสำคัญที่จะช่วยการเรียนรู้ของผู้เรียนมีประสิทธิภาพและคงทนยิ่งขึ้นในการจัดการเรียนรู้ โดยให้ผู้เรียนฝึกปฏิบัติด้วยตัวเองโดยกระบวนการกลุ่ม ครูคอยกำหนดเงื่อนไข กระตุ้นทางจิตใจ เตรียมสื่อที่น่าสนใจ ให้การเสริมแรงทางบวกเป็นระยะ ด้วยสิ่งของ คำชมที่ดี คะแนนและการยอมรับจากเพื่อน เพื่อปรับเปลี่ยนพฤติกรรม

5. การสะท้อนคิด (Reflection) เป็นกระบวนการเรียนรู้วิธีหนึ่ง ซึ่งเชื่อว่าผู้เรียนสามารถเรียนรู้ได้จากการใช้ความคิด ไตร่ตรอง ทบทวน (Reflective thinking) พินิจวิเคราะห์ประสบการณ์ต่าง ๆ อย่างรอบคอบ มีเหตุผลและมีข้อมูลอ้างอิง โดยการถ้อยความรู้สึกของตนเองก่อนที่จะสื่อสารกับผู้อื่นด้วยการพูดหรือการเขียน เพื่อยืนยันความเข้าใจ และนำไปสู่การเรียนรู้ใหม่ (Dewey, 1933. p. 12; Knowles, Cole; & Presswood, 1994: pp. 8-10; Yancey, 1998; Johns; 2000: p. 34) ในการจัดการเรียนรู้เพื่อกระตุ้นการสะท้อนคิดนั้น ให้ใช้กระบวนการกลุ่มเพื่อร่วมกันแลกเปลี่ยนความคิดและ ประสบการณ์ด้วยกัน ให้กระตุ้นด้วยคำถามสำคัญกำหนดแนวทางการสะท้อนคิด ให้ผู้เรียนวิเคราะห์ข้อดี ข้อเสีย และประเมิน แล้วสรุปร่วมกัน เพื่อจะได้ข้อสรุปที่จะสามารถนำไปปฏิบัติหรือพัฒนางานต่อไป และครูควรจัดบรรยากาศการพูดคุยอย่างเป็นกันเองและให้ข้อเสนอแนะในเนื้อหาที่เรียนเพื่อความเข้าใจตรงกัน

6. การสอนภาษาเพื่อการสื่อสาร (The communicative language teaching) ของไฮม์ (Hymes, 1979) ซึ่งเป็นแนวการสอนภาษาอังกฤษที่เน้นทักษะการสื่อสารทั้ง 4 ทักษะของผู้เรียน และมีการสอดแทรกหลักการใช้ภาษาในเนื้อหา ซึ่งเป็นแนวการสอนที่ได้รับความนิยมในปัจจุบัน การจัดการเรียนรู้ มุ่งจัดการเรียนรู้ให้ผู้เรียนกล้าแสดงออกด้วยฟัง การพูด การอ่าน และการเขียน ด้วยสื่อสารสนเทศที่น่าสนใจและกิจกรรมที่หลากหลาย รวมถึงสอดแทรกการสอนคำศัพท์และหลักการใช้

ภาษา โดยเน้นการปฏิสัมพันธ์กับผู้อื่นตามสถานการณ์ต่าง ๆ อย่างถูกต้องเหมาะสม ครูคอยกระตุ้นการสื่อสารภาษาอังกฤษของผู้เรียน

7. การสอนที่ยึดภาระงานเป็นฐาน (Task-based approach) ของวิลลิส (Willis, 1998) เป็นแนวการสอนที่เน้นให้ผู้เรียนได้ลงมือปฏิบัติหรือลงมือทำชิ้นงาน เป็นการเปิดโอกาสให้ผู้เรียนได้มีปฏิสัมพันธ์ การทำงานร่วมกันและสามารถใช้ภาษาในสถานการณ์จริง การจัดการเรียนรู้ มุ่งให้ผู้เรียนได้ทำงานเป็นกลุ่มตามที่กำหนดไว้ ผู้เรียนได้มีปฏิสัมพันธ์กันในการทำงาน ได้แสดงความคิดเห็น รู้จักแก้ปัญหาร่วมกัน รู้จักค้นคว้าหาความรู้เพิ่มเติมจากสื่อ สารสนเทศ และเทคโนโลยี เพื่อนำมาสร้างสรรค์ชิ้นงาน ครูคอยให้การช่วยเหลือคำแนะนำการทำงานจนสำเร็จ

จากแนวคิด/ทฤษฎีต่าง ๆ ที่กล่าวมา ผู้วิจัยได้สังเคราะห์เป็นรูปแบบการจัดการเรียนรู้ที่เสริมสร้างความเชื่อมั่นในการสื่อสารภาษาอังกฤษและทักษะชีวิต สำหรับผู้เรียนระดับมัธยมศึกษาตอนต้น ซึ่งมี 5 องค์ประกอบดังนี้

### 1. หลักการของรูปแบบ

1.1 การจัดการเรียนรู้ที่เสริมสร้างความเชื่อมั่นในการสื่อสารภาษาอังกฤษมุ่งเน้นการใช้ภาษาอังกฤษเพื่อการสื่อสารทั้ง 4 ทักษะ มีการสอดแทรกเนื้อหาทั้งคำศัพท์และหลักการใช้ภาษาในแต่ละขั้นตอนของการจัดการเรียนรู้ ส่งเสริมผู้เรียนให้มีความกล้าหาญในการสื่อสารภาษาอังกฤษ ความตั้งใจพยายามในการสื่อสารภาษาอังกฤษและการรับรู้ความสามารถในการสื่อสารภาษาของตนเอง

1.2 การจัดการเรียนรู้มีการบูรณาการทักษะชีวิตในกิจกรรมการเรียนรู้เพื่อฝึกฝนให้ผู้เรียนมีการสื่อสารอย่างมีประสิทธิภาพ การสร้างสัมพันธภาพที่ดีกับผู้อื่น การคิดอย่างมีวิจารณญาณ การแก้ปัญหา การทำงานร่วมกับผู้อื่น การคิดสร้างสรรค์ และการใช้สารสนเทศ สื่อและเทคโนโลยี ซึ่งเป็นทักษะพื้นฐานที่สำคัญในการเรียนรู้

1.3 การจัดการเรียนรู้นั้น ครูมีบทบาทเป็นโค้ช (Coach) คอยกระตุ้นผู้เรียนด้วยคำถามอย่างมีเป้าหมาย และเป็นผู้ช่วยเหลือ (Facilitator) ผู้เรียนในการจัดกิจกรรม คอยให้กำลังใจและเสริมแรง เพื่อกระตุ้นผู้เรียนให้กล้าแสดงออกทักษะการสื่อสารภาษาอังกฤษและทักษะชีวิต

1.4 การจัดการเรียนรู้เน้นการประเมินผลตามสภาพจริง (Authentic assessment) ทั้งแบบ Formative assessment และ Summative assessment โดยใช้การประเมินที่หลากหลาย ประเมินหลายช่วงเวลา ใช้ผู้ประเมินหลายฝ่ายและสะท้อนผลการประเมินสู่การพัฒนาผู้เรียน

### 2. วัตถุประสงค์ของรูปแบบ

2.1 เพื่อส่งเสริมผู้เรียนให้มีความเชื่อมั่นในการสื่อสารภาษาอังกฤษ ด้านความกล้าหาญในการสื่อสารภาษาอังกฤษ ความตั้งใจพยายามในการสื่อสารภาษาอังกฤษ และการรับรู้ความสามารถในการสื่อสารภาษาอังกฤษของตนเอง

2.2 เพื่อส่งเสริมผู้เรียนให้มีทักษะชีวิต ด้านการสื่อสารอย่างมีประสิทธิภาพ การสร้างสัมพันธภาพที่ดีกับผู้อื่น การคิดอย่างมีวิจารณญาณ การแก้ปัญหา การทำงานร่วมกับผู้อื่น การคิดสร้างสรรค์ และการใช้สารสนเทศ สื่อและเทคโนโลยี

### 3. ขั้นตอนการจัดการเรียนรู้ของรูปแบบ

ขั้นตอนการจัดการเรียนรู้ที่เสริมสร้างความเชื่อมั่นในการสื่อสารภาษาอังกฤษและทักษะชีวิตสำหรับผู้เรียนระดับมัธยมศึกษาตอนต้น ประกอบด้วย 5 ขั้นตอน มีรายละเอียดดังนี้

**ขั้นตอนที่ 1 แลกเปลี่ยนประสบการณ์ (Exchange the experiences)** เป็นการจัดการเรียนรู้ที่ให้ผู้เรียนได้เรียนรู้จากสื่อ นวัตกรรมที่น่าสนใจ ในสภาพแวดล้อมที่เอื้อต่อการเรียนรู้ เปิดโอกาสให้ผู้เรียนได้คิดเชื่อมโยงประสบการณ์เดิมกับเรื่องที่จะเรียนรู้ใหม่ มีการแลกเปลี่ยนความรู้หรือประสบการณ์ถึงประเด็นต่าง ๆ ที่เกี่ยวข้องกับสิ่งที่กำลังให้ความสนใจ ครูและผู้เรียนร่วมคิดวิเคราะห์ แลกเปลี่ยนประสบการณ์ถึงประเด็นต่าง ๆ ที่เกี่ยวข้องกับสิ่งที่กำลังให้ความสนใจ ผู้เรียนร่วมกันวิเคราะห์ปัญหาและกำหนดจุดประสงค์การเรียนรู้เพื่อแก้ปัญหา ทั้งด้านคำศัพท์ หลักการใช้ภาษา ทักษะทางภาษาและทักษะชีวิต ครูต้องเน้นเรื่องการโค้ชผู้เรียนทุกคนด้วยคำถามสำคัญอย่างมีเป้าหมาย เพื่อให้คิดและกระตุ้นความกล้าสื่อสารภาษาอังกฤษและการทำงานเป็นกลุ่ม และคอยให้การช่วยเหลือ คำแนะนำ การเสริมแรงทางบวกด้วยคำชม กำลังใจและคะแนนอย่างเหมาะสมและต่อเนื่อง และประเมินความเชื่อมั่นในการสื่อสารภาษาอังกฤษและทักษะชีวิตที่เกี่ยวข้อง ส่วนผู้เรียนต้องพยายามใช้ภาษาอังกฤษในการสื่อสาร ตั้งใจฟัง กล่าวพูด การอ่าน การเขียน กล่าวนำเสนอความคิดของตนเองและของกลุ่มและพยายามทำชิ้นงานให้เสร็จตามเวลาที่กำหนด ดังนั้น ในขั้นตอนนี้จึงมุ่งให้ผู้เรียนได้เรียนรู้บทเรียนใหม่ด้วยสื่อที่น่าสนใจ เรียนรู้การใช้ทักษะทางภาษาทั้งการฟัง พูด อ่าน และเขียน คำศัพท์และหลักการใช้ภาษา ทักษะการสื่อสารอย่างมีประสิทธิภาพ การคิดอย่างมีวิจารณญาณ และการทำงานร่วมกับผู้อื่นเพื่อแลกเปลี่ยนประสบการณ์ในสถานการณ์ต่าง ๆ และค้นหาความรู้พื้นฐานของผู้เรียน

**ขั้นตอนที่ 2 สร้างความเชื่อมั่น (Create the confidence)** เป็นการจัดการเรียนรู้ที่ให้ผู้เรียนได้ฝึกทักษะทางภาษาด้านการฟังและการพูดตามตัวแบบ ตามรูปแบบการสอนการฟังและการพูด ในสถานการณ์ที่น่าสนใจและสอดคล้องกับชีวิตจริงและขอบเขตข้อมูลต่าง ๆ ที่กำหนดไว้ ผู้เรียนได้ใช้ภาษาอังกฤษในการสื่อสารตลอดเวลา ได้มีปฏิสัมพันธ์กับผู้อื่นเป็นคู่หรือเป็นกลุ่ม ครูแสดงบทบาทเป็นโค้ช คอยกระตุ้นผู้เรียนด้วยคำถามสำคัญอย่างมีเป้าหมาย คอยให้การช่วยเหลือ คำแนะนำและการเสริมแรงทางบวกและร่วมกันประเมินผลทักษะการฟังและการพูด และทักษะชีวิตที่เกี่ยวข้อง ส่วนผู้เรียนต้องพยายามใช้ภาษาอังกฤษในการสื่อสาร ตั้งใจฟัง กล่าวพูด กล่าวนำเสนอ

ความคิดของตนเองและของกลุ่ม ดังนั้น ขั้นตอนนี้จึงมุ่งให้ผู้เรียนมีความมั่นใจ ความกล้าหาญความตั้งใจและความพยายามในการฟังและการพูดในสถานการณ์ต่าง ๆ การใช้ทักษะการสื่อสารอย่างมีประสิทธิภาพ การคิดอย่างมีวิจารณญาณและการสร้างสัมพันธภาพที่ดีกับผู้อื่น

**ขั้นตอนที่ 3 สร้างผลงานร่วมกัน (Co-operate the works)** เป็นการจัดการเรียนรู้ที่ให้ผู้เรียนได้เน้นฝึกทักษะการสื่อสารด้านการอ่านและการเขียนเป็นส่วนใหญ่ แต่ยังใช้ทักษะการฟังและการพูดด้วย ผู้เรียนได้มีปฏิสัมพันธ์กับผู้อื่นเป็นกลุ่ม ผู้เรียนได้อ่านบทอ่านที่เกี่ยวกับปัญหาที่น่าสนใจในชีวิตประจำวันตามรูปแบบการสอนอ่าน คิดวิเคราะห์เนื้อหา และสรุปแนวทางแก้ปัญหาที่พบเจอจากเรื่องที่อ่าน แล้วร่วมกันแก้ปัญหาจากเรื่องที่อ่าน ผู้เรียนร่วมสร้างชิ้นงานโดยการเขียนตามความรู้ความเข้าใจที่เรียนมา และนำเสนอชิ้นงาน ครูต้องเน้นเรื่องการโค้ชผู้เรียนทุกคนด้วยคำถามสำคัญอย่างมีเป้าหมายเพื่อให้คิดและกระตุ้นความกล้าสื่อสารภาษาอังกฤษและการทำงานเป็นกลุ่ม และคอยให้การช่วยเหลือ คำแนะนำ การเสริมแรงทางบวกด้วยคำชม กำลังใจและคะแนนอย่างเหมาะสมและต่อเนื่อง และร่วมกันประเมินความเชื่อมั่นในการสื่อสารภาษาอังกฤษและทักษะชีวิตที่เกี่ยวข้อง ส่วนผู้เรียนต้องพยายามใช้ภาษาอังกฤษในการสื่อสาร กล่าวพูด กล่าวนำเสนอความคิดของตนเองและของกลุ่ม พยายามทำชิ้นงานให้เสร็จตามเวลาที่กำหนด ดังนั้น ขั้นตอนนี้จึงมุ่งให้ผู้เรียนมีความตั้งใจและความพยายามในการอ่านและการเขียน รู้จักใช้ประสบการณ์ของตนเอง เจตคติ และความรู้ด้านหลักภาษาเกี่ยวกับเรื่องที่สื่อสาร การใช้ทักษะการสื่อสารอย่างมีประสิทธิภาพ การคิดอย่างมีวิจารณญาณ การทำงานร่วมกับผู้อื่น การแก้ปัญหา การคิดสร้างสรรค์และการใช้สารสนเทศ สื่อและเทคโนโลยี

**ขั้นตอนที่ 4 เรียนรู้การสะท้อนคิด (Learn the reflections)** เป็นการจัดการเรียนรู้ที่ให้ผู้เรียนได้มีปฏิสัมพันธ์กับผู้อื่นเป็นกลุ่ม ผู้เรียนกล้าคิด กล้าตัดสินใจและกล้าแสดงออกทางความคิดในประเด็นต่าง ๆ ที่เกี่ยวกับความรู้ ทักษะ และเจตคติต่อการใช้ทักษะการสื่อสารภาษาอังกฤษ การใช้ทักษะชีวิต การสร้างชิ้นงาน และการนำเสนอชิ้นงานที่ผ่านมา ว่ามีข้อดี ข้อเสียอะไรบ้าง และมีข้อเสนอแนะอะไรบ้าง เพื่อปรับความรู้ ความเข้าใจของผู้เรียนเกี่ยวกับเนื้อหา การจัดการเรียนรู้ และการประเมินผลให้ตรงกัน ครูแสดงบทบาทเป็นโค้ช คอยกระตุ้นผู้เรียนด้วยคำถามสำคัญอย่างมีเป้าหมาย และคอยให้การช่วยเหลือ คำแนะนำและการเสริมแรงทางบวก เพื่อกระตุ้นผู้เรียนในการสะท้อนคิดด้วยการพูดหรือเขียน ส่วนผู้เรียนต้องพยายามใช้ภาษาอังกฤษในการสื่อสาร ตั้งใจฟัง กล่าวพูด กล่าวเขียน กล่าวนำเสนอความคิดของตนเองและของกลุ่ม ดังนั้น ในขั้นตอนนี้มุ่งให้ผู้เรียนได้ใช้ทักษะการพูด การเขียนสะท้อนคิดหรือแสดงความคิดเห็นในประเด็นที่กำหนดไว้ การใช้ทักษะการสื่อสารอย่างมีประสิทธิภาพ การคิดอย่างมีวิจารณญาณ การทำงานร่วมกับผู้อื่นและการแก้ปัญหา ใน

ประเด็นเกี่ยวกับคำศัพท์ หลักการใช้ภาษา ชี้นงาน การนำเสนอชิ้นงานและทักษะทางภาษาเพื่อปรับปรุงชิ้นงานและการนำเสนอชิ้นงานต่อไป

**ขั้นตอนที่ 5 กระตุ้นการประเมินผล (Stimulate the assessment)** เป็นการจัดการเรียนรู้ที่ให้ผู้เรียนมีปฏิสัมพันธ์กับผู้อื่นในกลุ่ม กล่าวใช้การคิดอย่างมีวิจารณญาณ กล่าวตัดสินใจและการให้เหตุผล โดยผู้เรียนร่วมกันนำเสนอชิ้นงานที่สร้างขึ้น และดำเนินการวัดและประเมินผลชิ้นงาน และการนำเสนอชิ้นงานของเพื่อนตามรายการและเกณฑ์ที่กำหนดขึ้นมา วิธีการที่ใช้ ได้แก่ การสังเกต และการประเมินชิ้นงานและการนำเสนอชิ้นงาน แล้วนำเสนอผลการประเมินให้ผู้เรียนทุกคนทราบ ครูแสดงบทบาทเป็นโค้ช คอยกระตุ้นผู้เรียนด้วยคำถามสำคัญอย่างมีเป้าหมาย และคอยสังเกตช่วยเหลือ ให้การเสริมแรงทางบวกและให้ข้อเสนอแนะเพิ่มเติมจากการประเมิน เพื่อกระตุ้นผู้เรียนในการประเมินผล การตัดสินใจด้วยการพูดหรือเขียน และประเมินความเชื่อมั่นในการสื่อสารภาษาอังกฤษและทักษะชีวิตที่เกี่ยวข้อง ส่วนผู้เรียนต้องพยายามใช้ภาษาอังกฤษในการสื่อสาร ตั้งใจฟัง กล่าวพูด กล่าวนำเสนอความคิดของตนเองและของกลุ่ม ดังนั้น ขั้นตอนนี้จึงมุ่งให้ผู้เรียนใช้ทักษะทางภาษา คือ การพูดและการเขียนในการให้เหตุผลในการประเมินผลชิ้นงานหรือสถานการณ์ต่าง ๆ การใช้ทักษะการคิดอย่างมีวิจารณญาณและการสร้างสัมพันธภาพที่ดีกับผู้อื่น แล้วนำเสนอแนะไปปรับปรุงตนเองต่อไป

#### 4. การวัดและประเมินผลของรูปแบบ

การวัดและประเมินผลการจัดการเรียนที่เสริมสร้างความเชื่อมั่นในการสื่อสารภาษาอังกฤษและทักษะชีวิต สำหรับผู้เรียนระดับมัธยมศึกษาตอนต้น ใช้การประเมินผลตามสภาพจริง (Authentic assessment) เป็นการประเมินผลเพื่อการปรับปรุงและพัฒนา (Assessment for improvement) ทั้งแบบ Formative assessment และ Summative assessment และใช้ผู้ประเมินหลายฝ่าย ได้แก่ ผู้เรียนประเมินตนเอง เพื่อนประเมินเพื่อน และครูประเมินผู้เรียน โดยใช้วิธีการสังเกต พฤติกรรมการเรียนรู้ของผู้เรียน การประเมินความเชื่อมั่นในการสื่อสารภาษาอังกฤษและทักษะชีวิต การประเมินทักษะทางภาษา การประเมินชิ้นงานและการนำเสนอชิ้นงาน มีการประเมินผลหลายครั้ง และใช้เครื่องมือที่หลากหลาย โดยการกำหนดตามเกณฑ์การให้คะแนนแบบรูบริก (Scoring rubrics) และสะท้อนผลการประเมินสู่การปรับปรุงและพัฒนาตนเอง ผู้วิจัยได้แบ่งการดำเนินการวัดและประเมินผลเป็น 3 ระยะ ดังต่อไปนี้

### ระยะที่ 1 ก่อนการใช้รูปแบบ

ในระยะนี้ เป็นการวัดและประเมินความรู้พื้นฐานเกี่ยวกับการสื่อสารภาษาอังกฤษของผู้เรียนในเรื่องที่กำลังจะเรียน และเกี่ยวกับความเชื่อมั่นในการสื่อสารภาษาอังกฤษและทักษะชีวิตของผู้เรียน เพื่อต้องการทราบว่าผู้เรียนมีพื้นฐานความรู้เกี่ยวกับการสื่อสารภาษาอังกฤษ ความเชื่อมั่นในการสื่อสารภาษาอังกฤษและทักษะชีวิตมากน้อยแค่ไหน จะเป็นข้อมูลให้ครูนำไปวางแผน ปรับปรุง การจัดการเรียนรู้อันให้เหมาะสมกับผู้เรียนและพัฒนาผู้เรียนรายบุคคลเป็นพิเศษ มีการประเมินก่อนเรียน (Pre-test) โดยใช้แบบวัดความเชื่อมั่นในการสื่อสารภาษาอังกฤษและทักษะชีวิตชนิดมาตราส่วนประมาณค่า 5 ระดับ แล้วรวบรวมข้อมูล วิเคราะห์ข้อมูล สรุปผลคะแนนที่ได้เป็นรายบุคคลและรายห้อง และนำข้อมูลที่ได้ไปเปรียบเทียบกับผลการเรียนภายหลังจากเข้าร่วมกิจกรรมการเรียนรู้อันที่พัฒนาเพื่อศึกษาพัฒนาการของความเชื่อมั่นในการสื่อสารภาษาอังกฤษและทักษะชีวิตของผู้เรียน

### ระยะที่ 2 ระหว่างการใช้รูปแบบ

ในระยะนี้เรียกว่า การวัดและประเมินผลขณะเรียนรู้ (Assessment as learning) เป็นการติดตาม ตรวจสอบพัฒนาการของผู้เรียนว่าบรรลุผลตามจุดประสงค์ของแผนการจัดการเรียนรู้หรือไม่ มากน้อยแค่ไหน โดยผู้เรียนเป็นผู้ประเมินตนเอง เพื่อนประเมินเพื่อน และครูประเมินผู้เรียนเป็นระยะ ๆ ในระหว่างการจัดการเรียนรู้ โดยใช้วิธีการสังเกตพฤติกรรมการเรียนรู้ของผู้เรียนเกี่ยวกับความเชื่อมั่นในการสื่อสารภาษาอังกฤษและทักษะชีวิตของผู้เรียน การประเมินทักษะทางภาษา การประเมินชิ้นงานและการนำเสนอชิ้นงาน เครื่องมือที่ใช้ได้แก่ แบบบันทึกหลังสอน แบบประเมินทักษะการสื่อสารภาษาอังกฤษ แบบประเมินชิ้นงานและการนำเสนอชิ้นงาน มีการประเมินหลายครั้งเพื่อช่วยให้ผู้เรียนได้ปรับปรุงตนเองและผู้อื่นได้เรียนรู้อย่างเต็มศักยภาพ และครูนำข้อมูลที่ได้มาปรับปรุงการจัดการเรียนรู้ในหน่วยการเรียนรู้ต่อไปหรือการประเมินผลหลังเรียนให้สมบูรณ์ยิ่งขึ้น

### ระยะที่ 3 หลังการใช้รูปแบบ

ในระยะนี้ เป็นการวัดและประเมินผลเพื่อตรวจสอบว่าผู้เรียนเกิดการเรียนรู้ตามวัตถุประสงค์หรือไม่ ผู้เรียนมีความเชื่อมั่นในการสื่อสารภาษาอังกฤษและทักษะชีวิตมากน้อยเพียงใด เป็นการประเมินผลการจัดการเรียนรู้ (Assessment of learning) โดยใช้แบบวัดความเชื่อมั่นในการสื่อสารภาษาอังกฤษและทักษะชีวิตชนิดมาตราส่วนประมาณค่า 5 ระดับ และการสังเกตพฤติกรรมการเรียนรู้ของผู้เรียน โดยทำการบันทึกหลังสอนของแต่ละคาบ แล้วรวบรวมข้อมูล วิเคราะห์ข้อมูล สรุปผลคะแนนที่ได้เป็นรายบุคคลและรายห้อง และคะแนนที่ได้ไปเปรียบเทียบกับคะแนนก่อนเข้าร่วมกิจกรรมการเรียนรู้อัน เพื่อศึกษาพัฒนาการของความเชื่อมั่นในการสื่อสารภาษาอังกฤษและทักษะชีวิตของผู้เรียน และพฤติกรรมของผู้เรียนที่สะท้อนออกมาจากการจัดการเรียนรู้ โดยผู้เรียนประเมินตนเอง มีการรวบรวม

ข้อมูล วิเคราะห์ข้อมูล สรุปผลคะแนนที่ได้เป็นรายบุคคลและรายห้อง ครุ นำผลการประเมินไปปรับปรุง และพัฒนาผู้เรียนและการจัดการเรียนรู้ต่อไป

### 5. บทบาทของครูและผู้เรียน

ครูแสดงบทบาทเป็นโค้ช (Coach) คอยกระตุ้นผู้เรียนด้วยคำถามสำคัญอย่างมีเป้าหมาย และผู้ให้ความช่วยเหลือ (Facilitator) คอยช่วยเหลือ ให้คำแนะนำและให้การเสริมแรงทางบวกแก่ผู้เรียน ครูคอยจัดเตรียมความพร้อมก่อนการจัดการเรียนรู้ จัดการเรียนรู้ตามขั้นตอน วัด และประเมินผลความเชื่อมั่นในการสื่อสารภาษาอังกฤษและทักษะชีวิตที่เกี่ยวข้องในแต่ละขั้นตอนเพื่อปรับปรุงและพัฒนา ครูต้องเน้นเรื่องของการเสริมแรง การให้คะแนนอย่างเหมาะสมและต่อเนื่อง เพื่อกระตุ้นให้ผู้เรียนทุกคนได้กล้าแสดงออกมากขึ้น และให้คำแนะนำในการเรียนรู้ของผู้เรียนให้กล้าแสดงออกถึงความรู้ความสามารถในการสื่อสารภาษาอังกฤษและทักษะชีวิตของตนเองได้เต็มตามศักยภาพอย่างต่อเนื่อง

ผู้เรียนแสดงบทบาทเป็นผู้ใฝ่เรียนรู้ (Learning person) ผู้เรียนต้องพยายามตั้งใจฟัง กล้าพูด กล้านำเสนอความคิดของตนเองและของกลุ่ม มีความตั้งใจพยายามในการอ่านและเขียนและกล้าแสดงออกทักษะการสื่อสารภาษาอังกฤษอย่างมั่นใจ พยายามแสวงหาความรู้เพิ่มเติมจากสื่อ ต่าง ๆ มีปฏิสัมพันธ์ที่ดีกับผู้อื่นในการปฏิบัติงานกลุ่ม รู้จักวิธีแก้ปัญหา ให้ความร่วมมือและพยายามทำงานร่วมกับผู้อื่นให้เสร็จตามกำหนด จนเกิดความเชื่อมั่นในการสื่อสารภาษาอังกฤษและทักษะชีวิตที่เหมาะสม

บทบาทของครูและผู้เรียนในการเรียนรู้ตามแนวทางของรูปแบบการจัดการเรียนรู้ที่เสริมสร้างความเชื่อมั่นในการสื่อสารภาษาอังกฤษและทักษะชีวิต สำหรับผู้เรียนระดับมัธยมศึกษาตอนต้นในแต่ละขั้นตอนการจัดการเรียนรู้ มีดังต่อไปนี้

#### ขั้นตอนที่ 1 แลกเปลี่ยนประสบการณ์ (Exchange the experiences)

##### บทบาทของครู

1. จัดบรรยากาศ สิ่งแวดล้อมที่น่าสนใจเหมาะแก่การเรียนรู้
2. เตรียมสื่อ สารสนเทศที่สร้างความสนใจของผู้เรียนให้พร้อม และใช้อุปกรณ์ที่ทันสมัย
3. ชักถาม สนทนาด้วยภาษาอังกฤษเพื่อกระตุ้นความเชื่อมั่นในการสื่อสารภาษาอังกฤษของผู้เรียน
4. ส่งเสริมให้ผู้เรียนแลกเปลี่ยนความรู้ ประสบการณ์เกี่ยวกับเรื่องที่กำลังเรียน
5. ชี้แจงจุดประสงค์เพื่อแก้ปัญหาที่พบ
6. นำเสนอคำศัพท์และหลักการใช้ภาษาที่ต้องใช้ในหน่วยการเรียนรู้

7. คอยโค้ชและเสริมแรงทางบวกผู้เรียนให้กล้าแสดงออกได้ตามจุดประสงค์ที่กำหนดไว้

8. ประเมินความเชื่อมั่นในการสื่อสารภาษาอังกฤษและทักษะชีวิตที่เกี่ยวข้องระหว่างการจัดการเรียนรู้

#### บทบาทของผู้เรียน

1. ให้ความสนใจ ตั้งใจและพยายามสื่อสารด้วยภาษาอังกฤษ
2. ตั้งใจฟัง กล้าคิด กล้าพูด และกล้าเสนอแนะหรือแลกเปลี่ยนความรู้ประสบการณ์กับผู้อื่น
3. ตั้งใจพยายามอ่าน เขียนหรือแลกเปลี่ยนความรู้ ประสบการณ์กับผู้อื่น
4. ให้ความร่วมมือในการทำกิจกรรมร่วมกับผู้อื่นด้วยดี

#### ขั้นตอนที่ 2 สร้างความเชื่อมั่น (Create the confidence)

##### บทบาทของครู

1. เตรียมสื่อ สารสนเทศที่เร้าความสนใจของผู้เรียนให้พร้อม และใช้อุปกรณ์ที่ทันสมัย
2. กระตุ้นผู้เรียนทุกคนได้ฝึกทักษะการฟังและการพูดภาษาอังกฤษเป็นคู่หรือเป็นกลุ่ม
3. กระตุ้นผู้เรียนให้กล้าฟัง กล้าพูด กล้าถ่ายทอดให้ผู้อื่นอย่างมั่นใจ ถูกกาลเทศะ
4. คอยโค้ชและเสริมแรงทางบวกผู้เรียนให้กล้าแสดงออกได้ตามจุดประสงค์ที่กำหนดไว้
5. ประเมินทักษะการฟัง การพูดและทักษะชีวิตที่เกี่ยวข้องระหว่างการจัดการเรียนรู้

##### บทบาทของผู้เรียน

1. มีความพร้อม ตั้งใจและพยายามฟัง พูดภาษาอังกฤษ
2. กล้าสื่อสาร กล้าแสดงออกกิจกรรมต่าง ๆ กับผู้อื่นอย่างมั่นใจ
3. พยายามกระตุ้นผู้อื่นให้เกิดการสื่อสารมากขึ้น
4. พยายามสื่อสารตามจุดประสงค์ที่กำหนดไว้และไม่รบกวนผู้อื่นขณะสื่อสาร

#### ขั้นตอนที่ 3 สร้างผลงานร่วมกัน (Co-operate the works)

##### บทบาทของครู

1. เตรียมสื่อ สารสนเทศที่เร้าความสนใจของผู้เรียนให้พร้อม และใช้อุปกรณ์ที่ทันสมัย
2. กระตุ้นผู้เรียนทุกคนได้ฝึกทักษะการอ่านและการเขียนภาษาอังกฤษเป็นกลุ่ม



3. กระตุ้นผู้เรียนให้กล้าอ่าน กล้าเขียน กล้ากล้านำเสนอ กล้าแสดงความคิดเห็นในการทำงานกลุ่ม

4. ให้การช่วยเหลือผู้เรียนขณะทำงานกลุ่มตามลำดับขั้นตอน

5. คอยโค้ชและเสริมแรงทางบวกผู้เรียนให้กล้าแสดงออกได้ตามจุดประสงค์ที่กำหนดไว้

6. ประเมินทักษะการอ่าน การเขียนและทักษะชีวิตที่เกี่ยวข้องของระหว่างการจัดการเรียนรู้

#### บทบาทของผู้เรียน

1. มีความพร้อม ตั้งใจและพยายามอ่าน เขียนภาษาอังกฤษร่วมกับผู้อื่น
  2. กล้านำเสนอ กล้าแสดงออกกิจกรรมต่าง ๆ ร่วมกับผู้อื่นอย่างมั่นใจ
  3. พยายามทำชิ้นงานร่วมกับผู้อื่นจนสำเร็จตามจุดประสงค์ที่กำหนดไว้
  4. พยายามกระตุ้นผู้อื่นในการร่วมสร้างชิ้นงานและนำเสนอชิ้นงานด้วย
  5. รู้จักศึกษาค้นคว้าข้อมูลจากอินเทอร์เน็ตเพื่อนำมาประยุกต์สร้างสรรค์ชิ้นงาน
- ขั้นตอนที่ 4 เรียนรู้การสะท้อนคิด (Learn the reflections)**

#### บทบาทของครู

1. เตรียมสื่อและสารสนเทศให้พร้อม

2. กระตุ้นผู้เรียนทุกคนให้กล้าคิด กล้าพูด กล้าเขียน กล้าตัดสินใจและกล้าแสดงออกทางความคิดด้วยคำถาม

3. ให้คำแนะนำและปรับความรู้ ความเข้าใจในเนื้อหาของผู้เรียนให้ตรงกัน

4. คอยโค้ชและเสริมแรงผู้เรียนทางบวกให้กล้าแสดงออกได้ตามจุดประสงค์ที่กำหนดไว้

5. ประเมินความเชื่อมั่นในการสื่อสารภาษาอังกฤษและทักษะชีวิตที่เกี่ยวข้องระหว่างการจัดการเรียนรู้

#### บทบาทของผู้เรียน

1. ร่วมกันแสดงความคิดในประเด็นการจัดการเรียนรู้ ว่ามีข้อดี ข้อเสียอะไรบ้าง และมีข้อเสนอแนะอะไรบ้าง ออกมาในรูปของผังความคิดรูปแบบต่าง ๆ ด้วยการพูดและการเขียน
2. นำข้อสรุปไปปรับปรุงและพัฒนาตนเอง ในการสร้างชิ้นงานและการนำเสนอชิ้นงาน

3. พยายามกระตุ้นผู้อื่นใช้ภาษาอังกฤษในการเขียนและการพูด

## ขั้นตอนที่ 5 กระตุ้นการประเมินผล (Stimulate the assessment)

### บทบาทของครู

1. เตรียมสื่อและสารสนเทศให้พร้อม
2. กระตุ้นผู้เรียนให้กล้าเขียนประเมินชิ้นงานและการนำเสนอชิ้นงานของเพื่อน
3. กระตุ้นผู้เรียนให้กล้าพูดแสดงความคิดเห็นเกี่ยวกับผลการประเมิน
4. คอยโค้ช ให้การเสริมแรงทางบวกและข้อเสนอแนะจากผลการประเมินเพื่อมุ่งให้ผู้เรียนนำไปพัฒนาตนเอง
5. ประเมินความเชื่อมั่นในการสื่อสารภาษาอังกฤษและทักษะชีวิตที่เกี่ยวข้องระหว่างการจัดการเรียนรู้

### บทบาทของผู้เรียน

1. ร่วมกันประเมินชิ้นงานและการนำเสนอชิ้นงานของเพื่อน
2. พูดแสดงความคิดเห็นเกี่ยวกับผลการประเมินอย่างมีเหตุผล
3. นำผลการประเมินไปปรับปรุงและพัฒนาตนเอง

จากการศึกษาแนวคิด/ทฤษฎีที่นำมาพัฒนารูปแบบการจัดการเรียนรู้ที่เสริมสร้างความเชื่อมั่นในการสื่อสารภาษาอังกฤษและทักษะชีวิต สำหรับผู้เรียนระดับมัธยมศึกษาตอนต้น ได้แก่ ทฤษฎีการเรียนรู้ทางสังคม (Social learning theory) ทฤษฎีเซลล์กระจกเงา (Mirror neuron theory) การโค้ชเพื่อการรู้คิด (Cognitive coaching) ทฤษฎีการเสริมแรง (Reinforcement theory) การสะท้อนคิด (Reflection) และทฤษฎีที่เกี่ยวกับการสอนภาษาอังกฤษ ได้แก่ การสอนภาษาเพื่อการสื่อสาร (The communicative language teaching) และการสอนที่ยึดภาระงานเป็นฐาน (Task-based approach) ผู้วิจัยจึงได้พัฒนารูปแบบการจัดการเรียนรู้ที่เสริมสร้างความเชื่อมั่นในการสื่อสารภาษาอังกฤษและทักษะชีวิต สำหรับผู้เรียนระดับมัธยมศึกษาตอนต้นขึ้นมา ซึ่งประกอบด้วย 5 องค์ประกอบ ได้แก่ หลักการ วัตถุประสงค์ ขั้นตอนการจัดการเรียนรู้ การวัดและประเมินผล และบทบาทครูและผู้เรียน ดังภาพประกอบ 35

**รูปแบบการจัดการเรียนรู้ที่เสริมสร้างความเชื่อมั่นในการสื่อสารภาษาอังกฤษ  
และทักษะชีวิต สำหรับผู้เรียนระดับมัธยมศึกษาตอนต้น**

**หลักการ** คือ 1) การจัดการเรียนรู้มุ่งเสริมสร้างความเชื่อมั่นในการสื่อสารภาษาอังกฤษ 2) การจัดการเรียนรู้มีการบูรณาการทักษะชีวิต 3) ครูมีบทบาทเป็นโค้ชและผู้ช่วยเหลือ และ 4) การวัดและประเมินผลตามสภาพจริง

**วัตถุประสงค์** คือ 1) เพื่อเสริมสร้างผู้เรียนให้มีความสามารถด้านความเชื่อมั่นในการสื่อสารภาษาอังกฤษ 2) เพื่อเสริมสร้างผู้เรียนให้มีความสามารถด้านทักษะชีวิต

**ขั้นตอนการจัดการเรียนรู้มี 5 ขั้นตอน** คือ 1. ขั้นแลกเปลี่ยนประสบการณ์ (Exchange the experiences) 2. ขั้นสร้างความเชื่อมั่น (Create the confidence) 3. ขั้นสร้างผลงานร่วมกัน (Co-operate the works) 4. ขั้นเรียนรู้การสะท้อนคิด (Learn the reflection) และ 5. ขั้นกระตุ้นการประเมินผล (Stimulate the assessment)

**การวัดและประเมินผล** ใช้การวัดและประเมินผลตามสภาพจริง มีการวัดหลายครั้ง ผู้ประเมินหลายฝ่ายและใช้วิธีการวัดและประเมินผลที่หลากหลาย

**บทบาทของครูและผู้เรียน:** ครูแสดงบทบาทเป็นโค้ช (Coach) และผู้ช่วยเหลือ (Facilitator) ส่วนผู้เรียนแสดงบทบาทเป็นผู้ใฝ่เรียนรู้ (Learning person)

ภาพประกอบ 35 รูปแบบการจัดการเรียนรู้ที่เสริมสร้างความเชื่อมั่นในการสื่อสารภาษาอังกฤษ  
และทักษะชีวิต สำหรับผู้เรียนระดับมัธยมศึกษาตอนต้น

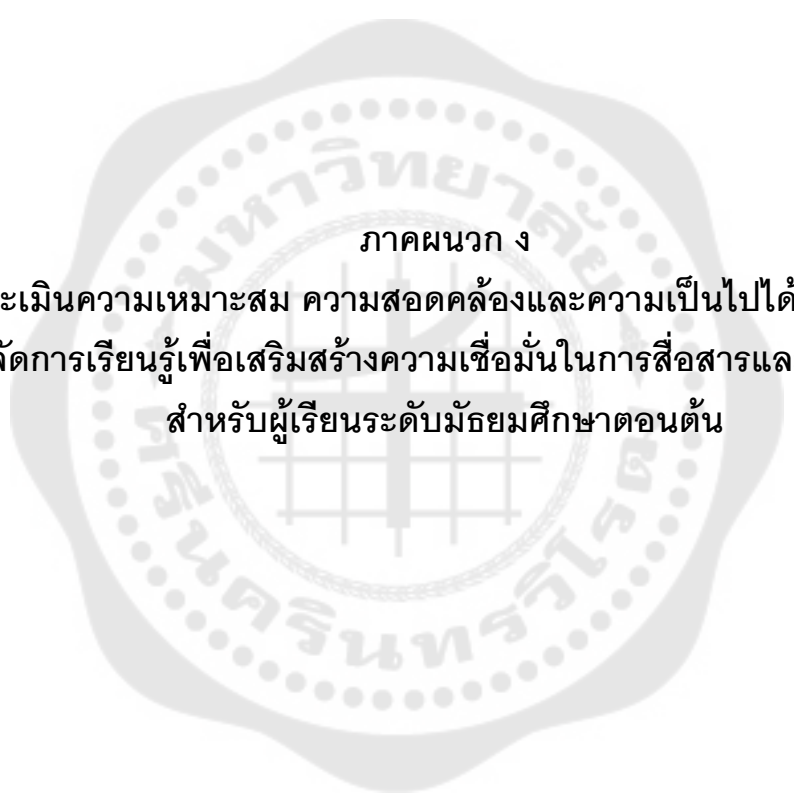

ภาคผนวก ง

แบบประเมินความเหมาะสม ความสอดคล้องและความเป็นไปได้ของรูปแบบ  
การจัดการเรียนรู้เพื่อเสริมสร้างความเชื่อมั่นในการสื่อสารและทักษะชีวิต  
สำหรับผู้เรียนระดับมัธยมศึกษาตอนต้น

**แบบประเมินความเหมาะสม ความสอดคล้องและความเป็นไปได้ของรูปแบบ  
การจัดการเรียนรู้เพื่อเสริมสร้างความเชื่อมั่นในการสื่อสารและทักษะชีวิต  
สำหรับผู้เรียนระดับมัธยมศึกษาตอนต้น**

สำหรับผู้เชี่ยวชาญ

**คำชี้แจง**

แบบประเมินความเหมาะสม ความสอดคล้อง และความเป็นไปได้ของรูปแบบการจัดการเรียนรู้เพื่อเสริมสร้างความเชื่อมั่นในการสื่อสารภาษาอังกฤษและทักษะชีวิต สำหรับผู้เรียนระดับมัธยมศึกษาตอนต้นนี้ ประกอบด้วย 3 ส่วน คือ ส่วนที่ 1 แบบประเมินความเหมาะสมของรูปแบบการจัดการเรียนรู้ ส่วนที่ 2 แบบประเมินความสอดคล้องของรูปแบบการจัดการเรียนรู้ และส่วนที่ 3 แบบประเมินความเป็นไปได้ของรูปแบบการจัดการเรียนรู้ มีจุดมุ่งหมายเพื่อให้ผู้เชี่ยวชาญประเมินความเที่ยงตรงด้านเนื้อหา (Content validity) ขององค์ประกอบต่าง ๆ ของรูปแบบการจัดการเรียนรู้ที่ผู้วิจัยสร้างขึ้น ตลอดจนให้ข้อเสนอแนะอื่น ๆ เพื่อผู้วิจัยจะได้นำไปเป็นแนวทางในการปรับปรุงองค์ประกอบของรูปแบบการจัดการเรียนรู้ให้มีความสมบูรณ์ยิ่งขึ้นต่อไป

**ส่วนที่ 1 แบบประเมินความเหมาะสมของรูปแบบการจัดการเรียนรู้**

**คำชี้แจง** ขอความอนุเคราะห์ท่านพิจารณาว่าองค์ประกอบต่าง ๆ ของรูปแบบการจัดการเรียนรู้มีความเหมาะสมมากน้อยเพียงใด โดยทำเครื่องหมาย ✓ ลงในช่องระดับความเหมาะสมที่ตรงกับความคิดเห็นของท่าน

รายการประเมิน	ระดับความเหมาะสม					ข้อเสนอแนะเพื่อการปรับปรุง
	มากที่สุด (5)	มาก (4)	ปานกลาง (3)	น้อย (2)	น้อยที่สุด (1)	
<b>หลักการของรูปแบบการจัดการเรียนรู้</b>						
1. หลักการของรูปแบบสามารถใช้เป็นแนวปฏิบัติสำหรับการเสริมสร้างความเชื่อมั่นในการสื่อสารภาษาอังกฤษและทักษะชีวิตของผู้เรียนได้						
2. หลักการของรูปแบบมีจุดเน้นที่ชัดเจน						
3. หลักการของรูปแบบมีความครอบคลุมจุดมุ่งหมายของการจัดการเรียนรู้ แนวทางการจัดการเรียนรู้ และการประเมินผลการเรียนรู้						

รายการประเมิน	ระดับความเหมาะสม					ข้อเสนอแนะเพื่อการปรับปรุง
	มากที่สุด (5)	มาก (4)	ปานกลาง (3)	น้อย (2)	น้อยที่สุด (1)	
วัตถุประสงค์ของรูปแบบการจัดการเรียนรู้						
4. วัตถุประสงค์ตอบสนองการเสริมสร้างความเชื่อมั่นในการสื่อสารภาษาอังกฤษและทักษะชีวิต						
5. วัตถุประสงค์มีความชัดเจน และสามารถใช้เป็นแนวทางสำหรับการจัดกิจกรรมการเรียนรู้ได้						
6. วัตถุประสงค์มีความเป็นปรนัย และสามารถวัดและประเมินผลได้						
ขั้นตอนการจัดการเรียนรู้ของรูปแบบการจัดการเรียนรู้						
7. ขั้นตอนการจัดการเรียนรู้ในภาพรวม สามารถพัฒนาความเชื่อมั่นในการสื่อสารภาษาอังกฤษและทักษะชีวิตได้						
8. ขั้นตอนการจัดการเรียนรู้แต่ละขั้นสามารถพัฒนาความเชื่อมั่นในการสื่อสารภาษาอังกฤษและทักษะชีวิตได้						
9. ขั้นตอนการจัดการเรียนรู้แต่ละขั้น สามารถนำไปออกแบบกิจกรรมการเรียนรู้และประเมินผลได้						
10. ขั้นตอนการจัดการเรียนรู้แต่ละขั้นตอบสนองจุดเน้นของการเรียนรู้ภาษาอังกฤษที่เน้นทักษะทางภาษา						
11. ขั้นตอนการจัดการเรียนรู้มีความต่อเนื่องเชื่อมโยงกัน						

รายการประเมิน	ระดับความเหมาะสม					ข้อเสนอแนะเพื่อการปรับปรุง
	มากที่สุด (5)	มาก (4)	ปานกลาง (3)	น้อย (2)	น้อยที่สุด (1)	
การวัดและประเมินผลรูปแบบการจัดการเรียนรู้						
12. การวัดและประเมินผลสอดคล้องกับแนวคิดหลักการประเมินผลตามสภาพจริง						
13. การวัดและประเมินผลสามารถให้ข้อมูลสารสนเทศไปพัฒนาความเชื่อมั่นในการสื่อสารภาษาอังกฤษและทักษะชีวิต						
14. การวัดและประเมินผลมีความชัดเจนสามารถนำไปสร้างเครื่องมือวัดและประเมินผลได้						
15. การวัดและประเมินผลสามารถนำไปปฏิบัติได้จริง						
16. บทบาทของครู						
17. บทบาทของผู้เรียน						

ข้อเสนอแนะเพิ่มเติม

.....

.....

.....

.....

.....

.....

.....

.....

## ส่วนที่ 2 แบบประเมินความสอดคล้องของรูปแบบการจัดการเรียนรู้

**คำชี้แจง** ขอความอนุเคราะห์ท่านพิจารณาว่าองค์ประกอบต่าง ๆ ของรูปแบบการจัดการเรียนรู้มีความสอดคล้องมากน้อยเพียงใด โดยทำเครื่องหมาย ✓ ลงในช่องระดับความสอดคล้องที่ตรงกับความคิดเห็นของท่าน

รายการประเมิน	ระดับความสอดคล้อง					ข้อเสนอแนะ เพื่อการ ปรับปรุง
	มากที่สุด (5)	มาก (4)	ปาน กลาง (3)	น้อย (2)	น้อย ที่สุด (1)	
1. ความสอดคล้องระหว่างหลักการ ของรูปแบบกับวัตถุประสงค์ของ รูปแบบ						
2. ความสอดคล้องระหว่าง วัตถุประสงค์ของรูปแบบกับขั้นตอน การจัดการเรียนรู้ของรูปแบบ						
3. ความสอดคล้องระหว่างขั้นตอน การจัดการเรียนรู้ของรูปแบบกับการ ประเมินผลของรูปแบบ						
4. ความสอดคล้องระหว่าง วัตถุประสงค์ของรูปแบบกับการ ประเมินผลของรูปแบบ						
5. ความสอดคล้องระหว่างขั้นตอนการ จัดการเรียนรู้ของรูปแบบ กับบทบาทครู						
6. ความสอดคล้องระหว่างขั้นตอนการ จัดการเรียนรู้ของรูปแบบ กับบทบาท ผู้เรียน						
7. ความสอดคล้องระหว่างขั้นตอนการ จัดการเรียนรู้แต่ละขั้นตอนของรูปแบบ						

### ข้อเสนอแนะเพิ่มเติม

.....

.....



### ส่วนที่ 3 แบบประเมินความเป็นไปได้ของรูปแบบการจัดการเรียนรู้

คำชี้แจง ขอความอนุเคราะห์ท่านพิจารณาว่าองค์ประกอบต่าง ๆ ของรูปแบบการจัดการเรียนรู้มีความเป็นไปได้มากน้อยเพียงใด โดยทำเครื่องหมาย ✓ ลงในช่องระดับความเป็นไปได้ที่ตรงกับความคิดเห็นของท่าน

รายการประเมิน	ระดับความเป็นไปได้					ข้อเสนอแนะเพื่อการปรับปรุง
	มากที่สุด (5)	มาก (4)	ปานกลาง (3)	น้อย (2)	น้อยที่สุด (1)	
1. ความเป็นไปได้ในการนำรูปแบบไปพัฒนาความเชื่อมั่นในการสื่อสารภาษาอังกฤษของผู้เรียน						
2. ความเป็นไปได้ในการนำรูปแบบไปพัฒนาทักษะชีวิตของผู้เรียน						
3. ความเป็นไปได้ในการดำเนินการกิจกรรมการเรียนรู้ตามขั้นตอนการจัดการเรียนรู้ของรูปแบบ 5 ขั้นตอน						
4. ความเป็นไปได้ในการที่จะวัดและประเมินผลเพื่อพัฒนาความเชื่อมั่นในการสื่อสารภาษาอังกฤษและทักษะชีวิตของผู้เรียนได้อย่างมีประสิทธิภาพ						
5. ความเป็นไปได้ที่ผู้เรียนจะเกิดพัฒนาการด้านความเชื่อมั่นในการสื่อสารภาษาอังกฤษและทักษะชีวิตก่อน ระหว่าง และหลังการใช้รูปแบบ						

ข้อเสนอแนะเพิ่มเติม

.....

.....

.....



ภาคผนวก จ  
ตัวอย่างแผนการจัดการเรียนรู้  
และแบบประเมิน

**ตัวอย่างแผนการจัดการเรียนรู้**  
**เพื่อเสริมสร้างความเชื่อมั่นในการสื่อสารภาษาอังกฤษและทักษะชีวิต**  
**หน่วยการเรียนรู้ที่ 1 My big family**  
**รายวิชา ภาษาอังกฤษ รหัส อ 21101 ระดับชั้นมัธยมศึกษาปีที่ 1 เวลา 15 คาบ**

**1. ผลการเรียนรู้ (Learning outcomes)**

ผู้เรียนสามารถเรียนรู้และกล้าสื่อสารโดยใช้ทักษะทางภาษาอังกฤษด้านการฟังและการพูด ในสถานการณ์ต่าง ๆ เกี่ยวกับตนเองและครอบครัว สามารถเลือก/ระบุประโยคและข้อความให้สัมพันธ์กับสื่อที่ไม่ใช่ความเรียง (non-text information) ที่อ่าน สามารถอ่านบทอ่าน บทสนทนาเกี่ยวกับตนเอง ครอบครัว แล้วระบุใจความสำคัญได้ สามารถเขียนบรรยายหรือสรุปใจความสำคัญเกี่ยวกับตนเอง ครอบครัว โดยการสร้างชิ้นงานร่วมกับผู้อื่น การสะท้อนคิดและการประเมินผลชิ้นงานร่วมกัน มีความตั้งใจและความพยายามในการสื่อสารภาษาอังกฤษ รู้จักใช้ประสบการณ์มาเป็นประโยชน์ในการสื่อสาร มีเจตคติที่ดีต่อการสื่อสารภาษาอังกฤษ มีความรู้ความเข้าใจเกี่ยวกับหลักการใช้ภาษาอังกฤษ มีทักษะการสื่อสารอย่างมีประสิทธิภาพ การสร้างสัมพันธภาพที่ดีกับผู้อื่น การคิดอย่างมีวิจารณญาณ การแก้ปัญหา การทำงานร่วมกับผู้อื่น การคิดสร้างสรรค์ และการใช้สารสนเทศ สื่อและเทคโนโลยี เพื่อส่งเสริมให้ผู้เรียนมีความเชื่อมั่นในการสื่อสารภาษาอังกฤษและมีทักษะชีวิต

## 2. ความคิดรวบยอด (Main concept)

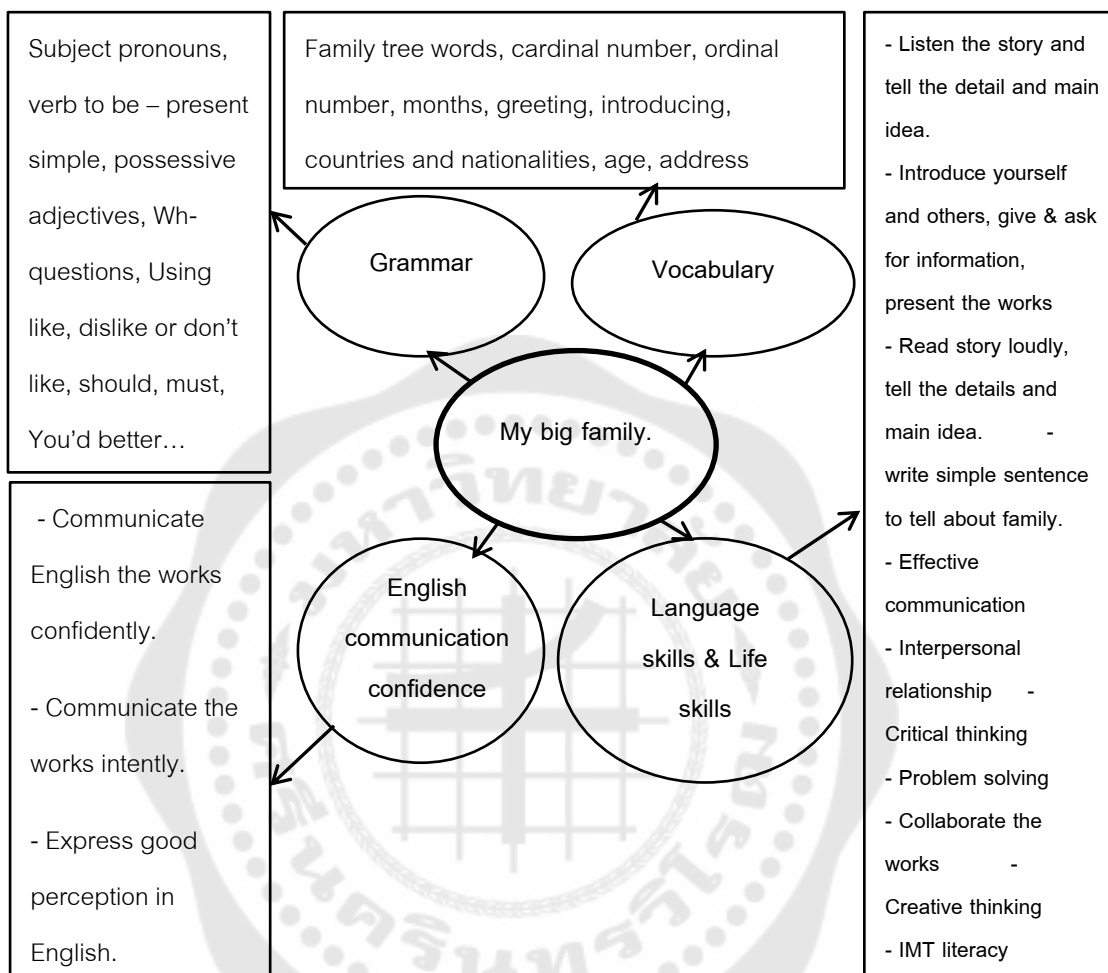

## 3. หัวข้อสาระการเรียนรู้ (Sub concept)

- ทักษะการสื่อสาร - การฟังคำศัพท์ เนื้อเรื่องสั้น ๆ เกี่ยวกับครอบครัว
  - การพูดแนะนำตัวเองและสมาชิกครอบครัว
  - การอ่านบทอ่านเกี่ยวกับครอบครัว
  - การเขียนคำศัพท์และประโยคเกี่ยวกับครอบครัว
- คำศัพท์ - คำศัพท์เกี่ยวกับครอบครัว จำนวนนับ จำนวนแสดงลำดับที่ การทักทาย การแนะนำตัวเอง ประเทศและสัญชาติ อายุและที่อยู่
- หลักภาษา - Subject pronouns คำกริยา is, am, are การใช้ Present simple tense Possessive adjectives และ Wh-questions

4. ทักษะชีวิต - การสื่อสารอย่างมีประสิทธิภาพ การสร้างสัมพันธภาพที่ดีกับผู้อื่น การคิดอย่างมีวิจารณญาณ การแก้ปัญหา การทำงานร่วมกับผู้อื่น การคิดสร้างสรรค์ และการใช้สารสนเทศ สื่อและเทคโนโลยี

#### 4. สมรรถนะสำคัญของผู้เรียน

ความสามารถในการสื่อสาร ความสามารถในการคิด ความสามารถในการแก้ปัญหา ความสามารถในการใช้ทักษะชีวิต และความสามารถในการใช้เทคโนโลยี

#### 5. คุณลักษณะอันพึงประสงค์

- ใฝ่เรียนรู้ : มีความตั้งใจในการเรียนรู้และรู้จักหาความรู้เพิ่มเติม
- มุ่งมั่นในการทำงาน : ทำงานร่วมกับผู้อื่นได้อย่างมีความสุข

#### 6. ชิ้นงาน/ภาระงาน

ชิ้นงานเกี่ยวกับ My family และการพูดนำเสนอชิ้นงาน

#### 7. จุดประสงค์การเรียนรู้

- 7.1 ผู้เรียนสามารถสื่อสารภาษาอังกฤษในสถานการณ์ต่าง ๆ เกี่ยวกับครอบครัวได้อย่างมั่นใจ
- 7.2 ผู้เรียนสามารถใช้ทักษะชีวิตในการเรียนรู้และทำงานร่วมกับผู้อื่น
- 7.3 ผู้เรียนสามารถใช้หลักภาษาอังกฤษเกี่ยวกับข้อมูลของครอบครัวได้ถูกต้อง

#### 8. การจัดกิจกรรมการเรียนรู้

**ขั้นที่ 1 แลกเปลี่ยนประสบการณ์ (Exchange the experiences)** เวลา 3 คาบ เน้นเรียนรู้ด้วยสื่อหรือสถานการณ์ที่น่าสนใจ ฝึกปฏิบัติกิจกรรมการสื่อสารทักษะภาษาอังกฤษทั้งทักษะการฟัง การพูด การอ่านและการเขียนจากตัวอย่างสื่อต่าง ๆ สามารถบอกรายละเอียดเรื่องที่ฟัง กล่าวพูดสนทนาในสถานการณ์ต่าง ๆ ระบุหรือบอกรายละเอียดจากเรื่องที่อ่านและเขียนประโยคโดยใช้คำศัพท์และหลักภาษาได้ และรู้จักใช้ทักษะชีวิตด้านการสื่อสารอย่างมีประสิทธิภาพ การทำงานร่วมกับผู้อื่น และการคิดอย่างมีวิจารณญาณ มีการสอดแทรกคำศัพท์และหลักการใช้ภาษาอังกฤษในบทเรียน เพื่อแลกเปลี่ยนเรียนรู้เนื้อหาที่กำลังจะเรียนและสร้างประสบการณ์ใหม่ให้แก่ผู้เรียน มีรายละเอียดกิจกรรมดังต่อไปนี้

##### คาบที่ 1

##### จุดประสงค์

1. ผู้เรียนสามารถบอกรายละเอียดจากการฟังประโยค เนื้อเรื่องหรือบทสนทนาเกี่ยวกับตัวเองและครอบครัวได้
2. ผู้เรียนสามารถพูดสื่อสารแลกเปลี่ยนประสบการณ์เกี่ยวกับตัวเองและครอบครัวได้

### ขั้นตอนการจัดกิจกรรม

1. ผู้เรียนนั่งเป็นกลุ่ม และทุกคนแนะนำตัวเองด้วยภาษาอังกฤษอย่างน้อยคนละ 3 ประโยค อาทิ ชื่อ-สกุล อายุ และจำนวนและสมาชิกในครอบครัว เป็นต้น
2. ผู้เรียนตั้งใจฟังและสังเกตตัวอย่างบทสนทนาแนะนำตัวเองและสมาชิกในครอบครัวจากสื่อใน Youtube
3. ผู้เรียนคอยจดคำศัพท์เกี่ยวกับ ชื่อ อายุ สมาชิกในครอบครัวเป็นสำคัญ และข้อมูลอื่น ๆ ลงในสมุด
4. ผู้เรียนฟังบทสนทนาแนะนำตัวเองและสมาชิกในครอบครัวจากสื่อเดิมอีกครั้ง พร้อมกับจดบันทึกประโยคที่เป็นรายละเอียดของข้อมูลเกี่ยวกับ ชื่อ อายุ สมาชิกในครอบครัวเป็นสำคัญ และข้อมูลอื่น ๆ จากที่ได้ฟังลงในสมุด
5. ผู้เรียนรวบรวมคำศัพท์ ประโยคแนะนำตัวเองและครอบครัวที่ได้ฟังมาเป็นรายการกลุ่ม และฝึกพูดกันภายในกลุ่ม
6. ผู้เรียนทุกคนในกลุ่มพูดนำเสนอประโยคหน้าชั้นเรียนคนละ 2 ประโยค ด้วยเสียงดังอย่างมั่นใจ
7. ผู้เรียนพยายามตั้งใจฟังและพูดสื่อสารอย่างมีมารยาท โดยครูคอยกระตุ้น ให้กำลังใจ และคำแนะนำในการสื่อสาร

### สื่อการจัดการเรียนรู้

ได้แก่ บทสนทนาเกี่ยวกับการแนะนำตัวเองและสมาชิกในครอบครัวจาก Youtube

### การวัดและประเมินผล

จุดประสงค์การเรียนรู้	วิธีการวัด	เครื่องมือวัด	แหล่งข้อมูล	เกณฑ์
ผู้เรียนสามารถตอบคำถามจากการฟังประโยค เนื้อเรื่องหรือบทสนทนาเกี่ยวกับตัวเองและครอบครัวได้	การสังเกต การฟังของผู้เรียน	แบบบันทึกการสังเกตการฟัง	ผู้เรียน	ผู้เรียนทุกคนตั้งใจฟังและได้จดคำศัพท์คนละไม่ต่ำกว่า 5 คำ
ผู้เรียนสามารถพูดสื่อสารแลกเปลี่ยนประสบการณ์เกี่ยวกับตัวเองและครอบครัวได้	การสังเกต การพูดของผู้เรียน	แบบบันทึกการสังเกตการพูด	ผู้เรียน	ผู้เรียนทุกคนกล้าพูดกับเพื่อนในกลุ่มและกล้านำเสนอหน้าชั้นเรียนได้คนละอย่างน้อย 2 ประโยค และตั้งใจฟังขณะผู้อื่นพูด

## คาบที่ 2

### จุดประสงค์

1. ผู้เรียนสามารถอ่านประโยคและบอกรายละเอียดเรื่องที่อ่านเกี่ยวกับตัวเองและครอบครัวได้

2. ผู้เรียนสามารถเขียนข้อมูลเกี่ยวกับตนเองและครอบครัวได้

### ขั้นตอนการจัดกิจกรรม

1. ผู้เรียนนั่งเป็นกลุ่ม และตั้งใจอ่านเนื้อเรื่องเกี่ยวกับครอบครัวที่ครูแจกให้ด้วยเสียงดัง
2. ผู้เรียนอ่านเนื้อเรื่องอีกครั้ง แล้วบอกรายละเอียดของเนื้อเรื่องที่อ่านเกี่ยวกับ Name, Age, Number of family, Father's name, Mother's name โดยผู้เรียนแลกเปลี่ยนข้อมูลกันในกลุ่ม
3. ผู้เรียนศึกษารูปประโยคและหลักการใช้ภาษาที่เกี่ยวข้องกับเนื้อเรื่องดังที่ได้อ่าน
4. ผู้เรียนนำคำศัพท์ที่ครูแจกให้ อาทิ John, thirteen, Songkhla, my father, my mother เป็นต้น แล้วเขียนประโยคตามรูปแบบที่เรียนมากลุ่มละ 5 ประโยค
5. ผู้เรียนตัวแทนเขียนประโยคที่ได้บนกระดานดำ
6. ผู้เรียนศึกษาประโยคที่ถูกต้องบนกระดานดำและปรับปรุงประโยคของตนเองให้ถูกต้อง
7. ผู้เรียนต้องมีสมาธิในการอ่านและการเขียน และเห็นความสำคัญของการอ่านและการเขียนและการนำเสนอ โดยการกระตุ้นของครู การให้กำลังใจและคำแนะนำด้านทักษะการสื่อสารจากครู

### สื่อการจัดการเรียนรู้

ได้แก่ บทอ่านหรือเนื้อเรื่องเกี่ยวกับตนเองและครอบครัว คำศัพท์ที่เกี่ยวข้อง และใบงานเกี่ยวกับการเขียน

## การวัดและประเมินผล

จุดประสงค์การเรียนรู้	วิธีการวัด	เครื่องมือวัด	แหล่งข้อมูล	เกณฑ์
ผู้เรียนสามารถอ่านประโยคและบอกรายละเอียดของเรื่องที่อ่านเกี่ยวกับตัวเองและครอบครัวได้	การสังเกตการอ่านของผู้เรียน	แบบบันทึกการสังเกตการอ่านและตอบคำถาม	ผู้เรียน	ผู้เรียนทุกคนสามารถอ่านได้ด้วยเสียงดังและตอบคำถามได้ไม่น้อยกว่า 3 ข้อ จาก 5 ข้อ
ผู้เรียนสามารถเขียนข้อมูลเกี่ยวกับตนเองและครอบครัวได้	การทดสอบและการสังเกตการเขียนของผู้เรียน	ใบงานเกี่ยวกับการเขียนและแบบบันทึกการสังเกต	ผู้เรียน	ผู้เรียนทุกคนสามารถเขียนประโยคได้อย่างคนละ 3 ประโยคและให้ความร่วมมือในการทำงานร่วมกับผู้อื่นได้

## คาบที่ 3

## จุดประสงค์

1. ผู้เรียนสามารถระบุคำศัพท์สำคัญออกเป็นกลุ่มได้
2. ผู้เรียนสามารถบอกการใช้หลักภาษาในประโยคได้

## ขั้นตอนการจัดกิจกรรม

1. ผู้เรียนนั่งเป็นกลุ่ม และตั้งใจอ่านคำศัพท์เกี่ยวกับตัวเองและครอบครัวด้วยเสียงที่ดัง
2. ผู้เรียนในกลุ่มระบุคำศัพท์เกี่ยวกับตัวเองและครอบครัวออกเป็นกลุ่ม อาทิ กลุ่มเพศ กลุ่มวัย หรือกลุ่มอาชีพ เป็นต้น
3. ผู้เรียนอ่านคำศัพท์ที่ได้ให้เพื่อนในห้องฟัง
4. ผู้เรียนในกลุ่มอ่านประโยคเกี่ยวกับครอบครัวประมาณ 3 ประโยคที่กำหนดให้
5. ผู้เรียนร่วมกันระบุว่าคำไหนเป็นประธาน กริยาของประโยค และเป็นคำชนิดใด แล้วบอกให้เพื่อนฟัง
6. ครูกระตุ้นผู้เรียนให้กล้าคิด กล้าตัดสินใจและกล้านำเสนอความคิดของตนเอง



## สื่อการจัดการเรียนรู้

ได้แก่ บัตรคำ และแถบประโยค

### การวัดและประเมินผล

จุดประสงค์การเรียนรู้	วิธีการวัด	เครื่องมือวัด	แหล่งข้อมูล	เกณฑ์
ผู้เรียนสามารถระบุคำศัพท์สำคัญออกเป็นกลุ่มได้	การทดสอบและการสังเกตทักษะการคิดวิเคราะห์	ใบงานและแบบบันทึกการสังเกต	ผู้เรียน	ผู้เรียนในกลุ่มสามารถระบุคำศัพท์สำคัญออกเป็นกลุ่มได้ทุกคำ
ผู้เรียนสามารถบอกการใช้หลักภาษาในประโยคได้	การทดสอบและการสังเกตการนำเสนอ	ใบงานและแบบบันทึกการสังเกต	ผู้เรียน	ผู้เรียนทุกคนสามารถระบุประธาน กริยา และบอกชนิดของคำในประโยคได้

**ขั้นที่ 2 สร้างความเชื่อมั่น (Create the confidence)** เวลา 4 คาบ เน้นเรียนรู้ด้วยสื่อตัวอย่างหรือสถานการณ์ที่น่าสนใจและสอดคล้องกับวิถีชีวิตประจำวันของผู้เรียน ฝึกปฏิบัติกิจกรรมการสื่อสารภาษาอังกฤษโดยใช้ทักษะการฟังอย่างตั้งใจและมีสมาธิ เกี่ยวกับคำศัพท์ ประโยค บทสนทนาและบทอ่าน สามารถระบุคำสำคัญและบอกรายละเอียดสำคัญจากเรื่องที่ได้ และใช้ทักษะการพูดในสถานการณ์ต่าง ๆ จนสามารถพูดสนทนา ถาม-ตอบได้อย่างมั่นใจ และรู้จักใช้ทักษะชีวิตด้านการสื่อสารอย่างมีประสิทธิภาพและการสร้างสัมพันธภาพที่ดีกับผู้อื่น มีการสอดแทรกคำศัพท์และหลักการใช้ภาษาอังกฤษในบทเรียน เพื่อสร้างความเชื่อมั่นในการสื่อสารภาษาอังกฤษ ความกล้าแสดงออก ความตั้งใจและความพยายามในการสื่อสาร มีรายละเอียดกิจกรรมดังต่อไปนี้

#### คาบที่ 4

##### จุดประสงค์

1. ผู้เรียนสามารถฟังอย่างตั้งใจ แล้วระบุคำสำคัญในประโยค เนื้อเรื่องหรือบทสนทนาเกี่ยวกับตัวเองและครอบครัวได้
2. ผู้เรียนสามารถถ่ายทอดคำศัพท์ที่ฟังให้ผู้อื่นได้

### ขั้นตอนการจัดกิจกรรม

1. ผู้เรียนนั่งเป็นกลุ่ม มีสมุดและปากกาพร้อม แล้วฟังเนื้อเรื่องเกี่ยวกับครอบครัวครั้งที่ 1 เพื่อต้องการรู้ว่าเป็นเรื่องเกี่ยวกับอะไร
2. ผู้เรียนในกลุ่มตั้งใจฟังครั้งที่ 2 แล้วพยายามจดบันทึกคำศัพท์สำคัญที่ได้ฟัง
3. ผู้เรียนในกลุ่มศึกษาบัตรคำที่ครูแจกให้ประมาณ 15 คำ
4. ผู้เรียนในกลุ่มตั้งใจฟังครั้งที่ 3 แล้วให้เลือกว่ามีคำศัพท์คำไหนบ้างที่ตรงกับที่ผู้เรียนจดบันทึกเอาไว้ในสมุด
5. ผู้เรียนในกลุ่มฝึกอ่านคำศัพท์ในกลุ่ม และทุกคนอ่านให้เพื่อนในห้องฟัง หลังจากนั้นผู้เรียนจดคำศัพท์เหล่านั้นลงในสมุดของตนเอง
6. ครูกระตุ้นให้ผู้เรียนกล้าแสดงออก อ่านด้วยเสียงดัง และใช้การคิดอย่างมีวิจารณญาณในการตัดสินใจเลือกคำศัพท์

### สื่อการจัดการเรียนรู้

ได้แก่ บัตรคำ

### การวัดและประเมินผล

จุดประสงค์การเรียนรู้	วิธีการวัด	เครื่องมือวัด	แหล่งข้อมูล	เกณฑ์
ผู้เรียนสามารถฟังอย่างตั้งใจ แล้วระบุคำสำคัญในประโยค เนื้อเรื่อง หรือบทสนทนาเกี่ยวกับตัวเองและครอบครัวได้	การสังเกตทักษะการฟัง	แบบบันทึกการสังเกตการฟัง	ผู้เรียน	ผู้เรียนในกลุ่มสามารถระบุคำศัพท์สำคัญที่ฟังได้ไม่น้อยกว่า 10 คำ
ผู้เรียนสามารถถ่ายทอดคำศัพท์ที่ฟังให้ผู้อื่นได้	การสังเกตการนำเสนอ	แบบบันทึกการสังเกตการนำเสนอ	ผู้เรียน	ผู้เรียนในกลุ่มสามารถนำเสนอคำศัพท์ให้ผู้อื่นได้ไม่น้อยกว่า 10 คำ

## คาบที่ 5

### จุดประสงค์

1. ผู้เรียนสามารถบอกรายละเอียดของเนื้อเรื่องหรือบทสนทนาเกี่ยวกับตัวเองและครอบครัวที่ฟังได้

2. ผู้เรียนสามารถสื่อสารสิ่งที่ได้ฟังให้ผู้อื่นได้อย่างมีประสิทธิภาพ

### ขั้นตอนการจัดกิจกรรม

1. ผู้เรียนนั่งเป็นกลุ่ม มีสมุดและปากกาพร้อม แล้วฟังเนื้อเรื่องเกี่ยวกับครอบครัวครั้งที่ 1 เพื่อต้องการรู้ว่าเป็นเรื่องเกี่ยวกับอะไร

2. ผู้เรียนในกลุ่มศึกษาแถบประโยคคำถามจำนวน 5 ข้อที่กำหนดให้ แล้วตั้งใจฟังครั้งที่ 2 แล้วพยายามจดบันทึกคำศัพท์สำคัญที่ได้ฟัง

3. ผู้เรียนในกลุ่มศึกษาแถบประโยคตัวเลือกจำนวน 5 ข้อที่กำหนดให้

4. ผู้เรียนในกลุ่มตั้งใจฟังครั้งที่ 3 แล้วให้เลือกว่า แถบประโยคคำถามใด ตรงกับแถบประโยคคำตอบใด

5. ผู้เรียนในกลุ่มจัดเรียงลำดับเหตุการณ์ของแถบประโยคคำตอบ แล้วมานำเสนอหน้าชั้นเรียน

6. ครูกระตุ้นให้ผู้เรียนกล้าแสดงออก อ่านด้วยเสียงดังและมีความมั่นใจในการอ่าน และครูให้การเสริมแรงแก่ผู้เรียนในกลุ่มด้วยคะแนนหรือสิ่งของ หลังจากนั้น ผู้เรียนเขียนประโยคเหล่านั้นลงในสมุดของตนเอง

### สื่อการจัดการเรียนรู้

ได้แก่ แถบประโยคคำถาม และแถบประโยคคำตอบ

## การวัดและประเมินผล

จุดประสงค์การเรียนรู้	วิธีการวัด	เครื่องมือวัด	แหล่งข้อมูล	เกณฑ์
ผู้เรียนสามารถบอกรายละเอียดของเนื้อเรื่องหรือบทสนทนาเกี่ยวกับตัวเองและครอบครัวที่ฟังได้	การทดสอบ	ใบงานทักษะการฟัง	ผู้เรียน	ผู้เรียนในกลุ่มสามารถจับคู่ประโยคคำถามและประโยคคำตอบได้ทุกข้อ
ผู้เรียนสามารถสื่อสารสิ่งที่ได้ฟังให้ผู้อื่นได้อย่างมีประสิทธิภาพ	การสังเกต การนำเสนอ	แบบบันทึกการสังเกตการนำเสนอ	ผู้เรียน	ผู้เรียนในกลุ่มสามารถนำเสนอประโยคตามลำดับได้อย่างมั่นใจ

## คาบที่ 6

## จุดประสงค์

1. ผู้เรียนสามารถพุดนำเสนอข้อมูลเกี่ยวกับตัวเองและครอบครัวได้

## ขั้นตอนการจัดกิจกรรม

1. ผู้เรียนในกลุ่มศึกษาคำศัพท์ที่ให้ ได้แก่ Name Age Address Occupation Father Mother brother sister grandfather grandmother
2. ผู้เรียนในกลุ่มช่วยกันเขียนประโยคตามคำศัพท์ที่กำหนดให้ ได้แก่ Name age Father's name และ Mother's name ตัวอย่างประโยค เช่น My name is John. เป็นต้น
3. ผู้เรียนในกลุ่มพุดออกเสียงประโยคที่เขียนให้เพื่อนฟังและช่วยกันแก้ไข
4. ผู้เรียนในกลุ่มออกมานำเสนอข้อมูลของตนเองคนละ 4 ประโยค ได้แก่ Name age Father's name และ Mother's name
5. ผู้เรียนคนอื่นพยายามตั้งใจฟัง
6. ครูกระตุ้นให้ผู้เรียนกล้าแสดงออกและพยายามพุดนำเสนอจนจบประโยค และสร้างสัมพันธภาพที่ดีกับสมาชิกในกลุ่ม

## สื่อการจัดการเรียนรู้

ได้แก่ บัตรคำ

## การวัดและประเมินผล

จุดประสงค์การเรียนรู้	วิธีการวัด	เครื่องมือวัด	แหล่งข้อมูล	เกณฑ์
ผู้เรียนสามารถพุดนำเสนอข้อมูลเกี่ยวกับตัวเองและครอบครัวได้	การสังเกต	แบบบันทึกการสังเกตการพุดนำเสนอ	ผู้เรียน	ผู้เรียนทุกคนสามารถพุดนำเสนอตนเองและครอบครัวได้คนละ 4 ประโยคและมีสัมพันธภาพที่ดี

## คาบที่ 7

## จุดประสงค์

1. ผู้เรียนสามารถแสดงบทบาทสมมติเกี่ยวกับครอบครัวได้

## ขั้นตอนการจัดกิจกรรม

1. ผู้เรียนในกลุ่มเตรียมพร้อมการแสดงบทบาทสมมติเกี่ยวกับครอบครัว อาทิ Father Mother Brother Sister Grandfather และ Grandmother เป็นต้น โดยใช้ชุดเสื้อผ้าหรืออุปกรณ์อื่นที่เหมาะสมกับแต่ละคน
2. ผู้เรียนในกลุ่มออกมาแสดงบทบาทสมมติ จากประสบการณ์ที่เคยนำเสนอมาแล้ว โดยให้ทุกคนนำเสนอชื่อ-สกุล และอายุ
3. หัวหน้ากลุ่มเป็นผู้พุดนำเสนอและถามคำถาม อาทิ Who are you? Tell me about yourself, please. และสมาชิกในกลุ่มนำเสนอข้อมูลที่เตรียมมา
4. ผู้เรียนคนอื่นพยายามตั้งใจฟัง
5. ครูกระตุ้นให้ผู้เรียนกล้าแสดงออก ตั้งใจและพยายามพุดนำเสนอจนจบประโยคอย่างมั่นใจ และให้การเสริมแรงด้วยคะแนน

## สื่อการจัดการเรียนรู้

ได้แก่ ชุดเสื้อผ้าสำหรับการแสดงบทบาทสมมติ

### การวัดและประเมินผล

จุดประสงค์การเรียนรู้	วิธีการวัด	เครื่องมือวัด	แหล่งข้อมูล	เกณฑ์
ผู้เรียนสามารถแสดงบทบาทสมมติเกี่ยวกับครอบครัวได้	การประเมิน การพูด	แบบประเมินการ แสดงบทบาท สมมติ	ผู้เรียน	ผู้เรียนทุกคนสามารถ พูดนำเสนอตนเอง และและครอบครัวได้ อย่างมั่นใจ

**ขั้นที่ 3 สร้างผลงานร่วมกัน (Co-operate the works)** เวลา 5 คาบ เน้นเรียนรู้ด้วยการฝึกปฏิบัติกิจกรรมต่าง ๆ ร่วมกับผู้อื่น โดยใช้ทักษะการอ่านออกเสียงและการอ่านเอาความ สามารถระบุคำศัพท์ ประโยคได้สัมพันธ์กับสื่อที่ไม่ใช่ความเรียง (non-text information) ที่อ่าน บอกรายละเอียดและใจความสำคัญจากเรื่องที่อ่าน และใช้ทักษะการเขียนคำศัพท์และประโยคได้อย่างถูกต้องเหมาะสมเพื่อสร้างสรรค์ผลงานและถ่ายทอดให้ผู้อื่น รู้จักใช้ทักษะชีวิตด้านการสื่อสารอย่างมีประสิทธิภาพ การทำงานร่วมกับผู้อื่น การแก้ปัญหา การคิดสร้างสรรค์และการใช้สารสนเทศ สื่อและเทคโนโลยี มีการสอดแทรกคำศัพท์และหลักการใช้ภาษาอังกฤษในบทเรียน เพื่อเสริมสร้างการทำงานร่วมกับผู้อื่น รู้จักนำประสบการณ์เกี่ยวกับเรื่องที่เรียนมาใช้ ใช้คำศัพท์และหลักภาษาในการเขียนได้ และมีเจตคติที่ดีต่อภาษาอังกฤษ มีรายละเอียดกิจกรรมดังต่อไปนี้

#### คาบที่ 8

##### จุดประสงค์

1. ผู้เรียนสามารถอ่านออกเสียงคำศัพท์ ประโยค แล้วเรียงประโยคได้อย่างถูกต้อง

##### ขั้นตอนการจัดกิจกรรม

1. ผู้เรียนในกลุ่มอ่านคำศัพท์และประโยคจำนวน 6 ประโยคคละกัน ด้วยเสียงที่ตั้งตาม  
ครู
2. ผู้เรียนในกลุ่มฝึกอ่านคำศัพท์และประโยคกันภายในกลุ่ม คนเก่งพยายามอ่าน คนอ่อนพยายามฝึกออกเสียงตาม
3. ผู้เรียนในกลุ่มหาความหมายของประโยค เมื่อได้แล้ว จึงจัดเรียงประโยคก่อน-หลัง  
อย่างมีความหมาย
4. ผู้เรียนในกลุ่มนำเสนอประโยคหน้าชั้นเรียนด้วยเสียงที่ตั้ง ผู้เรียนคนอื่นตั้งใจฟัง

5. ครูกระตุ้นให้ผู้เรียนกล้าแสดงออกในการอ่านออกเสียงดังและสื่อสารสิ่งที่ได้มาให้ชัดเจน มั่นใจ

### สื่อการจัดการเรียนรู้

ได้แก่ บัตรคำ และแถบประโยค

### การวัดและประเมินผล

จุดประสงค์การเรียนรู้	วิธีการวัด	เครื่องมือวัด	แหล่งข้อมูล	เกณฑ์
ผู้เรียนสามารถอ่านออกเสียงคำศัพท์ ประโยค แล้วเรียงประโยคได้อย่างถูกต้อง	การสังเกตการอ่านและการนำเสนอ	แบบบันทึกการสังเกตการอ่านและการนำเสนอ	ผู้เรียน	ผู้เรียนทุกคนสามารถอ่านประโยคได้คล่องและมีความมั่นใจในการนำเสนอ

### คาบที่ 9

#### จุดประสงค์

1. ผู้เรียนสามารถบอกรายละเอียดจากบทอ่านที่อ่านได้

#### ขั้นตอนการจัดกิจกรรม

1. ผู้เรียนในกลุ่มร่วมกันอ่านบทอ่านเกี่ยวกับครอบครัวประมาณ 10 ประโยค

2. ผู้เรียนในกลุ่มศึกษาคำถามที่กำหนดให้จำนวน 5 คำถาม อาทิ Who is this story about? What does he do? How many persons are there in this family? Where is his hometown? และ How old is his father? เป็นต้น

3. ผู้เรียนในกลุ่มช่วยกันหาคำตอบ แล้วตอบลงในใบงาน

4. ผู้เรียนในกลุ่มนำเสนอหน้าชั้นเรียน โดยให้ผู้เรียนคนหนึ่งอ่านประโยคคำถาม แล้วให้อีกคนหนึ่งอ่านประโยคคำตอบ ด้วยเสียงที่ดัง

5. ครูกระตุ้นให้ผู้เรียนกล้าแสดงออกในการนำเสนอที่ถูกต้องและสื่อสารสิ่งที่ได้มาให้ชัดเจน มั่นใจ และให้การเสริมแรงด้วยการให้คะแนน

### สื่อการจัดการเรียนรู้

ได้แก่ บทอ่าน และแถบประโยคคำถาม

## การวัดและประเมินผล

จุดประสงค์การเรียนรู้	วิธีการวัด	เครื่องมือวัด	แหล่งข้อมูล	เกณฑ์
ผู้เรียนสามารถบอกรายละเอียดจากบทอ่านที่อ่านได้	การทดสอบและการสังเกต	ใบงาน และแบบบันทึกการสังเกตการทำงานร่วมกับผู้อื่น	ผู้เรียน	ผู้เรียนทุกคนสามารถอ่านประโยคได้คล่องและทำงานร่วมกับผู้อื่นได้ดี

## คาบที่ 10

## จุดประสงค์

1. ผู้เรียนสามารถระบุขั้นตอนการสร้างสรรค์ผลงานได้

## ขั้นตอนการจัดกิจกรรม

1. ผู้เรียนในกลุ่มช่วยกันคิดวิเคราะห์ว่า หากจะนำเสนอคำศัพท์เกี่ยวกับครอบครัวที่เรียนมาให้ผู้อื่นทราบ จะสามารถนำเสนออย่างไรได้บ้าง
2. ผู้เรียนดู Youtube เกี่ยวกับการนำเสนอสมาชิกในครอบครัว เพื่อเป็นตัวอย่างในการทำชิ้นงาน
3. ผู้เรียนตัวอย่างออกมาเขียนแนวทางจะนำเสนอในกระดานดำ
4. ผู้เรียนในกลุ่มเลือกวิธีการที่เหมาะสม แล้วร่วมกันเขียนขั้นตอนของการทำชิ้นงานที่ประกอบด้วยคำศัพท์และการสร้างประโยคใหม่
5. ครูกระตุ้นให้ผู้เรียนกล้าแสดงความคิดเห็น ร่วมกันแก้ปัญหา และเขียนขั้นตอนการทำชิ้นงานให้เสร็จ

## สื่อการจัดการเรียนรู้

ได้แก่ ตัวอย่างการนำเสนอจาก Youtube และกระดาษ A4



### การวัดและประเมินผล

จุดประสงค์การเรียนรู้	วิธีการวัด	เครื่องมือวัด	แหล่งข้อมูล	เกณฑ์
ผู้เรียนสามารถระบุขั้นตอนการสร้างสรรค์ผลงานได้	การสังเกต	แบบบันทึกการสังเกตการแก้ปัญหา	ผู้เรียน	ผู้เรียนในกลุ่มสามารถเขียนขั้นตอนการสร้างชิ้นงานได้

### คาบที่ 11

#### จุดประสงค์

1. ผู้เรียนสามารถเขียนประโยคเกี่ยวกับครอบครัวได้
2. ผู้เรียนสามารถค้นหาข้อมูลจากการใช้สารสนเทศ สื่อและเทคโนโลยี

#### ขั้นตอนการจัดกิจกรรม

1. ผู้เรียนในกลุ่มได้ใช้อินเทอร์เน็ตในการสืบค้นข้อมูลเกี่ยวกับคำศัพท์ที่เตรียมมา
2. ผู้เรียนในกลุ่มช่วยกันค้นหารูปแบบการนำเสนอคำศัพท์ที่เหมาะสม เพื่อนำมาปรับใช้กับชิ้นงานของตน
3. ผู้เรียนในกลุ่มร่วมกันค้นหาประโยคที่เกี่ยวกับคำศัพท์เหล่านั้นจำนวน 10 ประโยค
4. ผู้เรียนในกลุ่มร่วมกันจัดบันทึกประโยคที่ได้ตามคำศัพท์ลงในสมุด
5. ครูกระตุ้นให้ผู้เรียนร่วมกันค้นหาข้อมูลทางอินเทอร์เน็ตและเขียนประโยคที่ได้ให้เสร็จ

ตามเวลา

#### สื่อการจัดการเรียนรู้

ได้แก่ คอมพิวเตอร์และระบบอินเทอร์เน็ต

## การวัดและประเมินผล

จุดประสงค์การเรียนรู้	วิธีการวัด	เครื่องมือวัด	แหล่งข้อมูล	เกณฑ์
ผู้เรียนสามารถเขียนประโยคเกี่ยวกับครอบครัวได้	การสังเกต	แบบบันทึกการสังเกตการเขียน	ผู้เรียน	ผู้เรียนในกลุ่มสามารถเขียนประโยคได้ 10 ประโยคทุกกลุ่ม
ผู้เรียนสามารถค้นหาข้อมูลจากการใช้สารสนเทศ สื่อ และเทคโนโลยี	การสังเกต	แบบบันทึกการสังเกตการใช้สารสนเทศ สื่อ และเทคโนโลยี	ผู้เรียน	ผู้เรียนในกลุ่มได้รูปแบบการนำเสนอ คำศัพท์และประโยคครบ 10 ประโยค

## คาบที่ 12

## จุดประสงค์

1. ผู้เรียนสามารถเขียนคำศัพท์และประโยคเกี่ยวกับครอบครัวได้
2. ผู้เรียนสามารถร่วมกันสร้างชิ้นงานใหม่ได้อย่างสร้างสรรค์

## ขั้นตอนการจัดกิจกรรม

1. ผู้เรียนในกลุ่มรวบรวมคำศัพท์และประโยคที่ค้นหา
2. ผู้เรียนในกลุ่มร่วมกันสร้างรูปแบบการนำเสนอคำศัพท์ที่เตรียมมาในกระดาษ A4 พร้อมกับตกแต่งด้วยสีที่หลากหลาย
3. ผู้เรียนในกลุ่มร่วมกันเขียนประโยคที่สอดคล้องกับคำศัพท์เหล่านั้น พร้อมทั้งระบุว่าคำไหนเป็นประธานและกริยา
4. ผู้เรียนในกลุ่มร่วมกันตกแต่งชิ้นงานด้วยสีที่สวยงาม
5. ครูคอยติดตาม ให้คำแนะนำในการเขียน และกระตุ้นให้ผู้เรียนร่วมกันเขียนประโยค และสร้างชิ้นงานให้เสร็จตามเวลา และให้การเสริมแรงด้วยการให้คะแนนด้านการเขียน

## สื่อการจัดการเรียนรู้

ได้แก่ กระดาษ A4 และสี

## การวัดและประเมินผล

จุดประสงค์การเรียนรู้	วิธีการวัด	เครื่องมือวัด	แหล่งข้อมูล	เกณฑ์
ผู้เรียนสามารถเขียนประโยคเกี่ยวกับครอบครัวได้	การประเมิน การเขียน	แบบประเมินการเขียน	ผู้เรียน	ผู้เรียนในกลุ่มสามารถเขียนประโยคได้ 10 ประโยคอย่างถูกต้องทุกกลุ่ม
ผู้เรียนสามารถร่วมกันสร้างชิ้นงานใหม่ได้อย่างสร้างสรรค์	การสังเกต	แบบบันทึกการสังเกตการคิดสร้างสรรค์	ผู้เรียน	ผู้เรียนในกลุ่มสร้างชิ้นงานร่วมกันอย่างสร้างสรรค์ สวยงาม

**ขั้นที่ 4 เรียนรู้การสะท้อนคิด (Learn the reflections)** เวลา 2 คาบ เน้นเรียนรู้ด้วยการนำเสนอความคิดเห็นในประเด็นต่าง ๆ เกี่ยวกับทักษะทางภาษา การทำชิ้นงาน และกระบวนการจัดกิจกรรมการเรียนรู้ที่ผ่านมา ด้วยทักษะการฟังและการพูด พยายามตั้งใจฟังและพูดแสดงความคิดเห็น โดยการนำเสนอความชอบ ความไม่ชอบ ปัญหาและแนวทางแก้ปัญหาจากการเรียนรู้จากหน่วยนี้ และรู้จักนำทักษะชีวิตด้านการสื่อสาร การคิดอย่างมีวิจารณญาณ การทำงานร่วมกับผู้อื่นและการแก้ปัญหามาใช้ เพื่อเสริมสร้างให้ผู้เรียนกล้าแสดงความคิดเห็นด้วยภาษาอังกฤษและปรับปรุงการเรียนรู้ของตนเอง มีรายละเอียดกิจกรรมดังต่อไปนี้

## คาบที่ 13

## จุดประสงค์

1. ผู้เรียนสามารถวิเคราะห์ความชอบ ความไม่ชอบ ปัญหาและแนวทางแก้ปัญหาจากการเรียนรู้เรื่องการเรียนรู้เป็นกลุ่มได้

## ขั้นตอนการจัดกิจกรรม

1. ผู้เรียนในกลุ่มร่วมกันวิเคราะห์เกี่ยวกับทักษะทางภาษา การทำชิ้นงานและกระบวนการจัดกิจกรรมการเรียนรู้ที่ผ่านมา ว่าผู้เรียนมีความชอบ ความไม่ชอบ ปัญหาและแนวทางแก้ปัญหาอะไรบ้าง

2. ผู้เรียนในกลุ่มศึกษาตัวอย่างการสร้างผังความคิด และร่วมกันวิเคราะห์ประเด็นดังกล่าวเป็นผังความคิด (Mindmap) ลงในกระดาษที่เตรียมไว้

3. ผู้เรียนในกลุ่มร่วมกันสร้างผังความคิด (Mindmap) ใช้คำกริยาภาษาอังกฤษ ได้แก่ Like, Dislike หรือ Don't like, can't, should และ must ในประโยค

4. ผู้เรียนในกลุ่มแบ่งการวิเคราะห์ออกเป็น 3 ประเด็นสำคัญ ได้แก่ ประเด็นการใช้ทักษะทางภาษา ประเด็นการทำชิ้นงาน และประเด็นกระบวนการจัดกิจกรรมการเรียนรู้จากหน่วยนี้

5. ครูกระตุ้นให้ผู้เรียนร่วมกันคิดวิเคราะห์และการทำงานร่วมกับผู้อื่น

### สื่อการจัดการเรียนรู้

ได้แก่ กระดาษ A4 และตัวอย่างผังความคิด

### การวัดและประเมินผล

จุดประสงค์การเรียนรู้	วิธีการวัด	เครื่องมือวัด	แหล่งข้อมูล	เกณฑ์
ผู้เรียนสามารถวิเคราะห์ความชอบ ความไม่ชอบ ปัญหา และแนวทางแก้ปัญหาจากการเรียนรู้เรื่องที่เรียนเป็นกลุ่มได้	การประเมินชิ้นงานผังความคิด (Mindmap)	แบบประเมินชิ้นงานผังความคิด (Mindmap)	ผู้เรียน	ผู้เรียนในกลุ่มสามารถวิเคราะห์ประเด็นที่กำหนดและร่วมกันทำชิ้นงานผังความคิด (Mindmap) จนเสร็จทันเวลา

### คาบที่ 14

#### จุดประสงค์

1. ผู้เรียนสามารถนำเสนอชิ้นงานผังความคิด (Mindmap) ที่วิเคราะห์ได้อย่างมั่นใจ

#### ขั้นตอนการจัดกิจกรรม

1. ผู้เรียนในกลุ่มศึกษาและฝึกอ่านชิ้นงานผังความคิด (Mindmap) ที่วิเคราะห์ประมาณ 15 นาที

2. ผู้เรียนในกลุ่มทุกคนนำเสนอชิ้นงานผังความคิด (Mindmap) ที่วิเคราะห์มา โดยการบอกความชอบ ความไม่ชอบ ปัญหาและแนวทางแก้ปัญหาในประเด็นการใช้ทักษะทางภาษา ประเด็นการทำชิ้นงาน และประเด็นกระบวนการจัดกิจกรรมการเรียนรู้หน้าชั้นเรียนเป็นภาษาอังกฤษ

3. ครูกระตุ้นผู้เรียนกล้าแสดงออกในการนำเสนอ รู้จักแก้ปัญหาที่ตนเองประสบและสื่อสารให้ชัดเจน มั่นใจ

## สื่อการจัดการเรียนรู้

ได้แก่ ตัวอย่างการนำเสนอ

### การวัดและประเมินผล

จุดประสงค์การเรียนรู้	วิธีการวัด	เครื่องมือวัด	แหล่งข้อมูล	เกณฑ์
ผู้เรียนสามารถนำเสนอชิ้นงานผังความคิด (Mindmap) ที่วิเคราะห์ได้อย่างมั่นใจ	การสังเกต	แบบบันทึกการสังเกตการนำเสนอ	ผู้เรียน	ผู้เรียนในกลุ่มสามารถนำเสนอและแก้ปัญหาต่างๆ ได้อย่างมั่นใจ

**ขั้นที่ 5 กระตุ้นการประเมินผล (Stimulate the assessment)** เวลา 1 คาบ เน้นเรียนรู้ด้วยการกล้าตัดสินใจและการให้เหตุผลในการประเมินการนำเสนอผลงานของแต่ละกลุ่มในประเด็นเกี่ยวกับการพูดด้วยเสียงดังชัดเจน ความกล้าแสดงออก ความตั้งใจและพยายามพูดจนเสร็จ ความพร้อมในการนำเสนอของกลุ่ม และคุณภาพของชิ้นงาน ผู้ประเมินต้องมีความตั้งใจฟังและเขียนข้อเสนอแนะเป็นประโยคภาษาอังกฤษโดยใช้คำศัพท์และหลักภาษาเกี่ยวกับการให้คำแนะนำหรือให้ข้อเสนอแนะ เป็นต้น และรู้จักนำทักษะชีวิตด้านการคิดอย่างมีวิจารณญาณและการสร้างสัมพันธภาพที่ดีกับผู้อื่นมาใช้ มีรายละเอียดกิจกรรมดังต่อไปนี้

### คาบที่ 15

#### จุดประสงค์

1. ผู้เรียนสามารถประเมินผลและให้ข้อเสนอแนะด้วยภาษาอังกฤษได้

#### ขั้นตอนการจัดกิจกรรม

1. ผู้เรียนในกลุ่มร่วมกันตัดสินใจและประเมินผลการนำเสนอชิ้นงานของแต่ละกลุ่ม ในประเด็นเกี่ยวกับการพูดด้วยเสียงดังชัดเจน ความกล้าแสดงออก ความตั้งใจและพยายามพูดจนเสร็จ ความพร้อมในการนำเสนอของกลุ่ม และคุณภาพของชิ้นงาน ในแบบประเมินการนำเสนอผลงาน
2. ผู้เรียนในกลุ่มร่วมกันเขียนข้อเสนอแนะด้วยภาษาอังกฤษ โดยใช้คำศัพท์และหลักภาษา อาทิ You should ....., You'd better .... เป็นต้น

3. ผู้เรียนในกลุ่มที่ประเมินผลได้นำเสนอข้อเสนอแนะเพื่อให้ทุกคนในห้องเรียนทราบ และนำไปแก้ไขต่อไป ส่วนผู้เรียนคนอื่น ๆ พยายามตั้งใจฟังข้อเสนอแนะนั้น

4. ครูกระตุ้นให้ผู้เรียนทุกคนร่วมกันประเมินผลการนำเสนอ กล้าแสดงความคิดเห็น และร่วมเขียนประโยคกับผู้อื่นจนเสร็จ

### สื่อการจัดการเรียนรู้

ได้แก่ แบบประเมินการนำเสนอผลงานของผู้เรียน

### การวัดและประเมินผล

จุดประสงค์การเรียนรู้	วิธีการวัด	เครื่องมือวัด	แหล่งข้อมูล	เกณฑ์
ผู้เรียนสามารถประเมินผลและให้ข้อเสนอแนะด้วยภาษาอังกฤษได้	การสังเกต	แบบบันทึกการสังเกตการประเมินผลของผู้เรียน	ผู้เรียน	ผู้เรียนในกลุ่มสามารถประเมินผลและนำเสนอข้อเสนอแนะได้อย่างมั่นใจ

### 9. สื่อและแหล่งการเรียนรู้

- บทสนทนาหรือเนื้อเรื่องสำหรับการฟังและการพูดจาก Youtube
- วัสดุอุปกรณ์ที่ใช้สร้างชิ้นงานและตัวอย่างชิ้นงาน
- อุปกรณ์คอมพิวเตอร์และระบบอินเทอร์เน็ต
- แผ่นภาพ บัตรคำ และตัวอย่างผังความคิด
- เนื้อเรื่องสำหรับการอ่านและการเขียน
- แบบประเมินการนำเสนอผลงานชิ้นงาน

## 10. การวัดและประเมินผลการเรียนรู้

จุดประสงค์การเรียนรู้	วิธีการ	เครื่องมือวัด	แหล่งข้อมูล	เกณฑ์
1. ผู้เรียนสามารถสื่อสารภาษาอังกฤษเกี่ยวกับครอบครัวได้อย่างมั่นใจ	สังเกตและประเมินความเชื่อมั่นในการสื่อสารภาษาอังกฤษ	แบบบันทึกหลังการจัดการเรียนรู้และแบบประเมินความเชื่อมั่นในการสื่อสารภาษาอังกฤษ	ผู้เรียน	ใช้การวิเคราะห์เนื้อหาที่ได้จากการสังเกตและการประเมินความเชื่อมั่นในการสื่อสารภาษาอังกฤษ ใช้เกณฑ์ดังนี้ 5 คะแนน = ดีมาก 4 คะแนน = ดี 3 คะแนน = ปานกลาง 2 คะแนน = พอใช้ 1 คะแนน = ปรับปรุง
2. ผู้เรียนสามารถใช้ทักษะชีวิตในการเรียนรู้และทำงานร่วมกับผู้อื่น	สังเกตและประเมินทักษะชีวิต	แบบบันทึกหลังการจัดการเรียนรู้และแบบประเมินทักษะชีวิต	ผู้เรียน	ใช้การวิเคราะห์เนื้อหาที่ได้จากการสังเกตและการประเมินทักษะชีวิต ใช้เกณฑ์ดังนี้ 5 คะแนน = ดีมาก 4 คะแนน = ดี 3 คะแนน = ปานกลาง 2 คะแนน = พอใช้ 1 คะแนน = ปรับปรุง
3. ผู้เรียนสามารถใช้ภาษาอังกฤษในสถานการณ์เกี่ยวกับครอบครัวได้อย่างถูกต้อง	การทดสอบ	แบบทดสอบ	ผู้เรียน	การประเมินผลการทดสอบใช้เกณฑ์ดังนี้ 9-10 คะแนน = ดีมาก 7-8 คะแนน = ดี 5-6 คะแนน = ปานกลาง 3-4 คะแนน = พอใช้ 1-2 คะแนน = ปรับปรุง

## 11. บันทึกหลังการจัดการเรียนรู้

การจัดกิจกรรมการเรียนรู้ของครู	พฤติกรรมการเรียนรู้ของผู้เรียน
1. ชั้นแลกเปลี่ยนประสบการณ์	1. ความกล้าหาญในการสื่อสารภาษาอังกฤษ
	2. ความตั้งใจพยายามในการสื่อสารภาษาอังกฤษ
2. ชั้นสร้างความเชื่อมั่น	3. การรับรู้ความสามารถสื่อสารภาษาอังกฤษของตนเอง
	4. การสื่อสารอย่างมีประสิทธิภาพ
3. ชั้นสร้างผลงานร่วมกัน	5. การสร้างสัมพันธภาพที่ดีกับผู้อื่น
	6. การคิดอย่างมีวิจารณญาณ
4. ชั้นเรียนรู้การสะท้อนคิด	7. การแก้ปัญหา
	8. การทำงานร่วมกับผู้อื่น
5. ชั้นกระตุ้นการประเมินผล	9. การคิดสร้างสรรค์
	10. การใช้สารสนเทศ สื่อและเทคโนโลยี



## แบบประเมินแผนการจัดการเรียนรู้

สำหรับผู้เชี่ยวชาญ

### คำชี้แจง

ขอความอนุเคราะห์ท่านพิจารณาแผนการจัดการเรียนรู้และแสดงความคิดเห็นที่มีต่อรายการในแต่ละประเด็นคำถาม โดยทำเครื่องหมาย ✓ ลงในช่องระดับความคิดเห็นที่ตรงกับความคิดเห็นของท่าน พร้อมทั้งกรุณาให้ข้อเสนอแนะเพิ่มเติมเพื่อการปรับปรุงแผนการจัดการเรียนรู้ต่อไป

รายการประเมิน	ระดับความคิดเห็น					ข้อเสนอแนะเพื่อการปรับปรุง
	มากที่สุด (5)	มาก (4)	ปานกลาง (3)	น้อย (2)	น้อยที่สุด (1)	
1. แผนการจัดการเรียนรู้ในภาพรวมมีความสอดคล้องกับรูปแบบการจัดการเรียนรู้						
2. สาระสำคัญ (Main concept) ตอบสนองการพัฒนาทักษะทางภาษา ความเชื่อมั่นในการสื่อสารภาษาอังกฤษ และทักษะชีวิต						
3. จุดประสงค์การเรียนรู้มุ่งเน้นส่งเสริมความเชื่อมั่นในการสื่อสารภาษาอังกฤษ						
4. จุดประสงค์การเรียนรู้มุ่งเน้นส่งเสริมทักษะชีวิตของผู้เรียน						
5. การจัดกิจกรรมการเรียนรู้แต่ละขั้นตอนกระตุ้นความเชื่อมั่นในการสื่อสารภาษาอังกฤษ						
6. การจัดกิจกรรมการเรียนรู้แต่ละขั้นตอนส่งเสริมทักษะชีวิตของผู้เรียน						
7. สื่อการเรียนรู้ที่ใช้ในการจัดกิจกรรมการเรียนรู้มีความเหมาะสมและกระตุ้นความเชื่อมั่นในการสื่อสารภาษาอังกฤษ						





ภาคผนวก จ  
แบบวัดและแบบประเมินแบบวัดความเชื่อมั่นในการสื่อสารภาษาอังกฤษ  
และทักษะชีวิต สำหรับผู้เรียนระดับมัธยมศึกษาตอนต้น

## แบบวัดความเชื่อมั่นในการสื่อสารภาษาอังกฤษและทักษะชีวิต สำหรับผู้เรียนระดับมัธยมศึกษาตอนต้น

### คำชี้แจง

แบบวัดความเชื่อมั่นในการสื่อสารภาษาอังกฤษและทักษะชีวิต สำหรับผู้เรียนระดับมัธยมศึกษาตอนต้นนี้ ประกอบด้วย 3 ตอน คือ ตอนที่ 1 แบบวัดความเชื่อมั่นในการสื่อสารภาษาอังกฤษ ตอนที่ 2 แบบวัดทักษะชีวิต และตอนที่ 3 ข้อเสนอแนะเพิ่มเติม เพื่อศึกษาว่าผู้เรียนมีความเชื่อมั่นในการสื่อสารภาษาอังกฤษและทักษะชีวิตในระดับใด ให้ผู้เรียนทำเครื่องหมาย ✓ ลงในช่องระดับความคิดเห็นที่กำหนดให้

ตอนที่ 1 แบบวัดความเชื่อมั่นในการสื่อสารภาษาอังกฤษ มีทั้งหมด 28 ข้อ

รายการ		ระดับความคิดเห็น				
		มากที่สุด (5)	มาก (4)	ปานกลาง (3)	น้อย (2)	น้อยที่สุด (1)
1. ความกล้าหาญในการสื่อสารภาษาอังกฤษ						
1.1 ความมั่นใจในการสื่อสารภาษาอังกฤษ	1. แสดงท่าทีการฟังอย่างมีสมาธิ					
	2. พูดยเสียงดังฟังชัดและสบตา					
	3. แสดงท่าทีการอ่านด้วยใจจดจ่อ					
	4. แสดงท่าทีการเขียนอย่างตั้งใจ					
1.2 ความกล้าในการสื่อสารภาษาอังกฤษ	5. ฟังภาษาอังกฤษจากสื่อต่าง ๆ					
	6. พูดโต้ตอบได้ทันทีอย่างมั่นใจ					
	7. อ่านด้วยเสียงดังอย่างมั่นใจ					
	8. เขียนประโยค/สัญลักษณ์ตามความเข้าใจ					
2. ความตั้งใจพยายามในการสื่อสารภาษาอังกฤษ						
2.1 ความตั้งใจสื่อสารภาษาอังกฤษ	9. จดบันทึกเรื่องราวที่ฟัง					
	10. พูดอย่างชัดเจน เข้าใจง่าย					

รายการ		ระดับความคิดเห็น				
		มากที่สุด (5)	มาก (4)	ปานกลาง (3)	น้อย (2)	น้อยที่สุด (1)
2.1 ความตั้งใจ สื่อสาร ภาษาอังกฤษ (ต่อ)	11. จดบันทึกย่อจากเรื่องที่อ่าน					
	12. เขียนประโยคได้อย่างมี เป้าหมาย					
2.2 ความพยายาม ในการสื่อสาร ภาษาอังกฤษ	13. พยายามฟังจนจบ					
	14. พยายามพูดจนจบ					
	15. พยายามอ่านจนจบ					
	16. พยายามเขียนจนครบประโยค					
3. การรับรู้ความสามารถในการสื่อสารภาษาอังกฤษของ ตนเอง						
3.1 ประสบการณ์ เกี่ยวกับเรื่องที่ สื่อสาร	17. บอกรายละเอียดจากสิ่งที่ฟัง มาได้มาก					
	18. พูดได้อย่างคล่องแคล่ว					
	19. บอกรายละเอียดจากสิ่งที่อ่าน มาได้					
	20. เขียนประโยคได้มาก					
3.2 เจตคติต่อการ สื่อสาร ภาษาอังกฤษ	21. ฟังภาษาอังกฤษเป็นประจำ					
	22. พูดภาษาอังกฤษเป็นประจำ					
	23. อ่านภาษาอังกฤษเป็นประจำ					
	24. เขียนภาษาอังกฤษเป็นประจำ					
3. การรับรู้ความสามารถในการสื่อสารภาษาอังกฤษของ ตนเอง						
3.3 ความรู้ความ เข้าใจเกี่ยวกับการ ใช้ภาษาอังกฤษ	25. สรุปจากสิ่งที่ฟังได้					
	26. พูดตามที่กำหนดได้					
	27. สรุปจากสิ่งที่อ่านได้					
	28. เขียนประโยค/สัญลักษณ์ได้ถูกต้อง					

ตอนที่ 2 แบบวัดทักษะชีวิต มีทั้งหมด 21 ข้อ

รายการ		ระดับความคิดเห็น				
		มากที่สุด (5)	มาก (4)	ปานกลาง (3)	น้อย (2)	น้อยที่สุด (1)
1. การสื่อสารอย่างมีประสิทธิภาพ	1. สื่อสารกับผู้อื่นโดยใช้ภาษา/คำศัพท์ที่เข้าใจง่าย					
	2. สื่อสารกับผู้อื่นโดยใช้ภาษา/คำศัพท์ที่ถูกต้อง					
	3. สื่อสารกับผู้อื่นอย่างถูกต้องกาลเทศะ					
2. การสร้างสัมพันธภาพที่ดีกับผู้อื่น	4. กล่าวพูดเสนอความคิดเห็นกับผู้อื่น					
	5. รับฟังและยอมรับความคิดเห็นของผู้อื่น					
	6. พุดจาหรือปฏิบัติต่อผู้อื่นด้วยดี					
3. การคิดอย่างมีวิจารณญาณ	7. ตั้งและตอบคำถามเกี่ยวกับประเด็นที่สนใจอย่างรอบด้าน					
	8. พิจารณาข้อดี ข้อเสีย คุณค่า และความสำคัญของสิ่งที่ทำ					
	9. ตัดสินใจเลือกทำหรือไม่ทำสิ่งใด ๆ อย่างมีเหตุผล					
4. การแก้ปัญหา	10. ทำความเข้าใจปัญหาและระบุปัญหาที่ต้องการแก้ไข					
	11. ระบุแนวทางเลือกที่หลากหลายในการแก้ปัญหอย่างมีเหตุผล					
	12. ดำเนินการแก้ไขปัญหตามแนวทางที่กำหนดไว้					
	13. สรุปผลการแก้ปัญหา					

รายการ		ระดับความคิดเห็น				
		มากที่สุด (5)	มาก (4)	ปานกลาง (3)	น้อย (2)	น้อยที่สุด (1)
5. การทำงานร่วมกับผู้อื่น	14. มีส่วนร่วมในการปฏิบัติงานเสมอ					
	15. กล้าแสดงความคิดเห็นของตนเองอย่างมีเหตุผล					
	16. ปฏิบัติงานที่ได้รับมอบหมายจนสำเร็จลุล่วงอย่างมีประสิทธิภาพ					
6. การคิดสร้างสรรค์	17. ระบุแนวทางการสร้างสรรค์ที่หลากหลายเพื่อแก้ปัญหาอย่างมีเหตุผล					
	18. สร้างสรรค์ชิ้นงานที่แปลกใหม่					
	19. นำเสนอชิ้นงานด้วยแนวคิดที่แปลก					
7. การใช้สารสนเทศ สื่อ และเทคโนโลยี	20. เข้าถึงสารสนเทศ สื่อ และเทคโนโลยีที่หลากหลาย					
	21. ใช้เทคโนโลยีในการสร้างนวัตกรรม และการนำเสนอชิ้นงาน					

ตอนที่ 3 ข้อเสนอแนะเพิ่มเติม

.....

.....

.....

.....

**แบบประเมินแบบวัดความเชื่อมั่นในการสื่อสารภาษาอังกฤษ  
และทักษะชีวิต สำหรับผู้เรียนระดับมัธยมศึกษาตอนต้น**

สำหรับผู้เชี่ยวชาญ

**คำชี้แจง**

แบบประเมินแบบวัดความเชื่อมั่นในการสื่อสารภาษาอังกฤษและทักษะชีวิต สำหรับผู้เรียนระดับมัธยมศึกษาตอนต้นนี้ ประกอบด้วย 2 ตอน คือ ตอนที่ 1 แบบประเมินแบบวัดความเชื่อมั่นในการสื่อสารภาษาอังกฤษ และ ตอนที่ 2 แบบประเมินแบบวัดทักษะชีวิต มีจุดมุ่งหมายเพื่อให้ผู้เชี่ยวชาญประเมินความเที่ยงตรงด้านเนื้อหา (Content validity) ของแบบวัดที่ผู้วิจัยสร้างขึ้น ตลอดจนให้ข้อเสนอแนะอื่น ๆ เพื่อให้ผู้วิจัยจะได้นำไปเป็นแนวทางในการปรับปรุง พัฒนาแบบวัดนี้ให้มีความสมบูรณ์ยิ่งขึ้นต่อไป ผู้วิจัยขอความอนุเคราะห์ท่านตรวจสอบความเที่ยงตรงด้านเนื้อหาของผู้วิจัยที่เกี่ยวกับการจัดการเรียนรู้ที่เสริมสร้างคามเชื่อมั่นในการสื่อสารภาษาอังกฤษและทักษะชีวิตมากขึ้นเพียงใด โดยทำเครื่องหมาย ✓ ลงในช่องระดับความคิดเห็นที่กำหนดให้

**ตอนที่ 1 แบบประเมินแบบวัดความเชื่อมั่นในการสื่อสารภาษาอังกฤษ**

นิยาม	องค์ประกอบและ นิยาม องค์ประกอบ	ตัวชี้วัด	ตัวชี้วัดเชิงพฤติกรรม	ระดับความคิดเห็น					ข้อเสนอแนะเพื่อ การ ปรับปรุง	
				มากที่สุด (5)	มาก (4)	ปาน กลาง (3)	น้อย (2)	น้อย ที่สุด (1)		
ความเชื่อมั่นในการ สื่อสารภาษาอังกฤษ คือ คุณลักษณะของ บุคคลที่แสดงออกถึง	1. ความกล้าหาญ แสดงออกในการ สื่อสารภาษาอังกฤษ หมายถึง ความรู้สึก	1.1 ความ มั่นใจในการ สื่อสาร ภาษาอังกฤษ	ตัวชี้วัดเชิงพฤติกรรม	1.1.1 แสดงท่าทีการฟังอย่างมี สมาธิ						
				1.1.2 พูดเสียงดังฟังชัดและสบตา						
				1.1.3 แสดงท่าทีการอ่านด้วยใจจด จ้อย						
				1.1.4 แสดงท่าทีการเขียนอย่างตั้งใจ						



นิยาม	องค์ประกอบและนิยามองค์ประกอบ	ตัวชี้วัด	ตัวชี้วัดเชิงพฤติกรรม	ระดับความคิดเห็น					ข้อเสนอแนะเพื่อการปรับปรุง
				มากที่สุด (5)	มาก (4)	ปานกลาง (3)	น้อย (2)	น้อยที่สุด (1)	
ความกล้าแสดงออก ความตั้งใจพยายาม และการรับรู้ ความสามารถของ ตนเองในการสื่อสาร ด้วยภาษาอังกฤษ	มั่นใจและกล้า สื่อสารภาษาอังกฤษ หมายถึง ความรู้สึก มุ่งมั่นตั้งใจและ พยายามในการ สื่อสารภาษาอังกฤษ อย่างดีที่สุด	1.2 ความกล้าในการสื่อสารภาษาอังกฤษ	1.2.1 ฟังภาษาอังกฤษจากสื่อต่างๆ 1.2.2 พูดได้ตอบอย่างมั่นใจ 1.2.3 อ่านด้วยเสียงดังอย่างมั่นใจ 1.2.4 เขียนประโยคสัญลักษณ์ตามความเข้าใจ	มากที่สุด (5)	มาก (4)	ปานกลาง (3)	น้อย (2)	น้อยที่สุด (1)	
				มากที่สุด (5)	มาก (4)	ปานกลาง (3)	น้อย (2)	น้อยที่สุด (1)	
ความตั้งใจ พยายามในการ สื่อสารภาษาอังกฤษ หมายถึง ความรู้สึก มุ่งมั่นตั้งใจและ พยายามในการ สื่อสารภาษาอังกฤษ อย่างดีที่สุด	2.1 ความตั้งใจสื่อสารภาษาอังกฤษ 2.2 ความตั้งใจและ มุ่งมั่นตั้งใจและ พยายามในการ สื่อสารภาษาอังกฤษ อย่างดีที่สุด	2.1 ความตั้งใจสื่อสารภาษาอังกฤษ	2.1.1 จุดบ่งที่เรื่องราวที่ฟัง 2.1.2 พูดอย่างชัดเจน เข้าใจง่าย 2.1.3 จุดบ่งที่ถ่ายทอดจากเรื่องที่อ่าน 2.1.4 เขียนประโยคได้อย่างมีเป้าหมาย	มากที่สุด (5)	มาก (4)	ปานกลาง (3)	น้อย (2)	น้อยที่สุด (1)	
				มากที่สุด (5)	มาก (4)	ปานกลาง (3)	น้อย (2)	น้อยที่สุด (1)	

นิยาม	จุดประสงค์ขอบและ นิยาม องค์ประกอบ	ตัวชี้วัด	ตัวชี้วัดเชิงพฤติกรรม	ระดับความคิดเห็น					ข้อเสนอแนะเพื่อ การ ปรับปรุง	
				มากที่สุด (5)	มาก (4)	ปาน กลาง (3)	น้อย (2)	น้อย ที่สุด (1)		
นิยาม	3. การรับรู้ ความสามารถใน การสื่อสาร ภาษาอังกฤษของ ตนเอง หมายถึง การ ที่บุคคลมี ประสบการณ์ เกี่ยวกับเรื่องที่ สื่อสาร มีเจตคติที่ดี ต่อการสื่อสาร ภาษาอังกฤษ และมี ความรู้ความเข้าใจ เกี่ยวกับ ภาษาอังกฤษ	3.1 ประสบการณ์ เกี่ยวกับเรื่อง ที่สื่อสาร	ตัวชี้วัดเชิงพฤติกรรม	3.1.1 บอกรายละเอียดจากสิ่งที ฟังมากได้						
				3.1.2 พูดได้อย่างคล่องแคล่ว						
				3.1.3 บอกรายละเอียดจากสิ่งที อ่านมากได้						
				3.1.4 เขียนประโยคได้มาก						
		3.2 เจตคติที่ ดีต่อการ สื่อสาร ภาษาอังกฤษ								
				3.2.1 ฟังภาษาอังกฤษเป็นประจำ						
				3.2.2 พูดภาษาอังกฤษเป็นประจำ						
				3.2.3 อ่านภาษาอังกฤษเป็นประจำ						
				3.2.4 เขียนภาษาอังกฤษเป็นประจำ						

นิยาม	องค์ประกอบและ นิยาม องค์ประกอบ	ตัวชี้วัด	ตัวชี้วัดเชิงพฤติกรรม	ระดับความคิดเห็น					ข้อเสนอแนะเพื่อ การ ปรับปรุง	
				มากที่สุด (5)	มาก (4)	ปาน กลาง (3)	น้อย (2)	น้อย ที่สุด (1)		
		3.3 ความรู้ ความเข้าใจ เกี่ยวกับกร ใช้ภาษา อังกฤษของ ตนเอง	ตัวชี้วัดเชิงพฤติกรรม							
			3.3.1 สรุปจากสิ่งที่ฟังได้							
			3.3.2 พูดยตามที่กำหนดได้							
			3.3.3 สรุปจากสิ่งที่อ่านได้							
			3.3.4 เขียนประโยค/วลี/วลีที่อ่านได้ ถูกต้อง							

ข้อเสนอแนะเพิ่มเติม

.....

.....

ตารางที่ 2 แบบประเมินแบบวัดทักษะชีวิต

นิยาม	องค์ประกอบและนิยาม องค์ประกอบ	ตัวชี้วัด	ระดับความคิดเห็น					ข้อเสนอแนะเพื่อการปรับปรุง
			มากที่สุด (5)	มาก (4)	ปานกลาง (3)	น้อย (2)	น้อยที่สุด (1)	
ทักษะชีวิต คือ ความสามารถของผู้เรียนในการจัดการกับปัญหาต่าง ๆ รอบตัว อย่างปลอดภัย และสามารถอยู่ร่วมกับผู้อื่นได้อย่างมีความสุข	<p>1. การสื่อสารอย่างมีประสิทธิภาพ คือ ความสามารถของบุคคลในการสื่อสารกับผู้อื่นโดยใช้ภาษา คำศัพท์ที่เข้าใจง่าย ถูกต้องชัดเจน และถูกกาลเทศะ</p> <p>2. การสร้างสัมพันธภาพที่ดีกับผู้อื่น คือ ความสามารถในการติดต่อสัมพันธ์กับผู้อื่น กล่าวพูดเสนอความคิดเห็นเห็นกับผู้อื่น รับฟังและยอมรับ</p> <p>3. การคิดเห็นของผู้อื่น และพูดจาหรือปฏิบัติต่อผู้อื่นด้วยดี</p>	<p>1.1 สื่อสารกับผู้อื่นโดยใช้ภาษา/คำศัพท์ที่เข้าใจง่าย</p> <p>1.2 สื่อสารกับผู้อื่นโดยใช้ภาษา/คำศัพท์ที่ถูกต้องชัดเจน</p> <p>1.3 สื่อสารกับผู้อื่นอย่างถูกกาลเทศะ</p> <p>2.1 กล่าวพูดเสนอความคิดเห็นกับผู้อื่น</p> <p>2.2 รับฟังและยอมรับความคิดเห็นของผู้อื่น</p> <p>2.3 พูดจาหรือปฏิบัติต่อผู้อื่นด้วยดี</p>						

นิยาม	องค์ประกอบและนิยาม องค์ประกอบ	ตัวชี้วัด	ระดับความคิดเห็น					ข้อเสนอแนะเพื่อ การปรับปรุง
			มากที่สุด (5)	มาก (4)	ปาน กลาง (3)	น้อย (2)	น้อย ที่สุด (1)	
	3. การคิดอย่างมีวิจารณญาณ คือ ความสามารถในการตั้งและตอบคำถามเกี่ยวกับประเด็นที่สนใจอย่างรอบด้าน การพิจารณาข้อดีข้อเสีย คุณค่าและความสำคัญของสิ่งที่ทำ และการตัดสินใจเลือกทำหรือไม่ทำสิ่งใด ๆ อย่างมีเหตุผล	3.1 ตั้งและตอบคำถามเกี่ยวกับประเด็นที่สนใจอย่างรอบด้าน 3.2 พิจารณาข้อดี ข้อเสีย คุณค่า และความสำคัญของสิ่งที่ทำ 3.3 ตัดสินใจเลือกทำหรือไม่ทำสิ่งใด ๆ อย่างมีเหตุผล						
	4. การแก้ปัญหา คือ ความสามารถในการทำความเข้าใจปัญหาและระบุ การทำความเข้าใจปัญหาและระบุ ปัญหาที่ต้องการแก้ไข การระบุแนวทางเลือกที่หลากหลายในการ แก้ปัญหาอย่างมีเหตุผล การ แก้ปัญหาอย่างมีเหตุผล การ ดำเนินการแก้ไขปัญหตามแนวทางที่กำหนดไว้ และการสรุปผลการแก้ปัญหา	4.1 ทำความเข้าใจปัญหาและระบุ ปัญหาที่ต้องการแก้ไข 4.2 ระบุแนวทางเลือกที่หลากหลายในการแก้ปัญหาอย่างมีเหตุผล 4.3 ดำเนินการแก้ไขปัญหตามแนวทางที่กำหนดไว้ 4.4 สรุปผลการแก้ปัญหา						

นิยาม	องค์ประกอบและนิยาม องค์ประกอบ	ตัวชี้วัด	ระดับความคิดเห็น					ข้อเสนอแนะเพื่อ การ ปรับปรุง
			มากที่สุด (5)	มาก (4)	ปาน กลาง (3)	น้อย (2)	มากที่สุด (5)	
นิยาม	5. การทำงานร่วมกับผู้อื่น คือ ความสามารถในการเข้าไปมีส่วนร่วม ในการปฏิบัติงานเสมอ มีความกล้า แสดงความคิดเห็นของตนเองอย่างมี เหตุผล และปฏิบัติงานที่ได้รับ มอบหมายจนสำเร็จลุล่วงอย่างมี ประสิทธิภาพ	5.1 มีส่วนร่วมในการปฏิบัติงานเสมอ 5.2 กล้าแสดงความคิดเห็นของตนเอง อย่างมีเหตุผล 5.3 ปฏิบัติงานที่ได้รับมอบหมายจน สำเร็จลุล่วงอย่างมีประสิทธิภาพ						
นิยาม	6. การคิดสร้างสรรค์ คือ ความสามารถในการระดมแนวทาง สร้างสรรค์ที่หลากหลายเพื่อ แก้ปัญหาอย่างมีประสิทธิภาพ การ การนำเสนองานด้วยแนวคิดที่ แปลกใหม่อย่างสมบูรณ์	6.1 ระดมแนวทางสร้างสรรค์ที่ หลากหลายเพื่อแก้ปัญหาอย่างมีประสิทธิภาพ 6.2 สร้างสรรค์ชิ้นงานที่แปลกใหม่ 6.3 นำเสนองานด้วยแนวคิดที่แปลก ใหม่อย่างสมบูรณ์						

นิยาม	องค์ประกอบและนิยาม องค์ประกอบ	ตัวชี้วัด	ระดับความคิดเห็น					ข้อเสนอแนะเพื่อ การ ปรับปรุง
			มากที่สุด (5)	มาก (4)	ปาน กลาง (3)	น้อย (2)	มากที่สุด (5)	
	7. การใช้สารสนเทศ สื่อและ เทคโนโลยี คือ ความสามารถในการ เข้าถึงสารสนเทศ สื่อและเทคโนโลยีที่ หลากหลาย และใช้เทคโนโลยีในการ สร้างนวัตกรรมและการทำงาน ขึ้นมา	7.1 เข้าถึงสารสนเทศ สื่อ และเทคโนโลยี ที่หลากหลาย						
		7.2 ใช้เทคโนโลยีในการสร้างนวัตกรรม และการนำเสนอชิ้นงาน						

ข้อเสนอแนะเพิ่มเติม

.....



ภาคผนวก ช

แบบบันทึกการสังเกตพฤติกรรมของผู้เรียน



## แบบบันทึกการสังเกตพฤติกรรมของผู้เรียน

**คำชี้แจง** ให้คุณครูบันทึกการจัดการเรียนรู้ของคุณ และสังเกตพฤติกรรมการเรียนรู้ของผู้เรียนในระหว่างการจัดการเรียนรู้ แล้วบันทึกพฤติกรรมของผู้เรียนในประเด็นต่อไปนี้

การจัดการกิจกรรมการเรียนรู้ของคุณ	พฤติกรรมการเรียนรู้ของผู้เรียน
1. ชั้นแลกเปลี่ยนประสบการณ์	1. ความกล้าหาญในการสื่อสารภาษาอังกฤษ
	2. ความตั้งใจพยายามในการสื่อสารภาษาอังกฤษ
2. ชั้นสร้างความเชื่อมั่น	3. การรับรู้ความสามารถสื่อสารภาษาอังกฤษของตนเอง
	4. การสื่อสารอย่างมีประสิทธิภาพ
3. ชั้นสร้างผลงานร่วมกัน	5. การสร้างสัมพันธภาพที่ดีกับผู้อื่น
	6. การคิดอย่างมีวิจารณญาณ
4. ชั้นเรียนรู้การสะท้อนคิด	7. การแก้ปัญหา
	8. การทำงานร่วมกับผู้อื่น
5. ชั้นกระตุ้นการประเมินผล	9. การคิดสร้างสรรค์
	10. การใช้สารสนเทศ สื่อและเทคโนโลยี

## ประวัติผู้เขียน

ชื่อ-สกุล	นายยะยา ยุทธิปูน
วัน เดือน ปี เกิด	29 กันยายน 2518
สถานที่เกิด	นครศรีธรรมราช
วุฒิการศึกษา	พ.ศ. 2540 ศิลปศาสตรบัณฑิต (ภาษาอังกฤษ) คณะมนุษยศาสตร์ จาก มหาวิทยาลัยรามคำแหง พ.ศ. 2543 ประกาศนียบัตรวิชาชีพครู คณะครุศาสตร์ จาก มหาวิทยาลัยราชภัฏสงขลา พ.ศ. 2551 ศิลปศาสตรมหาบัณฑิต (พัฒนามนุษย์และสังคม) คณะศิลปศาสตร์ จาก มหาวิทยาลัยสงขลานครินทร์ พ.ศ. 2563 ปรัชญาดุษฎีบัณฑิต (การวิจัยและพัฒนาหลักสูตร) บัณฑิตวิทยาลัย จาก มหาวิทยาลัยศรีนครินทรวิโรฒ
ที่อยู่ปัจจุบัน	139 ถนนเพชรเกษม ซอย 51 ตำบลหาดใหญ่ อำเภอหาดใหญ่ จังหวัดสงขลา 90110